

# ЧТЕНІЯ

ВЪ

ИМПЕРАТОРСКОМЪ ОБЩЕСТВѢ

# ИСТОРИИ И ДРЕВНОСТЕЙ РОССИЙСКИХЪ

ПРИ

МОСКОВСКОМЪ УНИВЕРСИТЕТѢ.

1906 годъ

КНИГА ВТОРАЯ.

ДВѢСТИ СЕМНАДЦАТАЯ.

ИЗДАНА

ПОДЪ ЗАВѢДЫВАНІЕМЪ

Е. В. Барсова.



МОСКВА.  
Типографія Г. Лиснера и Д. Совко.  
Воздвиженка, Крестовоздвиж. пер., д. Лиснера.  
1906.



# Отъ Императорскаго Общества Исторіи и Древностей Россійскихъ

Императорское Общество Исторіи и Древностей Россійскихъ открываетъ *пятнадцатый* конкурсъ на Высчайше утвержденную премію имени Геннадія Ѳедорова Карпова. Срокъ представленія сочиненій истекаетъ 1 ября 1906 года. О результатѣ конкурса объявлено бу 24 апрѣля 1907 года.

Извлеченіе изъ правилъ о порядкѣ присужденія преміи:

§ 1. Къ соисканію преміи имени Геннадія Ѳедоровича Карпова допускаются всѣ самостоятельныя изслѣдованія по Русской исторіи, основанныя на первоисточникахъ.

§ 2. Въ случаѣ представленія нѣсколькихъ сочиненій одинаковаго достоинства предпочтеніе отдается тому изъ нихъ, которое относится къ изученію Малороссіи.

§ 3. Въ соисканіи преміи имѣютъ право участвовать и Члены Общества.

§ 5. Сочиненія доставляются на имя Императорскаго Общества Исторіи и Древностей Россійскихъ или же на имя его Секретаря.

§ 6. На конкурсъ допускаются какъ печатныя, такъ и рукописныя сочиненія на русскомъ языкѣ. Авторамъ ихъ предоставляется на волю выставить на нихъ свое имя, или же скрывать его подъ девизомъ, помѣщеннымъ въ особомъ, приложенномъ къ рукописи, конвертѣ, равно какъ и на самой рукописи.

§ 7. Въ случаѣ присужденія преміи за сочиненіе, представленное въ рукописи, премія выдается автору не прежде, какъ по напечатаніи его сочиненія.

§ 8. Сочиненія, уже удостоенныя преміи какимъ-либо другимъ ученымъ учрежденіемъ, на соисканіе преміи имени Геннадія Ѳедоровича Карпова не допускаются.

§ 9. Премія выдается въ количествѣ 500 рублей и ни въ какомъ случаѣ не дробится.

§ 10. Право на полученіе ея принадлежитъ только авторамъ и ихъ наслѣдникамъ, но отнюдь не издателямъ награжденныхъ сочиненій.

# ЧТЕНІЯ

ВЪ

ИМПЕРАТОРСКОМЪ ОБЩЕСТВѢ

## ИСТОРИИ И ДРЕВНОСТЕЙ РОССИЙСКИХЪ

ПРИ

МОСКОВСКОМЪ УНИВЕРСИТЕТѢ.

1906 годъ

КНИГА ВТОРАЯ.

ДВѢСТИ СЕМНАДЦАТАЯ.

ИЗДАНА

ПОДЪ ЗАВѢДЫВАНІЕМЪ

Е. В. Барсова.



МОСКВА.  
Типографія Г. Лиснера и Д. Совко.  
Воздвиженка, Крестовоздвиж. пер., д. Лиснера.  
1906.







## СОДЕРЖАНІЕ

второй книги „Чтеній“ за 1906 годъ.

---

Археологическій атласъ во второй половинѣ I тома „Исторіи Русской церкви“, составленный Дѣйствительнымъ Членомъ Е. Е. Голубинскимъ . . . . . 1—32+I—LXIII листовъ снимковъ.





Є. Голубинскій,

## Археологическій атласъ

ко второй половинѣ 1 тома

# Исторіи русской церкви.





Є. Голубинскій,

## Археологическій атласъ

ко второй половинѣ 1 тома

# Исторіи русской церкви.





Давняя мечта моя о томъ, чтобы снабдить атласомъ рисунковъ вторую половину I тома моей Истории русской церкви, въ которой я говорю объ архитектурѣ храмовъ и объ ихъ внутреннемъ богослужебно-молитвенномъ устройствѣ и убранствѣ, о различныхъ храмовыхъ принадлежностяхъ, о богослужебныхъ одеждахъ и объ одѣяніи монаховъ, что все можетъ быть вполне ясно представляемо только бывъ видимо на рисункахъ, наконецъ мною осуществляется благодаря избранію меня въ члены Академіи Наукъ, которое настолько увеличило мои денежные средства, что я смѣло могъ приступить къ изданію атласа, при чемъ помимо собственныхъ средствъ мною получено денежное пособіе моему предпріятію, предоставленное въ распоряженіе Общества Истории и Древностей душеприказчикомъ А. К. Медвѣдниковой Н. А. Цвѣтковымъ. Искренно радуюсь я этому и надѣюсь, что столько же искренно будутъ радоваться этому и тѣ изъ читателей моей Истории русской церкви, которыхъ болѣе или менѣе интересуютъ указанные предметы, принося вмѣстѣ со мной усердную благодарность Академіи Наукъ и Н. А. Цвѣткову.

Конечно, хорошо было бы, если бы рисунки существующихъ церквей какъ русскихъ, такъ и заграничныхъ, т.-е. ихъ планы, фасады и разрѣзы, я заказалъ сдѣлать именно для своего атласа и если бы заказы были исполнены подъ моимъ собственнымъ наблюденіемъ. Но это было невозможно для меня по всякимъ причинамъ и объ этомъ я вовсе и не мечталъ. Я взялъ и подобралъ рисунки изъ книгъ и вообще съ готовыхъ снимковъ.

Рисунки въ атласѣ расположены мною въ томъ самомъ порядкѣ, въ какомъ ведутся мною рѣчи объ иллюстрируемыхъ ими предметахъ въ данномъ полутомѣ Истории (далѣе я буду для краткости называть этотъ полутомъ просто книгой<sup>1)</sup>).

Въ объяснительномъ текстѣ къ рисункамъ я не буду повторять того, что говорю въ книгѣ, ограничиваясь по возможности краткими сообщениями о рисункахъ, ибо придаю атласу значеніе именно пособія при чтеніи книги и вовсе не значеніе какое-нибудь самостоятельное. Болѣе или

---

<sup>1)</sup> Вмѣстѣ съ одѣяніемъ монаховъ мы даемъ рисунки и небогослужебнаго одѣянія духовенства, о которомъ говоримъ въ первой половинѣ тома. Въ подлежащемъ мѣстѣ это мы и отмѣтимъ.

менѣе я буду распространяться лишь въ тѣхъ случаяхъ, когда представится нужнымъ сдѣлать дополненіе къ сказанному въ книгѣ или поправку къ послѣднему. Страницы книги я буду указывать по обоимъ изданіямъ, ставя цифры вмѣстѣ и раздѣляя ихъ косою чертой, при чемъ первая цифра должна быть разумѣема о первомъ изданіи, а вторая—о второмъ. Если же страница будетъ указана одною цифрой съ предшествующею ей косою чертой, то нужно будетъ понимать это такъ, что подлежащая рѣчь находится въ одномъ второмъ изданіи и составляетъ лишекъ противъ перваго изданія или дополненіе къ нему.

Для повѣрки и справокъ и по нѣкоторымъ другимъ представляющимъ мнѣ уважительными побужденіямъ я въ каждомъ отдѣльномъ случаѣ указываю книгу или вообще источникъ, изъ котораго взятъ рисунокъ. Чтобы не повторять по нѣскольку разъ полныхъ названій книгъ, я приведу здѣсь списки книгъ, изъ которыхъ заимствую рисунки, а потомъ въ объяснительномъ текстѣ буду указывать на нихъ кратко.

Списокъ иноязычныхъ книгъ, изъ которыхъ взяты рисунки, расположенный въ алфавитномъ порядкѣ фамилій ихъ авторовъ:

**Banduri** Anselmi Imperium Orientale sive Antiquitates Constantinopolitanæ. Parisiis, 1711.

**Couchaud**, Choix d'églises byzantines en Grèce. Par A. Couchaud, architecte. Paris. MDCCCXXXII (1842).

**Crusius**, Turcograeciae libri octo a Martino Crusio in Academia Tybingensi Graeco et Latino Professore utraque lingua edita. Basileae, CIOXXCIII (1584).

**Diehl**, Justinien et la civilisation byzantine au VI-e siècle par Charles Diehl. Paris, 1901.

**Du Cange**, Du Fresne Caroli Domini Du Cange Constantinopolis Christiana, составляющіи вторую часть его книги Historia Byzantina, Lutet. Paris., 1682.

**Gailhabaud**, Monuments anciens et modernes, collection formant histoire de l'architecture des différents peuples à toutes les époques publiée par Jules Gailhabaud. Четыре тома. Paris, 1857.

**Grelot**, Relation nouvelle d'un voyage de Constantinople. Enrichie de Plans levez par l'auteur sur les lieux, et des Figures de tout ce qu'il y a de plus remarquable dans cette Ville. Présentée au Roy. A Paris. MDCLXXX (1680). На заглавномъ листѣ имени автора нѣтъ; оно подъ посвященіемъ книги королю.

**Heineccius**, D. Jo. Mich., Eigentliche und wahrhaftige Abbildung der alten und neuen Griechischen Kirche, nach ihrer Historie, Glaubens-Lehren und Kirchen-Gebräuchen, in III Theilen. Leipzig, 1711.

**Hübsch**, Die Altchristlichen Kirchen nach den Baudenkmalen und älteren Beschreibungen und der Einfluss des altchristlichen Baustyls auf den Kirchenbau aller späteren Perioden. Dargestellt und herausgegeben für Architekten, Archäologen, Geistliche und Kunstfreunde von Dr. Hübsch, Grosh. Badischen Baudirector. Karlsruhe. 1862—1863. Въ книгѣ мы цитируемъ французскій переводъ Гюбша, принадлежащій аббату Герберу, потому что при писаніи и при 2-мъ изданіи книги мы имѣли подъ руками этотъ послѣдній.

**Lenoir**, Architecture monastique, par M. Albert Lenoir. Paris, MDCCCLII (1852).

**Lübke**, Geschichte der Architektur von den ältesten Zeiten bis zur Gegenwart dargestellt von Dr. Wilhelm Lübke. Vierte Auflage. Leipzig, 1870.

**Martigny**, Dictionnaire des antiquités chrétiennes, par M. L'abbé Martigny. Paris, 1865.



**Menologium** импер. Василия, Menologium Graecorum jussu Basili imperatoris graece olim editum, munificentia et liberalitate papae Benedicti XIII primum graece et latine prodit, studio et opera Annibalis tit. S. Clementis Praesbyteri Card. Albani. Urbini, MDCCXXVII (1727).

Менологія этотъ, представляющій собою лицевой греческій прологъ, составленъ былъ по приказанію импер. Василия II, Булгаробойца, который занималъ престолъ съ 976 года по 1025 годъ. Мѣсяцы Сентябрь и Октябрь Менологія въ русскомъ переводѣ текста и съ фототипическими снимками съ миниатюръ оригинала не давно изданы у насъ въ Россіи гг. М. и В. И. Успенскими („Лицевой мѣсяцесловъ греческаго императора Василия II“. Мѣсяць Сентябрь, С.-Петербургъ, 1902 г. Мѣсяць Октябрь, С.-Пб., 1903. — Знатоки дѣла не съ особенной похвалой отзываются о фототипическихъ снимкахъ изданія гг. Успенскихъ, а сличеніе снимковъ съ гравюрами изданія Альбани и незнатокамъ дѣла даетъ видѣть, что снимки гг. Успенскихъ, вопреки утверженіямъ иныхъ, не замѣняютъ и не устраняютъ гравюръ Альбани, а только, — что справедливо будетъ сказать, восполняютъ ихъ, особенно относительно ликовъ).

**Müller-Mothes**, illustrirtes Archäologisches Wörterbuch, herausgegeben von Dr. Müller in Bremen und Dr. Mothes in Leipzig. Leipzig und Berlin, 1878.

**Nessel**, Catalogus sive Recensio specialis omnium Codicum Manuscriptorum Graecorum, nec non Linguarum Orientalium, Augustissimae Bibliothecae Caesariae Vindobonensis, in publicam lucem edidit Daniel de Nessel, Vindobonae et Norimbergae, MDCXC (1690).

**Pulgher**, Les anciennes églises byzantines de Constantinople. Relevées, dessinées et publiées par D. Pulgher, architecte. Vienne, 1880.

**Salzenberg**, Altchristliche Baudenkmale von Constantinopel von V bis XII Jahrhundert. Auf Befehl seiner Majestät des Königs aufgenommen und historisch erläutert von W. Salzenberg. Berlin, 1855.

**Texier**, L'architecture byzantine ou recueil de monuments des premiers temps du christianisme en Orient précédé de recherches historiques et archéologiques par Charles Texier et R. Popplewell Pullan. Londres, 1864.

**Zestermann**, Die antiken und christlichen Basiliken nach ihrer Entstehung, Ausbildung und Beziehung zu einander dargestellt. De Basilicis libri tres von Aug. Chr. Zestermann. Leipzig, 1847.

Списокъ русскихъ книгъ и собраній снимковъ, изъ которыхъ взяты рисунки, расположенный въ алфавитномъ порядкѣ фамилій авторовъ первыхъ и составителей вторыхъ, а при анонимности или безъавторности изданій — самыхъ названій книгъ:

**Барскій**, Странствованія Василия Григоровича — Барскаго по святымъ мѣстамъ Востока съ 1723 по 1747 г. Изданы Православнымъ Палестинскимъ Обществомъ по подлинной рукописи подъ редакціею Николая Барсукова. Четыре части. С.-Петербургъ, 1885—1887.

**Барщевскій**, фотографъ Императорской Академіи Художествъ и Императорскаго Московскаго Археологическаго Общества И. Ѳ. Барщевскій въ продолженіе 1882 — 1884 годовъ сдѣлалъ множество фотографическихъ снимковъ съ предметовъ старины, архитектуры, утвари и прочаго (въ печатномъ каталогѣ его снимковъ всѣхъ №№ 2650). По указанію и при посредствѣ С. А. Бѣлокурова мы приобрѣли отъ него нужные намъ снимки, сдѣлавъ выборъ изъ указаннаго печатнаго каталога.

**Бережковъ**, статья: „О храмахъ Владимиро-Суздальскаго княжества (XII—XIII вв.), съ приложеніемъ 18 рисунковъ и 2 плановъ“ Д. Н. Бережкова, помѣщенная въ V книгѣ Трудовъ Владимирской ученой архивной Коммиссіи (Губ. гор. Владимиръ, 1903).

**Жуковскій**, статья А. Жуковскаго: „Кольскій соборъ XVII вѣка“, напечатанная во 2-мъ томѣ Извѣстій Императорскаго Археологическаго Общества, С.-Пб., 1861 г., стр. 15.

„Зодчій“, журналъ, посвященный архитектурѣ, съ 1872 года издаваемый въ С.-Петербургѣ обществомъ архитекторовъ.

**Клагесъ**, статья Ѡ. А. Клагеса: „Церковь Хилендаря“, напечатанная въ 4-мъ № „Зодчаго“ за 1872 годъ (съ приложеніемъ рисунковъ, которые мы беремъ).

**Кондаковъ**, Археологическое путешествіе по Сиріи и Палестинѣ Н. П. Кондакова, съ 78 рисунками въ текстѣ и 72 отдѣльными таблицами. Изданіе Императорской Академіи Наукъ. С.-Петербургъ, 1904.

**Л(ебединцевъ)**, Описаніе Кіево-Софійскаго кафедральнаго собора. П. П. Л. (протоіерея Петра Лебединцева). Кіевъ, 1882 (съ приложеніемъ двухъ плановъ и трехъ видовъ собора).

**Лицевое житіе** преп. Сергія Радонежскаго, написанное въ концѣ XVI—началѣ XVII вѣковъ, находящееся въ библиотекѣ Троицкой Лавры и изданное Лаврой въ 1853 году въ литографическомъ снимкѣ („Житіе Преподобнаго и Богоноснаго Отца Нашего Сергія Радонежскаго и всея Россіи Чудотворца. 1853. Въ литографіи Свято-Троицкія Сергіевы Лавры“).

**Мартыновъ и Снѣгиревъ**, Русская старина въ памятникахъ церковнаго и гражданскаго зодчества, составлена А. Мартыновымъ, текстъ И. М. Снѣгирева, годъ третій, изданіе второе, Москва, 1852.

**Озерецковскій**, Путешествіе по озерамъ Ладожскому и Онежскому надворнаго совѣтника. Императорской Академіи Наукъ академика... Николая Озерецковскаго. Съ 13 таблицами. Въ С.-Петербургѣ, 1792 года.

**Павлиновъ**: 1) Исторія русской архитектуры, сочиненіе академика А. М. Павлинова. Москва, 1894; 2) статья: „Спасо-Преображенскій храмъ въ гор. Черниговѣ“, помѣщенная въ VI выпускѣ „Зодчаго“ за 1882 годъ (съ приложеніемъ рисунковъ, которые беремъ).

**Собраніе** картъ, плановъ и рисунковъ къ Трудамъ перваго Археологическаго съѣзда въ Москвѣ. Москва, 1871.

**Строгановъ** гр.: 1) Дмитриевскій соборъ во Владимірѣ (на Клязьмѣ). Москва, 1849. 2) *L'art Russe par E. Viollet le Duc et l'architecture en Russie du X<sup>ème</sup> au XVIII<sup>ème</sup> siècle.* S<sup>t</sup> Pétersbourg, 1879 (собственно — два графа Строгановы).

**Сусловъ**: 1) Матеріалы къ исторіи древней Новгородско-Псковской архитектуры, С.-Пб., 1888; 2) Путевыя замѣтки о сѣверѣ Россіи и Норвегіи академика архитектуры В. В. Суслова, С.-Пб., 1889; 3) Матеріалы по археологіи Россіи, издаваемые Императорскою Археологическою Комиссіею, № 21, Обсужденіе проекта стѣнной росписи Новгородскаго Софійскаго собора, съ 33 рисунками въ текстѣ, С.-Пб., 1897; 4) фотографіи реставрированнаго Новгородскаго Софійскаго собора, ссуженныя мнѣ г. Сусловымъ для снятія.

**Толстой**, статья гр. И. И. Толстаго „О русскихъ амулетахъ, называемыхъ змѣвиками“, напечатанная въ томѣ III новой серіи Записокъ Императорскаго Археологическаго Общества, С.-Пб., 1885, съ большимъ количествомъ снимковъ съ змѣвиковъ.

**Толстой и Кондаковъ**, Русскія древности въ памятникахъ искусства, издаваемые графомъ И. Толстымъ и Н. Кондаковымъ: выпускъ четвертый, Христіанскія древности Крыма, Кавказа и Кіева, съ 168 рисунками въ текстѣ, С.-Пб., 1891; выпускъ шестой, Памятники Владимира, Новгорода и Пскова, съ 233 рисунками въ текстѣ, С.-Пб., 1899.

**Тюменевъ**, статья И. Ф. Тюменева: „По Маріинской системѣ“, напечатанная въ „Историческомъ Вѣстникѣ“ Суворина, въ мартовской книжкѣ 1903 года, стр. 1062.

**Филимоновъ**, Археологическія изслѣдованія по памятникамъ (выпускъ I): церковь св. Николая Чудотворца на Липнѣ, близъ Новгорода; вопросъ о первоначальной формѣ иконостасовъ въ русскихъ церквахъ, Георгія Филимонова, Москва, 1859 (съ XV листами рисунковъ).

**Фундуклей**, Обзорѣніе Кіева въ отношеніи къ древностямъ, изданное по Высочайшему соизволенію Кіевскимъ гражданскимъ губернаторомъ Иваномъ Фундуклеемъ, Кіевъ, 1847.

**Царственная книга**, представляющая собой иллюстрированную или украшенную картинками лѣтопись первыхъ 20 годовъ правленія царя Ивана Васильевича Грознаго, въ рукописи находящаяся въ Синодальной библиотекѣ, съ рукописи, безъ воспроизведенія картинокъ, напечатанная кн. Щербатовымъ въ 1769 году. Снимки съ 16 картинокъ книги, въ томѣ числѣ и даваемой нами (амвонъ Московскаго Успенскаго собора),—у Буслаева въ Историческихъ очеркахъ русской народной словесности и искусства (два тома, С.-Пб., 1861).

Полагаю, что читатель, смотря на атласъ, не будетъ имѣть наклонности думать, чтобы онъ стоилъ мнѣ большихъ хлопотъ: взять книги и заказать сдѣлать снимки съ находящихся въ нихъ рисунковъ, а потомъ заказать напечатать снимки, какой тутъ особенный трудъ? На самомъ дѣлѣ сочиненіе или счиненіе атласа, состоявшее въ выборѣ изъ книгъ и подборѣ рисунковъ, стоило мнѣ очень большихъ хлопотъ (хотя и безъ особенной затраты умственного труда) и я возился съ этимъ дѣломъ цѣлыя двѣ зимы, такъ что считаю себя имѣющимъ право если не на слишкомъ большую, то и не на слишкомъ малую благодарность со стороны читателя моей Истории русской церкви...

Первыя двѣ трети клише помѣщаемыхъ здѣсь рисунковъ изготовлены въ Петербургѣ, въ заведеніи К. П. Вейермана, а послѣдняя треть — въ Москвѣ у Шерера и Набгольца (А. И. Мей)<sup>1)</sup>.

10 Декабря 1904.

---

<sup>1)</sup> Дѣло изготовленія послѣдней трети клише для рисунковъ и печатанія атласа въ Москвѣ ведено было вмѣсто меня самого С. А. Бѣлокуровымъ, которому и считаю долгомъ приписать мою искреннюю и усердную благодарность.

## Объяснительный текстъ къ рисункамъ.

### Листъ I. Планы римскихъ классическихъ или дохристианскихъ базиликъ.

Въ книгѣ мы говоримъ о классическихъ базиликахъ не только римскихъ, но и греческихъ, и не только о планахъ тѣхъ и другихъ, но и о полномъ ихъ устройствѣ, — стр. 14/16 sqq. Но здѣсь въ атласѣ мы можемъ дать только очень немногое. Греческихъ классическихъ базиликъ вовсе не сохранилось до настоящаго времени не только въ болѣе или менѣе полномъ видѣ, но и въ развалинахъ, такъ чтобы могли быть даны ихъ планы (которые впрочемъ должны быть представляемы болѣе или менѣе тождественными съ планами базиликъ римскихъ). Что касается до этихъ вторыхъ базиликъ, то въ достаточно полномъ видѣ сохранились лишь нѣсколько базиликъ особой формы, которыя не служили образцами для христианскихъ храмовъ; базилики же обыкновенной формы, взятая христианами за образцы для своихъ храмовъ, сохранились только въ развалинахъ, которыя и позволяютъ дать только ихъ планы, по не цѣлые виды. Мы хотѣли было, на основаніи Витрувія (въ книгѣ стр. /891 къ стр. 17), сами сочинить эти цѣлые виды классическихъ базиликъ греческой и римской, по потомъ отказались отъ своего намѣренія: Витрувій, къ сожалѣнію, описываетъ устройство однихъ и другихъ базиликъ далеко не полно и не обстоятельно, такъ что частности ихъ устройства подлежатъ сомнѣніямъ и спорамъ.

1. Планъ базилики Ульпіевой (*basilica Ulpia*), находившейся въ самомъ городѣ Римѣ, построенной императоромъ Траяномъ (98—117 по Р. X.) и получившей свое названіе отъ другого имени послѣдняго: Ульпій (Маркъ Ульпій Траянъ), бывшей великолѣпнѣйшею между классическими или дохристианскими базиликами вѣчнаго города

и сохранившейся до настоящаго времени въ скудныхъ развалинахъ, открытыхъ изъ-подъ земли по приказанію Наполеона. Раздѣлялась рядами колоннъ на пять отдѣленій или, какъ принято называть эти отдѣленія въ христианскихъ базиликахъ, на пять нефовъ (нефъ — французск. nef, изъ латинскаго *navis*, и значить: корабль), и имѣла большую нарочитую судебскую абсиду (*E*). Двѣ лѣстницы по сторонамъ абсиды вели въ тѣ ложи или меніаны, о которыхъ говоритъ Витрувій (въ книгѣ стр. /891 къ стр. 17). Два пристроя къ базиликѣ въ правой сторонѣ отъ зрителя (*DD*) служили помѣщеніями для публичной библіотеки, состоявшей изъ двухъ отдѣленій — латинскаго и греческаго. Кружокъ въ небольшомъ четверугольникѣ между пристроями (*C*) означаетъ мѣсто знаменитой, обвитой отъ низа до верха лентой барельефовъ, Траяновой колонны (воздвигнутой въ честь императора римскимъ сенатомъ въ 112 году послѣ побѣды его надъ ниже-дунайскими Даками и сохранившейся въ цѣлости и на своемъ мѣстѣ до настоящаго времени). Планъ взятъ у *Lübke*, Fig. 156, S. 186.

2. Планъ базилики Помпейской,

3. Планъ базилики Геркуланской, т.-е. городовъ Помпеи и Геркулана, засыпанныхъ и разрушенныхъ изверженіемъ Везувія въ 79 г. по Р. X. Обѣ базилики трехнефныя; въ первой судебское помѣщеніе устроено въ ней самой въ видѣ четверугольнаго огражденія, а вторая имѣетъ три выступа: средній — четверугольникъ и боковые — полукруглые. Планъ первой базилики изъ *Lübke*, Fig. 157, S. 186; планъ второй базилики изъ *Zestermann'a*, Taf. VI, Fig. 1.

4. Планъ базилики, построенной Максенціемъ въ 311 году, по потомъ въ честь Константина Великаго получившей названіе Константиновой, находящейся въ самомъ Римѣ и сохранившейся

въ значительной цѣлости до настоящаго времени, хотя и утратившей то великолѣпіе, которое, по свидѣтельству историковъ, имѣла. Эту, главнымъ образомъ, базилику разумѣли мы выше, когда говорили о сохранившихся до настоящаго времени классическихъ базиликахъ особой формы, которыя не служили образцами для христіанскихъ базиликъ. Планъ изъ Lübke, Fig. 158, S. 187.

**Б.** Планъ базилики Отрикольской, — городка Отриколи (Otricoli), въ древнее время называвшагося сначала Otriculum, а потомъ переименованнаго въ Utriculum, находящагося на сѣверо-востокъ отъ Рима, на дорогѣ изъ послѣдняго въ Фолинѣ (древн. Fulgineum), почти въ равномъ разстояніи отъ обоихъ городовъ. Развалины базилики открыты изъ подъ-земли въ 1775 году. По своей формѣ она напоминаетъ предшествующую базилику, и возможно, что она одного времени съ предшествующей и представляетъ собою нѣкоторое подражаніе той; судейская абсида устроена въ ней не въ видѣ выступа, а внутри ея самой. Планъ изъ Zestermann'a, Taf. VI, Fig. 7.

**В.** Планъ базилики Трирской, — нѣмецкаго города Трира, находящагося въ Рейнской провинціи королевства Прусскаго, на рѣкѣ Мозель, впадающей въ Рейнъ, основаннаго императоромъ Августомъ подъ именемъ Augusta Trevirorum и бывшаго потомъ главнымъ городомъ римской Галліи. Базилика, какъ она сохранилась, представляетъ собой продолговатое четвероугольное зданіе, не раздѣленное рядами колоннъ на отдѣленія или нефы и имѣющее сравнительно очень большую абсиду. Одни полагаютъ, что базилика раздѣлена была на отдѣленія, но что отдѣленія были уничтожены въ ней, съ вынесеніемъ изъ нея колоннъ, когда она обращена была въ архіепископское обиталище (потомъ она служила казармой, а теперь въ ней евангелическая церковь); другіе полагаютъ, что она сохраняетъ свой первоначальный видъ, представляя собой базилику нѣсколько особой формы; третьи не признаютъ ее за базилику и предполагаютъ въ ней зданіе съ какимъ либо другимъ назначеніемъ. Планъ изъ Lübke, Fig. 159, S. 187.

## Христіанскія базилики.

### Листъ II. Римская Константинова базилика св. апостола Петра.

Императоръ Константинъ Великій въ 324 г. построилъ въ Римѣ на мѣстѣ казни ап. Петра, что было въ Нерономъ циркѣ, великолѣпную базилику въ честь апостола. Базилика эта къ половинѣ XV вѣка пришла въ ветхость и въ 1450 году разобрана, чтобы быть замѣненной нынѣшней знаменитой базиликой. Планъ, фасадъ и разрѣзъ давно не существующей базилики сохранились въ снимкахъ съ нея.

**1.** Планъ базилики. Она была пятинефная съ поперечнымъ нефомъ для пресвитеріума или хора; сзади ея былъ дворъ съ фіаломъ или бассейномъ по срединѣ для омовенія рукъ и лицъ входящими въ нее. Два круглые пристроя у лѣвой стороны поперечнаго нефа и четвероугольный пристрой у верха двора представляютъ собою бывшіе позднѣе сдѣланными пристрои къ базиликѣ малыхъ церквей. Четыре линіи, обозначенныя точками и на пизу закругляющіяся, указываютъ, насколько базиликой было захвачено цирка Неронова, а пятая прямая линія указываетъ середину цирка. Планъ базилики изъ Lübke, Fig. 191, S. 223.

**2.** Фасадъ или наружный видъ базилики со входной стороны, не со всѣмъ дворомъ, а только съ передней частью и съ небольшимъ заворотомъ послѣдняго съ лѣвой отъ зрителя стороны. Изъ Hübsch'a, Pl. IV, № 1.

**3.** Разрѣзъ базилики. Въ глубинѣ базилики виднѣются мозаика на стѣпѣ абсиды (чуть-чуть) и престолъ съ киворіемъ надъ нимъ и двумя рядами колоннъ передъ нимъ, числомъ въ обоихъ рядахъ 12, въ честь 12 апостоловъ. Изъ Hübsch'a, Pl. IV, № 2.

### Листъ III. Римская базилика св. апостола Павла, что за городомъ (extra muros, fuori le mura).

Построена близъ мѣста отсѣченія главы апостола Павла, за Остійскими или югозападными воротами города, которыя по апостолу называются теперь еще Павловыми, въ продолженіе 386 — 395 годовъ и была украшена при самомъ строеніи и потомъ великолѣпнѣйшимъ образомъ. Случившійся въ ней въ 1823 году сильный ночной пожаръ превратилъ ее почти что

въ совершенныя развалины. Съ 1823 по 1854 г. она по прежнему плану великолѣпнымъ образомъ возобновлена.

1. Планъ базилики. Подобно Константиновой базиликѣ св. Петра пятинефная и съ поперечнымъ нефомъ для хора. Изъ Lepoig'a, № 68, p. 113.

2. Фасадъ базилики съ задней или со входной стороны. Виднѣющаяся съ лѣвой стороны отъ зрителя колоколенная башня — позднѣйшая пристройка; съ правой стороны отъ зрителя — полуразрушенная (пожаромъ?) стѣна какой-то бывшей пристройки. Изъ Hübsch'a, Pl. XII, № 1.

3. Внутренній видъ базилики. Въ глубинѣ виднѣется мозаика, — во-первыхъ, паходящаяся на стѣнѣ алтарной абсиды, во-вторыхъ, — надъ аркой, которая между самой базиликой и поперечнымъ нефомъ (арки между самыми базиликами и поперечными нефами или же между самыми базиликами и при отсутствіи поперечныхъ нефовъ алтарными абсидами назывались и называются триумфальными арками, — *arca triumphalis*), и престолъ съ киворіемъ надъ нимъ. Изъ Lübke, Fig. 187, S. 217.

4. Внутренній видъ задней части римской базилики св. Лаврентія. Мы говоримъ въ книгѣ, что на западѣ базилики болѣею частью устроились безъ гинеконитисовъ или полатей, такъ какъ женщинамъ тамъ предоставлялось становиться въ самыхъ церквахъ, лишь обособленно отъ мужчинъ, и что базилики съ гинеконитисами или полатами устроились тамъ только изрѣдка, въ видѣ исключенія (стр. /891, къ стр. 20). Римская базилика св. Лаврентія, построенная во второй половинѣ VI вѣка, представляетъ собою одно изъ такихъ исключеній, и мы даемъ ея внутренній видъ, какъ дополненіе къ внутреннимъ видамъ базиликъ обыкновенныхъ. Изъ Lepoig'a, № 108, p. 169.

#### Листъ IV.

Даемъ еще нѣсколько рисунковъ базиликъ для большаго ознакомленія читателей съ этимъ древнѣйшимъ классомъ христіанскихъ храмовъ.

1 и 2. Планъ и разрѣзъ знаменитой Солунской базилики св. Димитрія, неизвѣстно когда построенной, но относимой, приблизительно, къ

V вѣку, въ настоящее время турецкой мечети. Особенность этой огромной и бывшей великолѣпною базилики составляетъ то, что она имѣетъ двойные гинеконитисы или полаты, нижній ярусъ которыхъ надъ крайними со сторонъ нефами, а верхній ярусъ — надъ нефами, прилегающими къ главному или среднему нефу. Даваемый нами разрѣзъ базилики представляетъ ея внутренность въ задней, входной, ея части. Изъ Texier'a, Pl. XVI и XVIII—XIX.

3. Планъ римской базилики di Santa Maria Maggiore, т.-е. святой Маріи Великой, подъ которою разумѣется Божія Матерь, относящейся по первоначальному построению къ 432 году и принадлежащей къ семи „великимъ“ папскимъ базиликамъ города Рима.

Базилика состоитъ изъ трехъ отдѣленій или нефовъ. На планѣ ея означены: у стѣны абсиды — архіерейское сопрестоліе, за тѣмъ престолъ и имѣющийся въ ней такъ называемый пресвитерій или хоръ. Этотъ послѣдній мы даемъ ниже (на л. XLIX) на особомъ большомъ рисункѣ. Изъ Hübsch'a, Pl. III, Fig. 4.

4. Планъ римской базилики св. Климента, въ которой погребенъ нашъ славянскій первоучитель Константинъ, въ монашествѣ Кириллъ. въ нынѣшнемъ видѣ своего верхняго этажа, который мы даемъ, какъ полагаютъ, вѣка XII. Особенность базилики составляетъ то, что при ней есть дворъ, который и видится на планѣ сзади нея. Въ самой базиликѣ означено то же, что въ предшествующей базиликѣ, т.-е. сопрестоліе, престолъ съ алтарной преградой и также имѣющийся въ ней пресвитерій или хоръ съ двумя по сторонамъ его амвонами. Пресвитерій вмѣстѣ съ предшествующимъ мы даемъ также на особомъ большомъ рисункѣ (на томъ же л. XLIX). Изъ Martigny, p. 82.

5 и 6. Планъ и наружный видъ Равеннской базилики Аполлинарія Новаго, построенной въ первой половинѣ VI вѣка. Даемъ наружный видъ базилики съ поясняющимъ его планомъ послѣдней для того, чтобы помочь читателю составить себѣ возможно ясное представленіе вообще о наружномъ видѣ базиликъ. Изъ Hübsch'a, Pl. III, № 7, и Pl. IV, № 5.

## Ротонды дохристіанскія и христіанскія и октагоны христіанскіе.

**Листъ V.** Римскій Пантеонъ, представляющій собой великолѣпную ротонду или великолѣпное круглое башнеобразное зданіе.

Построенъ зятемъ императора Августа Агриппой въ 25 году до Р. X. и принадлежалъ къ числу зданій, составлявшихъ его термы или бани, служивъ, по одному предположенію, залой при послѣднихъ, а по другому и едва ли не болѣе вѣроятному предположенію, бывъ въ нихъ тѣмъ ихъ отдѣленіемъ, которое называлось судаторіемъ. Спустя пѣкоторое время онъ обращенъ былъ въ языческій храмъ и посвященъ сначала Юпитеру Мстителю (*Jupiter Ultor*), а потомъ всѣмъ языческимъ богамъ, бывъ сдѣланъ какъ бы ихъ соборомъ, отъ чего и получилъ названіе Пантеона. Въ 608 году пана Бонифацій IV обратилъ его въ христіанскій храмъ, посвященный Божіей Матери *ad Martyres* (при мученикахъ, у мучениковъ), такъ какъ при этомъ обращеніи въ немъ положено было очень большое количество мученическихъ останковъ, взятыхъ изъ катакомбъ.

Планъ, разрѣзь и наружный видъ Пантеона даютъ достаточно ясное о немъ представленіе. Замѣтимъ только, что онъ вовсе не имѣетъ оконъ и получаетъ свѣтъ единственно черезъ круглое отверстіе, которое находится въ серединѣ его купола и которое обозначено на разрѣзѣ и на наружномъ видѣ (подобнымъ образомъ освѣщается Іерусалимская ротонда надъ гробомъ Господнимъ).

Составлялъ или не составлялъ первоначально Пантеонъ одно изъ отдѣленій термъ или бань, во всякомъ случаѣ онъ даетъ ясное понятіе объ этихъ отдѣленіяхъ, будучи ротондой одинаковой съ сими послѣдними.

Всѣ три рисунка: планъ, фасадъ и разрѣзь изъ Hübsch'a, Pl. I, № 15, и Pl. II, №№ 8 и 9.

### Листъ VI. Солунская ротонда св. Георгія.

Неизвѣстно, когда построена, и лишь предположительно относится ко времени Константина Великаго. Равнымъ образомъ, неизвѣстно и то, прямо ли построена какъ храмъ, или первоначально имѣла другое назначеніе и только потомъ обращена въ храмъ. Въ настоящее время,

какъ даютъ знать пристроенный къ ней минаретъ и луна надъ ея верхомъ, — турецкая мечеть. Послѣ своихъ огромныхъ размѣровъ замѣчательна мозаикой, которой украшенъ ея куполь и которая виднѣется на разрѣзѣ.

Всѣ три рисунка: планъ, фасадъ (съ восточной стороны) и разрѣзь (за которымъ алтарная абсида вправо отъ зрителя) изъ Texier'a, Pl. XXVIII и XIX.

### Листъ VII.

1 и 2. Планъ и наружный видъ римской ротонды мучениковъ Петра и Марцеллина, построенной Константиномъ Великимъ, въ которой, по римскимъ преданіямъ, была погребена мать Константина св. Елена, въ настоящее время представляющей полуразвалины. Полуразвалины эти, находящіяся не въ самомъ Римѣ, а за стѣной его, на его полѣ, извѣстны теперь подъ названіемъ *Tor* или *Torre Pignatora*, что значитъ: башня горшечная, такъ какъ куполь ротонды сведенъ былъ изъ горшковъ (былъ наполненъ тѣми горшками, которые у насъ извѣстны подъ названіемъ голосниковъ?). Оба рисунка изъ Lepoig'a, № 196, p. 291, и № 287, p. 379.

3—5. Планъ, наружный видъ (алтарь вправо, а входъ влѣво отъ зрителя) и продольный разрѣзь (алтарь влѣво, а входъ вправо отъ зрителя) римской двойной ротонды, построенной Константиномъ Великимъ для крещенія двухъ Констанцій, — сестры и дочери, потомъ обращенной въ церковь во имя причисленной къ лику святыхъ второй Констанціи (Въ книгѣ стр. 22/25). Ротонда, между прочимъ, замѣчательна тѣмъ, что сводъ ея украшенъ мозаикой, представляющей не священныя изображенія, а разныя сцены изъ житейскаго быта или картины свѣтскаго содержанія (о чемъ говоримъ мы въ книгѣ, стр. 162/189). Планъ и разрѣзь изъ Hübsch'a, Pl. VII, № 1, и Pl. VIII, № 1. Наружный видъ изъ Gailhabaud'a, t. II (въ серединѣ не пагинированной книги).

На планѣ:

*a* — дверь,

*bb* — боковыя двери,

*c* — саркофагъ Констанціи. А престолъ въ серединѣ церкви; кругомъ церкви внѣшній ходъ, ведущій въ ея подземелье.



## Листъ VIII.

1. Планъ октагона, построеннаго отцомъ Григорія Богослова, сочиненный Hübsh'емъ на основаніи описанія церкви, сдѣланнаго Григоріемъ Богословомъ (въ книгѣ стр. 24/27). У Hübsh'a, Pl. XXII, № 1.

2—4. Планъ, продольный разрѣзъ (алтарь влѣво, входъ вправо отъ зрителя) и наружный видъ (алтарь вправо, входъ влѣво отъ зрителя) Равеннскаго октагона св. Виталія, построеннаго между 526—547 годами (въ книгѣ стр. 24/27). Всѣ три рисунка изъ Hübsh'a, Pl. XXI, № 1, и Pl. XXII, №№ 1 и 5.

На планѣ:

- aa — входныя двери въ церковь, теперь закладенныя,
- cc — боковыя двери, которыми теперь входятъ въ церковь,
- d — абсида,
- gg — пристрой къ церкви съ боковыми престолами,
- e — главный престолъ,
- ff — двери въ пристрой gg,
- hh — лѣстницы по бокамъ абсиды вверхъ на полаты,
- ki — башни съ лѣстницами вверхъ на полаты.



## Церкви тетрагоно-центро-купольныя.

Листъ IX. 1—3. Планъ, продольный разрѣзъ (алтарь влѣво, входъ вправо отъ зрителя) и наружный видъ (алтарь вправо, входъ влѣво отъ зрителя) Константинопольской церкви Сергія и Вакха, построенной Юстиніаномъ, теперь носящей названіе Кучукъ-айя-Софія, что значитъ: Малая святая Софія (въ книгѣ стр. 25/28). Планъ и разрѣзъ изъ Pulgher'a, Pl. II и III; наружный видъ изъ Diehl'a, Fig. 115.

Листъ X. Св. Софія Константинопольская (въ книгѣ стр. 26/29 fin).

Для заимствованія рисунковъ намъ предстояло выбирать между двумя изданіями — *Aya Sofia Constantinople* Фоссати и *Altehristische Baudenkmale* Зальценберга. Рисунки въ первомъ изданіи лучше, чѣмъ во второмъ; по но условіямъ техническимъ мы должны были взять ихъ изъ послѣдняго (будучи цвѣтными, рисунки перваго изданія очень неудобны для воспроизведенія). Оставаясь несовсѣмъ довольны Зальценбергомъ, мы восполняемъ его четырьмя

рисунками, болѣе чѣмъ его рисунки служащими нашей цѣли — дать ясное представленіе о знаменитомъ храмѣ, изъ стараго Грелота.

Мы хотѣли было написать обстоятельное объясненіе къ рисункамъ Зальценберга. Но полагаемъ, что читатель, прочитавъ то, что мы говоримъ о св. Софіи въ книгѣ, и тѣ объясненія, которыя дѣлаетъ къ своимъ рисункамъ Грелотъ и которыя мы приводимъ, и внимательно разсмотрѣвъ рисунки, не будетъ нуждаться въ нашихъ объясненіяхъ. Между тѣмъ трудъ обстоятельнаго разсмотрѣнія рисунковъ будетъ для него весьма полезенъ, такъ какъ приведетъ его къ весьма желаемому нами возможно ясному представленію о св. Софіи. Мы лишь отмѣтимъ то, что у Зальценберга, а можетъ-быть и у Грелота, есть сочиненнаго, не существующаго въ дѣйствительности.

1—3. Планъ нижняго и верхняго этажей св. Софіи и наружный видъ ея съ запада, — у Salzenb., Bl. VI, VII и XII.

На планѣ нижняго этажа съ западной стороны храма изображенъ прилегающій къ этой сторонѣ дворъ. На самомъ дѣлѣ, при св. Софіи нѣтъ теперь двора въ принятомъ по отношенію къ церквямъ смыслѣ этого слова (см. въ книгѣ стр. 58/66 и ниже въ этомъ атласѣ л. XXII), хотя и есть вокругъ нея ограда. Дворъ при св. Софіи дѣйствительно былъ, но когда-то онъ разрушенъ, и теперь остается отъ него только щебенъ.

На наружномъ видѣ стоятъ передъ экзонартексомъ четыре коня со всадниками на нихъ. Четыре коня, только безъ всадниковъ, дѣйствительно стояли передъ св. Софіей, но ихъ давно уже нѣтъ на своемъ мѣстѣ: во время занятія Константинополя крестоносцами они увезены въ Венецію, и теперь стоятъ тамъ надъ западной папертью собора св. Марка.

## Листъ XI.

1—3. Наружный видъ съ востока, поперечный разрѣзъ восточной части и продольный разрѣзъ св. Софіи. Первые два рисунка изъ Salzenberg'a, Bl. X и XIV, третій рисунокъ изъ Зальценберга (Bl. IX) черезъ посредство Lübke, у котораго Fig. 215, S. 254.

У Любке на продольномъ разрѣзѣ часть двора и всадникъ на пьедесталѣ (въ правой сторонѣ



отъ зрителя) представляютъ то, чего нѣтъ въ дѣйствительности: дѣйствительность начинается съ экзонартекса, который нѣсколько ниже чѣмъ въ полвышины слѣдующаго за нимъ внутренняго нартекса (двухъэтажнаго, въ верхнемъ этажѣ котораго западный гинеконитисъ или западные полаты храма).

## Листъ XII.

Изъ Grelot'a:

1. Планъ нижняго этажа св. Софіи, послѣ стр. 108.

2. Наружный видъ св. Софіи съ южной (юго-западной) стороны, послѣ стр. 142.

3. Наружный видъ св. Софіи съ сѣверо-западной стороны, послѣ стр. 126.

4. Внутренний видъ св. Софіи къ востоку, послѣ стр. 146.



## Объясненія Грелота къ его рисункамъ.

### Къ плану св. Софіи.

†. Середина церкви св. Софіи, покрытая великимъ куполомъ, который изъ такъ называемаго пемзоваго камня (de pierre ponce, — взятаго какъ матеріалъ для купола по причинѣ его особенной легкости). Этотъ великій куполъ имѣетъ восемнадцать туазовъ діаметра (туазъ = шесть футовъ).

А. Это есть мѣсто, гдѣ находился нѣкогда единственный престолъ сей церкви.

В. Меграбъ Турокъ, то-есть какъ бы ихъ престолъ, къ которому обращаются всѣ магометане, чтобы творить свою молитву.

С. Мемберъ муфтія, то-есть мѣсто, гдѣ этотъ турецкій прелатъ становится, когда творить публичную молитву.

⌋. Это есть входъ, которымъ великій господинъ (т.-е. султанъ) входитъ въ храмъ.

∨. Это есть мѣсто, гдѣ становится великій господинъ, чтобы творить свою молитву, всякій разъ какъ онъ приходитъ въ святую Софію.

⌒. Эти четыре значка указываютъ подпоры (les arbutans), поставленныя Юстиніаномъ, чтобы подпереть эту восточную часть, которая упала и которую онъ возвелъ уже въ другой разъ.

Д. Четыре толстые столба, которые поддерживаютъ куполъ.

d. Четыре малые столба, вмѣстѣ съ четырьмя большими столбами поддерживающіе шесть полукуполовъ, изъ которыхъ три къ востоку и три къ западу.

Д. Это есть мѣсто, гдѣ были сѣдалища (sièges) императора и патриарха.

Е. Всѣ эти буквы означаютъ покатыя лѣстницы, которыми женщины въ древнее время всходили на галлерей храма, гдѣ онѣ были отдѣлены отъ мужчинъ, какъ онѣ и теперь отдѣлены во всѣхъ церквахъ Востока.

Ф. Всѣ эти малые полукруглыя отверстія суть окна, которыми освѣщается церковь.

f. Двери, которыми священники и діаконы всходили въ гинетикіонъ, чтобы тамъ кадить.

Г. Это — четыре большія цѣльныя колонны изъ египетскаго гранитнаго (гранитовиднаго) мрамора (de marbre granite), имѣющія каждая по четыре фута (pièds) въ діаметръ. Эти четыре колонны поддерживаютъ шесть другихъ меньшихъ, чѣмъ онѣ (колоннъ), которыя образуютъ верхнія галлерей съ каждой стороны церкви.

Н. Это — четыре полукруга, которые образуются изъ четырехъ большихъ столбовъ и двухъ другихъ малыхъ (столбовъ), между которыми по двѣ колонны изъ порфира, поддерживаемыя каждая своимъ квадратнымъ пьедесталомъ изъ бѣлаго мрамора. Эти двѣ колонны поддерживаютъ шесть другихъ меньшихъ (колоннъ) верхнихъ галлерей, которыя подпираютъ раковины или верхніе полукуполы.

h. Тутъ малое круглое отверстіе, какъ отверстіе колодца. Черезъ него вытаскиваютъ воду изъ цистерны, которая подъ церковію, чтобы пользоваться ею для нуждъ храма (отверстіе, которое противъ большого сѣверо-западнаго столба, на планѣ не вышло, см. его на внутреннемъ видѣ подъ буквою р).

І. Великая дверь святой Софіи, которая имѣетъ по четыре другихъ (дверей) съ каждой (ея) стороны, болѣе низкихъ, чѣмъ она.

К. Недавно вынуждены были, чтобы укрѣпить четыре большіе столба, проложить каменную стѣнку между ними и четырьмя колоннами, которыя прежде были отдѣлены одна отъ другой и которыя теперь соединены посредствомъ этой каменной стѣнки, обозначаемой сими малыми точками (между колоннами точекъ этихъ на самомъ дѣлѣ нѣтъ, онѣ только въ заднихъ трехъ-угольничкахъ большихъ столбовъ).

Л. Это есть большое преддверіе (vestibule, внутренний нартексъ), въ которое входятъ шестнадцать дверями, — изъ нихъ девять къ его востоку (разумѣются двери въ нартексъ изъ самой церкви), пять къ западу (въ экзонартексъ), одна къ сѣверу и одна къ югу.

М. Это — четыре минарета или колокольни.

Н. Портикъ или первое преддверіе, — то, что въ древности называли нартексомъ (экзонартексъ).

О. Большая квадратная башня, которая нѣкогда служила колокольней для святой Софіи.

Р. Эти ступени для того, чтобы сходить къ вранамъ (aux robinets), чрезъ которое выходитъ вода изъ великой цистерны этой церкви. Весь низъ этого храма квадратный и наполненъ водой, которая стекаетъ сверху, съ его кровли. Это именно заставило нѣкоторыхъ людей вѣрить, что можно пройти въ лодкѣ отъ святой Софіи до моря подземными каналами.

Q. Это все ви́шнія двери сего храма.

*Л.* Фонтаны, гдѣ Турки моются прежде чѣмъ войти (въ храмъ) и творить молитву.

*С.* Галлерей (колоннада, *prostile*), дворъ или заграда служителей мечети.

*Т.* Ихъ кельи или комнаты.

*У.* Большой бассейнъ, въ которомъ помянутые служители моютъ свое бѣлье и платье.

*Х.* Это — малый храмъ, который служилъ нѣкогда ризницей святой Софiи (въ книгѣ /75), — онъ очень похожъ на ризницу св. Петра или св. Стефана Круглаго въ Римѣ. Въ настоящее время онъ служитъ сараемъ, въ которомъ хранятъ солому и сѣно для лошадей великаго сераля, находящагося отсюда очень близко.

### Къ наружному виду св. Софiи съ сѣверо-западной стороны.

*А.* Это — куполь святой Софiи; онъ весьма плоскій, коробкообразный (*fait a anse de panier*), освѣщается двадцатью четырьмя окнами и поддерживается четырьмя большими столбами, на которые онъ какъ-будто не опирается.

*В.* Это — четыре большія подпоры (*контрафорса, arbotants*), приставленныя къ четыремъ главнымъ столбамъ, которые поддерживаютъ куполь. Въ каждой изъ нихъ были сдѣланы большія пологія лѣстницы, которыми женщины нѣкогда входили въ храмъ (т.-е. всходили на галлерей храма) отдѣльно отъ мужчинъ.

*С.* Это — вторыя галлерей, которыя также служили женщинамъ и которыя должны были закрывать шесть аркадъ, бывшихъ внутри церкви, чтобы сдѣлать вращало, которое онѣ поддерживали, болѣе прочнымъ по причинѣ землетрясенiй, довольно часто случающихся въ Константинополь.

*Д.* Первыя галлерей, много болѣе длинныя и болѣе широкія, чѣмъ вторыя галлерей; ихъ стѣны, такъ же какъ стѣны церкви, всѣ покрыты мраморомъ и ихъ своды, сдѣланные углообразнымъ хребтомъ (*en arce de poisson*), также обогащены хорошей мозаикой. Онѣ украшены шестидесятью колоннами египетскаго гранитнаго мрамора и опираются на другія сорокъ колоннъ, гораздо большія и изъ того же матеріала, которыя вмѣстѣ съ пилястрами поддерживаютъ все строенiе этой церкви (о какихъ колоннахъ говорить тутъ Грелотъ, мы совершенно недоумѣваемъ).

*д.* Лѣстница, которой священники и діаконы всходили въ гинетикiоны или въ отдѣленiя женщинъ, чтобы тамъ кадить.

*Е.* Это — верхній вестибуль (верхній этажъ внутренняго нартекса); на концѣ его (у окна, смотрящаго на западъ) находится тотъ красивый камень, который многими путешественниками принимается за драгоценный камень онисъ, но который есть ни что иное, какъ мраморъ очень свѣтлый, довольно обычный въ Персiи (не этотъ ли мнимый онисъ разумѣетъ Антонiй Новгородскiй въ своемъ Паломникѣ, когда говоритъ, что на странѣ дверей въ св. Софiю стоитъ икона велика, на которой написанъ царь Корлей о софосъ, т.-е. царь Левъ Мудрый [Корлей — *коръ Левъ*], 836—911, и что у него въ челѣ камень драгiй, свѣтящiй ночью по св. Софiи?).

*Ф.* Сѣверный входъ въ большой нижній вестибуль (въ нижній этажъ внутренняго нартекса), который открывается только въ большiе праздники и въ продолженiе рамазана. Стѣны этого вестибуля, какъ стѣны церкви, всѣ покрыты мраморомъ многихъ цвѣтовъ, вверху которыхъ еще видятся нѣсколько мозаическiя фигуры, представляющiя Спасителя міра, Божію Матерь, св. Іоанна Крестителя и другихъ, со многими крестами и цвѣтами, различно расположенными (*diversement lacées*). Его сводъ сдѣланъ, какъ всѣ своды храма, хребтообразно (*en arce de poisson*) и покрытъ мозаикой.

*Г.* Первый вестибуль или нартексъ, гдѣ нѣкогда стояли оглашенные и кающіеся, — онъ не имѣетъ никакого украшенiя. На двухъ концахъ этого вестибуля двойныя двери для входа на два минарета. Для народа — только два главные входа и одинъ малый въ серединѣ, которымъ ходятъ служители мечети.

*Н.* Эта башня была нѣкогда колокольней, а теперь она бесполезна.

*І.* Это — входъ, которымъ сходятъ къ цистернѣ, что подъ церковію.

*К.* Западная дверь, которою входятъ въ первый вестибуль.

*Л.* Цѣпь, которую Турки вѣшаютъ во всѣхъ воротахъ мѣстъ, требующихъ нѣкотораго почтенiя, какъ-то ограды, сады и другія мѣста, которыя вокругъ мечетей, и это для того, чтобы лошади, мулы и другія подобныя животныя не приближались къ нимъ или вовсе не оскверняли ихъ своимъ запахомъ (своею вонью) и чтобы люди, принужденныя наклоняться для прохода подъ этими цѣпями, вспоминали о томъ почтенiи и уваженiи, которыми они обязаны къ храмамъ Господа.

*М.* Эти четыре башенки суть минареты...

*Н.* Дверь ограды, въ которой гробницы четырехъ султановъ.

*О.* Простиль или ограда, вокругъ которой (внутри) расположены комнаты служителей мечети.

*Р.* Часть (султанскаго) сераля.

### Къ внутреннему виду св. Софiи.

— Куполь святой Софiи: онъ еще (и теперь) покрытъ мозаиками въ такихъ фигурахъ, какъ показывается рисунокъ.

*А.* Мѣсто, гдѣ нѣкогда былъ престоль этого храма.

*аа.* Эти двѣ ступени, которыя идутъ теперь въось, нѣкогда шли прямо отъ одного восточнаго столба до другого и на ихъ двухъ концахъ были сѣдалища императора и патрiарха: ихъ заграждали балюстрадай ограды хора, но теперь Турки обрѣзали ихъ иначе, чтобы обратить ихъ къ сторонѣ кобле, гдѣ находится мирабъ или престоль магометанъ (*сг* въ книгѣ стр. 140/164).

*В.* Мирабъ или магарабъ, то-есть какъ бы ниша, въ которой кладутъ алжоранъ...

*С.* Мемберъ или каеэдра муфтиа...

*с.* Комнатка, въ которой становится великiй господи́нъ (султанъ), чтобы творить свою молитву.

- Галлерей, которой великій господинъ входятъ въ храмъ.
- D. Три малыя трибуны, гдѣ становятся пѣвцы...
- E. Каедрa проповѣдниковъ этой мечети...
- F. Всѣ окна этого храма.
- f. Окна купола, довольно низкія и темныя.
- G. Гинстикіонъ или нижняя галлерей, гдѣ становились женщины.
- g. Гинетикіонъ верхній, своды котораго въ настоящее время задѣланы (?).
- H. Балюстрады, которыя господствуютъ вверху и внизу вокругъ всей церкви (?).
- I. Четыре образа святыхъ, выше которыхъ образъ Божіей Матери, а ниже различныя фигуры (mosaics), всѣ мозаичскія и подъ той же самой дугой.
- K. Два большіе серафима, съ шестью крыльями каждый.
- L. Изображеніе священнаго лика Спасителя на убрѣсѣ святой Вероники (т.-е. Нерукотворенный образъ).
- M. Два большіе ангела, которыхъ два крыла покрываютъ все тѣло отъ головы до ногъ.
- N. Большой образъ сидящей Божіей Матери, держащей на рукахъ Спасителя.
- O. Три большія окна хора и святая святыхъ св. Софіи (т.-е. алтаря). Въ кругахъ, которые (на простѣвкахъ) между окнами, имена восьми большіхъ пророковъ закона турецкаго.
- P. Это отверстіе есть отверстіе большой цистерны, которая подъ этой церковію, откуда достаютъ воду, чтобы дать пить добрымъ мусульманамъ, которые часто разговариваются въ продолженіе своей молитвы.
- Полъ этого храма весь изъ мрамора, насланнаго разными узорами.

### Листъ XIII. Солунская Св. Софія.

Неизвѣстно точнымъ образомъ когда построена, но относимая ко времени императора Юстиніана, бывшая каедральнымъ митрополичьимъ соборомъ, въ настоящее время турецкая мечеть (въ книгѣ стр. 53/60).

1. Планъ, 2. наружный видъ и 3. продольный разрѣзъ. Всѣ три рисунка изъ Texier'a, Pl. XXXV, XXXVII и XXXVIII.

### Листъ XIV. Образцы Константинопольскихъ нѣсколькo-купольныхъ церквей.

1. Наружный видъ церкви бывшаго монастыря *της χώρας*, что значитъ — монастыря напольнаго, загороднаго, такъ какъ при своемъ построеніи онъ находился внѣ городской стѣны и вошелъ въ черту города, сохранивъ свое прежнее названіе, только внослѣдствіи, по расширеніи городской стѣны (построена церковь въ концѣ XI—началѣ XII вѣка) находится близъ Адрианопольскихъ городскихъ воротъ (по-турецки Едрене-

кануси); въ настоящее время турецкая мечеть Кахріе-джами.

Церковь пятикупольная, съ боковыми куполами на углахъ ея, а если вѣренъ планъ ея у Зальценберга, который даемъ ниже (на л. XVIII), то съ прибавленіемъ къ большимъ, видимымъ куполамъ малыхъ, не видимыхъ, — 11-купольная. Изъ боковыхъ большіхъ куполовъ не видны два передніе потому, что боковые купола сидятъ низко. Изъ Lepoig'a, № 177, p. 269.

2 и 3. Наружный видъ съ запада и востока (спереди и сзади) церкви бывшаго монастыря Богородицы Ливова (*του λιβός*), названнаго такъ по имени его строителя, въ просторѣчїи *λειψη* или *λίψη*, находившагося близъ церкви апостоловъ, на мѣстѣ которой теперь мечеть Магометова. По строенію церковь относится къ концу IX вѣка; куполовъ на ней четыре — три на ней самой и четвертый надъ входомъ, на нартексѣ. Первый видъ изъ Lepoig'a, № 178, p. 269; второй видъ изъ Lübke, Fig. 218, S. 259.

4. Часть наружнаго вида тройной церкви бывшаго монастыря Пантократора, планъ которой мы даемъ ниже на л. XVI, находящейся близъ той же мечети Магометовой, что выше, въ настоящее время турецкой мечети Килиседжами, по строенію относящейся къ половинѣ XI вѣка. Изъ Lepoig'a, № 176, p. 268.

### Листъ XV. Двѣ пятикупольныя Солунскія церкви.

1 и 2. Планъ и наружный видъ церкви апостоловъ, относимой къ VII вѣку.

3 и 4. Планъ и наружный видъ церкви св. Вардія (Бардія? мѣстнаго Солунскаго святого?), построенной въ 987 году.

На обѣихъ церквахъ не видно переднихъ боковыхъ куполовъ по той же причинѣ, по которой не видно ихъ на Константинопольской церкви монастыря *της χώρας*, — л. XIV, 1.

Всѣ четыре рисунка изъ Salzenberg'a, Pl. XLVII, XLIX, L и LI.

### Листъ XVI.

1 и 2. Планъ и наружный видъ бывшей Константинопольской двухкупольной церкви святой Ирины, находящейся близъ св. Софіи, относимой въ своемъ теперешнемъ видѣ къ VIII вѣку (въ настоящее время служащей у Турокъ музеемъ

оружія и древностей). Передній куполь съ окнами, задній глухой.

Планъ изъ Salzenberg'a, Bl. XXXIII; наружный видъ изъ Hübsch'a, Pl. V, № 10.

**3.** Планъ тройной Константинопольской церкви бывшаго монастыря Пантократора, часть наружнаго вида которой выше на л. XIV. Первая церковь пятикупольная, вторая или средняя — двухкупольная, третья — опять пятикупольная.

Изъ Salzenberg'a, Bl. XXXVI, Fig. 1.

#### Листъ XVII. Образцы греческихъ однокупольныхъ церквей.

**1.** Наружный видъ Аѳинской церкви, что подъ акрополемъ. Изъ Lepoig'a, № 192, p. 285.

**2.** Наружный видъ Аѳинской церкви Безплотныхъ. Изъ Couchaud'a, Pl. VII, Fig. 1.

**3.** Наружный видъ Аѳинской церкви Чиноначальника (de s-t Taxiarche). Изъ Couchaud'a, Pl. XVI, Fig. 3.

**4 и 5.** Наружные виды, западный и восточный, Аѳинскаго стараго собора (въ книгѣ стр. 50/57). Оба вида изъ Lepoig'a, №№ 180 и 189, pp. 271 и 283.

#### Листъ XVIII. Планы многокупольныхъ греческихъ церквей (къ вопросу о многокупольнѣ некоторыхъ русскихъ церквей).

**1.** Планъ 9-купольной Константинопольской церкви св. Θεодора. Изъ Pulgher'a, Pl. V.

**2.** Планъ 10-купольной церкви, находящейся въ городѣ Наворинѣ.

Знаки: *A* — фіаль или бассейнъ на дворѣ, *B* — нартексъ, *C* — главный куполь, *D* — боковыя нефы, *E* — алтарь, *I* — середній нефъ.

Изъ Lepoig'a, № 155, p. 240.

**3.** Планъ 11-купольной Константинопольской церкви Богородицы Ливовой (выше л. XIV).

Изъ Salzenberg'a, Bl. XXXV.

**4.** Планъ 13-купольной Аѳинской церкви Всевятой Никодимовой (Panagia Nicodimo). Изъ Lepoig'a, № 170, p. 259.

#### Листъ XIX. Крестовыя или крестообразныя церкви (въ книгѣ стр. 66/76).

**1 и 2.** Планъ и фасадъ Константинопольской церкви апостоловъ, построенной императоромъ Юстиніаномъ и теперь уже не существующей,

сочиненные Гюбшемъ на основаніи описанія церкви; сдѣланнаго Проконіемъ, — Pl. XXXII, Figg. 5 и 6.

**3.** Планъ церкви св. Марка Венеціанскаго, строеннаго мастерами греческими въ продолженіе 976—1071 годовъ. Если отнять у церкви паперть, которая окружаетъ ея заднюю половину и которая означается кружками, изображающими собой накрывающіе ея малые купола, то церковь будетъ представлять въ своемъ планѣ совершенное тождество съ Константинопольской церковью апостоловъ, съ которой она и на самомъ дѣлѣ, по всей вѣроятности, есть копія. Изъ Lübke, Fig. 376, S. 416.

**4.** Планъ церкви св. Фронта въ городѣ Перигѣ (Perigueux), находящемся въ южной Франціи (на сѣверо-востокъ отъ Бордо), относимой къ XI вѣку и принимаемой за снимокъ съ св. Марка Венеціанскаго. Изъ Lübke, Fig. 390, S. 430.

#### Листъ XX. Церкви съ закрестіями (въ книгѣ стр. 69/78).

**1.** Планъ Виолеемской базилики, первоначально построенной матерью Константина Великаго св. Еленой, въ теперешнемъ видѣ неизвѣстно какого, но несомнѣнно древняго времени. Изъ Hübsch'a, Pl. V. Fig. 3.

**2.** Планъ Солунской церкви св. Иліи, построенной въ 1012 году. Изъ Texier'a, Pl. LI.

**3 и 4.** Планы западныхъ базиликъ — святой Елизаветы въ городѣ Марбургѣ (въ Гессенѣ) 1235—1283 годовъ и соборной Божіей Матери во Флоренціи, начатой строеніемъ въ 1294 году. Изъ Lübke, Fig. 514, S. 545, и Fig. 561, S. 590.

Что касается до происхожденія и назначенія закрестій, то онѣ представляютъ собой пресбитеріи или хоры древнихъ базиликъ (см. лл. II и III), только въ нѣсколько измѣненной формѣ.

#### Листъ XXI. Аѳонскія церкви съ закрестіями.

**1 и 2.** Наружный видъ и планъ главной церкви Хилендарскаго монастыря.

Съ рисунковъ г. Клагеса, спутника Севастьянова на Аѳонъ, изданныхъ имъ въ журналѣ „Зодчій“, 1872 г. № 4.

Объясненія г. Клагеса къ плану:

1 — павечерница (т.-е. отдѣленіе церкви, въ которомъ читается павечерница).

- 2 — полунощница.
- 3 — куполь надъ церковью.
- 4 — престоль.
- 5 — парусные своды.
- 6 — куполы.
- 7 — боковые выступы или закрестія („выступы пѣв-пицы“).
- 8 — жертвенница.
- 9 — діаконикъ.
- 10 — парусные своды.
- 11 — царскія двери.
- 12 — южныя двери.
- 13 — сѣверныя двери.
- 14 — горнее мѣсто.
- 15 — два окна.

**3.** Планъ главной церкви въ лаврѣ св. Аѳанасія съ представленіемъ на немъ церковнаго чина лавры.

Съ рисунка, сдѣланнаго Барскимъ и приложеннаго имъ къ его Странствованіямъ по святымъ мѣстамъ Востока, — изд. Палестинскаго общества ч. 3-я, листъ между стрр. 74 и 75.

Подробное объясненіе всего изображеннаго на рисункѣ, написанное Барскимъ по-гречески, мы приводимъ въ русскомъ переводѣ.

1. Святой олтарь, въ которомъ напередѣ святая трапеза (престоль), а назади священное сопредстоіе, а въ срединѣ (между престоломъ и сопредстоіемъ) другая малая мраморная трапеза (столь), на которой лежитъ пергаменное евангеліе, принесенное въ даръ царицей Ириной.

2. Изображеніе олтарника (олтарнаго монаха), какъ кадитъ съ кацеей.

3. Жертвенникъ или предложеніе.

4. Южное отдѣленіе олтаря.

5. Четыре зеленые столба, на которыхъ лежитъ темплогъ.

6. Мѣсто предъ царскими дверями, на которомъ діаконъ возглашаетъ все при священнослуженіи, кромѣ евангелія.

7. Мѣсто, на которомъ читаются пареміи, апостоль, блаженъ мужъ и псалмы поіелея.

8. Хоры пространнѣйшіе, имѣющіе по 20 стасидій, въ которыхъ каждый какъ стоитъ, такъ и поклоняется (творить поклонъ).

9. Аналогіи (налон) и покровы (*καλήματα*, вмѣсто *καλίματα*, будки?) канонарховъ, въ которыхъ они стоятъ.

10. Сосуды *μουρτζιτα* (?), полные извести для принятія плевковъ (плевалницы).

11. Проскинитарій (малый иконостасъ), на которомъ кладутъ иконы или мощи праздуемыхъ святыхъ.

12. Дорожка (выстилка), по которой входятъ въ хоръ и исходятъ младшіе (монахи).

13. Круглый мраморъ, на которомъ стоя канонархъ подаетъ тонъ (гласъ, *τόν ἦχον*) поющимъ (пѣвцамъ).

14. Канонархъ ходитъ изъ хора въ хоръ.

15. Чтець несетъ свѣчу къ тому, который идетъ читать чтеніе.

16. Мѣсто, на которомъ читается чтеніе (п) къ которому идетъ тотъ, который намѣревается читать.

17. Игуменское кресло.

18. Дорожка, которой входятъ въ хоръ проспосы (старшіе и почетнѣйшіе монахи).

19. Гасящій кандила (лампады) съ рипидой изъ павлиньихъ перьевъ (*τοῦ παυγίλου*).

20. Какимъ образомъ снимаетъ и зажигаетъ (засвѣчаетъ) лампы.

21. Столбы или стоялища, на которые опирается церковъ и мѣсто 40 геронтовъ.

22. Мѣсто іеродіакоповъ и поклопниковъ.

23. Первый нартексъ храма (назначенный) для простыхъ монаховъ.

24. Второй внѣшній нартексъ (для) всѣхъ монаховъ.

25. Преддверіе со столбами.

26. Храмъ святыхъ Божіихъ мучениковъ съ куполомъ.

27. Гробъ святаго Аѳанасія.

28. Храмъ святаго Николая, съ куполомъ и восемью столбами.

Безъ цифръ:

Съ южной стороны олтаря: кадящій іеродіаконъ.

Съ сѣверной стороны олтаря: кадящій чередной іеромонахъ.

За южнымъ хоромъ: какъ гасятъ свѣчи.

## Листъ XXII.

**1 и 2.** Планъ и видъ двора при Константинопольской Ахметовой мечети.

Мы принимаемъ за несомнѣнное и говоримъ въ книгѣ, что дворы, находящіеся при Константинопольскихъ большихъ мечетяхъ представляютъ собою воспроизведеніе дворовъ, бывшихъ при большихъ Константинопольскихъ церквахъ (стр. 59/67). Съ цѣлію помочь читателю возможно ясно представлять себѣ церковныя дворы и въ частности тѣ изъ послѣднихъ, галлерей которыхъ накрывались вмѣсто обыкновенной кровли рядами маленькихъ куполовъ, мы и даемъ планъ и видъ двора одной изъ большихъ Константинопольскихъ мечетей, именно — мечети Ахметовой, находящейся на площади ипподрома.

Планъ и видъ изъ Grelot'a, листъ послѣ стр. 270.

Знаки на планѣ:

*E* — Главный входъ съ двора въ мечеть (которой на планѣ только низъ задней стѣны).

*G* — Дворъ, окруженный своими галлерейми, которыя покрыты 30 малыми куполами, лежащими на 26 колоннахъ.

*O* — Главный входъ на дворъ.

*P* — Шестиугольный бассейнъ (piscine), покрытый своимъ куполомъ.

Четыре какъ бы сломленные столба на фасадѣ — низы четырехъ минаретовъ мечети.

**3 и 4.** Водосвятильницы Леонскихъ монастырей Зографскаго и Иверскаго (въ кн. 211/246 фп.). Первая изъ Lepoig'a, № 156, р. 242, вторая изъ Барскаго, листъ между стрр. 132 и 133.

**Листъ XXIII.** Образцы Грузинской и Армянской церковной архитектуры.

**1 и 2.** Грузинскія церкви: селенія, бывшаго города, Мцхета, находящагося въ 20 верстахъ къ сѣверо-западу отъ Тифлиса, и селенія Самватиси, находящагося въ 25 верстахъ отъ города Гори. Оба рисунка изъ Толстова и Кондакова, т. IV, №№ 63 и 65, стрр. 70 и 74.

**3 и 4.** Планъ и наружный видъ Армянскаго собора въ городѣ Ани. Изъ Lübke, Figg. 229 и 230, S. 269.

Особенность Грузинской и Армянской церковной архитектуры, въ общемъ Византійской, составляетъ островершіе куполовъ, какъ видится на нашихъ рисункахъ, см. у Толстова и Кондакова *ibid.*, стрр. 38 и 41, см. также книгу А. Н. Муравьева: Грузія и Арменія, ч. I, стрр. 49, 157 и 219 фп., ч. III, стр. 170.

## Русскія церкви.

**Листъ XXIV.** Черниговскій соборъ (въ кн. стр. 261/303)

**1.** Планъ собора.

**2.** Наружный видъ собора съ западной стороны.

**3.** Наружный видъ собора съ южной стороны.

**4.** Продольный разрѣзъ собора.

Рисунки 1, 2 и 4-й — изъ статьи о соборѣ Павлинова, помѣщенной въ „Зодчѣмъ“; рис. 3-й изъ *L'art Russe* гр. Строганова, л. I.

**Листъ XXV.** Кіево-Софійскій соборъ (въ книгѣ стр. 86/99 фп.).

**1.** Планъ нижняго этажа собора. Изъ Фундукля, л. послѣ стр. 34.

**2.** Планъ верхняго этажа собора. Изъ Л(ебединцева).

**3.** Нынѣшній фасадъ собора съ запада. Изъ Фундукля, л. послѣ стр. 34.

**4.** Нынѣшній фасадъ собора съ востока. Изъ Л(ебединцева).

Въ настоящее время на соборѣ 11 куполовъ (кромѣ тѣхъ 8 малыхъ, которые скрыты подъ кровлей): 5 куполовъ на самой церкви; 4 купола на боковыхъ папертяхъ, по два на каждой, и 2 купола на башняхъ (8 малыхъ, скрытыхъ подъ кровлей, куполовъ, расположены сзади большихъ боковыхъ куполовъ: по одному сзади верхнихъ и по три, полуокругомъ, сзади нижнихъ). Престоловъ въ соборѣ въ настоящее время 15. именно: 9 ввиду (по престолу въ каждой абсидѣ). 4 на хорахъ или на полатахъ и 2 въ верхахъ башенъ (а въ книгѣ, стр. /74, мы ошибочно говоримъ, что въ башняхъ только ходы на полата и болѣе ничего).

## Листъ XXVI.

**1.** Видъ Кіево-Софійскаго собора на гравюрѣ XVII вѣка. Изъ Л(ебединцева).

Гравюра представляетъ триумфаторскій въѣздъ въ Кіевъ въ 1651 г. князя Януша Радзивилла и подъ ней подпись: *Monasterium S. Sophiae juxta quod Janusius Princeps Radziwil Belli Dux Triumphator an. 1651 in 8 Aug. Kijoviam ingressus*, см. у Толстова и Кондакова т. IV, № 85, стр. 112 (о въѣздѣ Радзивилла въ Кіевъ см. въ Исторіи Соловьева, т. 10, 2-го изд. стр. 254—255). Слѣдовательно, гравюра сдѣлана послѣ и вскорѣ послѣ 1651 года.

**2.** Кѣмъ-то сочиненный видъ будто бы первоначальнаго Кіево-Софійскаго собора (въ книгѣ стр. /103). Изъ Л(ебединцева).

**3 и 4.** Планъ и фасадъ нынѣшней Десятинной церкви (въ книгѣ стр. 86/97). Изъ Фундукля, л. послѣ стр. 30.

Даемъ планъ и фасадъ этой церкви, вовсе не могущей похвалиться своей архитектурой, для свѣдѣнія.

**Кіевскія домонгольскія церкви послѣ Софійскаго собора (въ книгѣ стр. 255/296), листы XXVII—XXIX.**

Уцѣлѣвшія до настоящаго времени Кіевскія церкви домонгольскаго періода, сохраняя кой-что древнее въ своей внутренности, не сохраняютъ совершенно ничего древняго въ своей

наружности, являясь по этой послѣдней совѣмъ новыми церквами. Не дѣлая пропуска въ снимкахъ съ церковей домонгольскаго періода, мы даемъ ихъ планы и фасады для удовлетворенія естественнаго любопытства однихъ и научной любознательности другихъ читателей, что же именно такое онѣ представляютъ изъ себя.

### Листъ XXVII.

**1 и 2.** Планъ и фасадъ церкви Кирилловскаго монастыря. Изъ Фундуклея, л. послѣ стр. 78.

**3 и 4.** Планъ и фасадъ церкви Выдубицкаго монастыря. Изъ Фундуклея, л. послѣ стр. 80.

### Листъ XXVIII.

**1 и 2.** Планъ и фасадъ Васильевской церкви. Изъ Фундуклея, л. послѣ стр. 32.

**3 и 4.** Планъ и фасадъ церкви Михайловскаго Златоверхаго монастыря. Изъ Фундуклея, л. послѣ стр. 52.

### Листъ XXIX.

**1 и 2.** Планъ и фасадъ церкви Спаса на Берестовомъ. Изъ Фундуклея, л. послѣ стр. 58.

**3 и 4.** Планъ и фасадъ церкви Печерскаго монастыря. Изъ Фундуклея, л. послѣ стр. 60.

Даемъ планъ и фасадъ второй, несомнѣнно не домонгольской, церкви въ виду нѣкоторой вѣроятности предположенія, что она сохранила планъ первоначальной, домонгольской, церкви.

**Листъ XXX.** Новгородскій Софійскій соборъ (въ книгѣ стр. 92/107 фп.).

**1.** Планъ нижняго этажа собора. Изъ Толстова и Кондакова, т. VI, № 124, стр. 103.

**2.** Западный наружный видъ собора до реставраціи. Изъ Матеріаловъ Сулова, рис. 1, стр. 3.

**3.** Восточный наружный видъ собора до реставраціи. Съ фотографіи Барщевскаго, № 978.

**4.** Южный наружный видъ собора до реставраціи. Съ фотографіи Барщевскаго, № 830.

Небольшой пристрой къ юго-западному углу собора есть придѣльная церковь исповѣдниковъ Гурія, Самона и Авива, прикладенная къ собору въ 1410 году по случаю знаменія, бывшаго отъ ихъ иконы.

**Листъ XXXI.** Новгородскій Софійскій соборъ.

**1.** Планъ верхняго этажа собора. Изъ Матеріаловъ Сулова, рис. 3, стр. 5.

**2.** Западный наружный видъ собора по реставраціи. Съ фотографіи Сулова.

**3.** Восточный наружный видъ собора по реставраціи. Съ фотографіи Сулова.

**4.** Южный наружный видъ собора по реставраціи. Съ фотографіи Сулова.

Внутри собора его реставрація, произведенная въ продолженіе 1893—1900 годовъ стараніями покойнаго преосвященнаго Теофоста (умершаго въ санѣ митрополита Кіевскаго), состояла главнымъ образомъ въ росписаніи его повою древняго характера живописью. Въ чемъ состояла реставрація снаружи, это видитъ читатель на рисункахъ.



**Церкви Новгорода послѣ Софійскаго собора и Новгородско-Пековской области (въ книгѣ стр. 269/311), листы XXXII и XXXIII.**

### Листъ XXXII.

**1.** Сѣверо-восточный фасадъ церкви монастыря Антонія Римляпина. Изъ Толстова и Кондакова, т. VI, № 130, стр. 111.

У сѣверо-восточнаго угла церкви находится башня (о которой въ книгѣ стр. 63/73). Для симметріи съ ея куполомъ поставленъ куполь на юго-западномъ углу самой церкви, и вышла симметрія весьма не симметричная.

**2.** Юго-восточный фасадъ Николо-Дворищенскаго собора. Изъ Толстова и Кондакова, т. VI, № 128, стр. 109.

**3.** Западный фасадъ церкви Петра и Павла. Съ фотографіи Барщевскаго, № 2300.

**4.** Юго-восточный фасадъ церкви Спаса въ Передичахъ. Съ фотографіи Барщевскаго, № 1042.

### Листъ XXXIII.

**1.** Западный фасадъ церкви Георгія въ Старой Ладогѣ. Изъ Толстова и Кондакова, т. VI, № 189, стр. 148.

Древняя церковь есть только церковь, стоящая впереди, а трапеза и колокольня — позднѣйшія пристройки.



**2.** Восточный фасадъ церкви Псковскаго Спасо-Мирожскаго монастыря. Изъ Толстова и Кондакова, т. VI, № 216, стр. 176.

Съ сѣверной стороны неизвѣстно когда въ послѣдующее время пристроена къ стѣнѣ церкви маленькая, двухпролетная, стѣнообразная колокольня (каковыя колокольни см. ниже на л. ХLI).

**3 и 4.** Фасады новгородскихъ церквей Теодора Стратилата на Торговой сторонѣ и Спаса Преображенія на той же сторонѣ. Оба изъ Толстова и Кондакова, т. VI, №№ 145 и 146, стрр. 126 и 127.

Рисунки этихъ двухъ послѣмонгольскихъ церквей, изъ которыхъ первая построена въ 1360 году, а вторая въ 1374 году, мы даемъ потому, что онѣ сохранили древность, которая должна быть возводима и къ домонгольскому времени, болѣе чѣмъ домонгольскія церкви.



**Суздальско - Переяславско - Владимирскія церкви** (въ книгѣ стр. 274/318), листы XXXIV—XL.

#### Листъ XXXIV.

**1 и 2.** Планъ и фасадъ церкви въ селѣ Кидекшѣ. Изъ Собранія картъ, плановъ и рисунковъ, л. XVI.

**3 и 4.** Фасады Переяславскаго Преображенскаго собора, — западный до реставраціи и юго-западный по реставраціи. Первый изъ L'art Russe гр. Строганова, л. V, второй съ фотографіи Барщевскаго, № 468.

**Листъ XXXV.** Владимирскій Успенскій соборъ (въ книгѣ стр. 95/112).

**1 и 2.** Планы нижняго и верхняго этажей собора. Изъ Собранія картъ, плановъ и рисунковъ, л. XXIII.

Планы собора сняты съ оригиналовъ, изготовленныхъ покойнымъ Артлебенемъ, который стоялъ во главѣ принимающихъ, что паперти пристроены къ собору и передъ собора перестроены послѣ Боголюбскаго братомъ его Всеволодомъ. Мнимыя пристройки и перестройку Всеволода онъ и обозначилъ особыми, болѣе рѣдкими штрихами. На верхнемъ планѣ собора

остается непонятнымъ для насъ первый кружокъ на сѣверо-западѣ.

**3.** Западный фасадъ собора до реставраціи. Изъ L'art Russe гр. Строганова, л. IV.

**4.** Восточный фасадъ собора до реставраціи. Съ фотографіи Барщевскаго, № 274.

#### Листъ XXXVI.

**1.** Восточный фасадъ Владимирскаго Успенскаго собора по реставраціи. Изъ Бережкова.

**2.** Западный фасадъ того же собора по реставраціи. Изъ Толстова и Кондакова, т. VI, № 33, стр. 13.

**3.** Западный фасадъ Покровской церкви на Перли до реставраціи. Изъ книги гр. Строганова: Дмитріевскій соборъ, л. XXI.

**4.** Юго-восточный фасадъ Покровской церкви на Перли по реставраціи. Съ фотографіи Барщевскаго, № 294.

**Листъ XXXVII.** Владимирскій Дмитріевскій соборъ.

**1.** Планъ собора. Изъ книги гр. Строганова: Дмитріевскій соборъ, л. XVII.

**2.** Западный фасадъ собора. Оттуда же, л. I.

**3.** Сѣверный фасадъ собора. Оттуда же, л. VII.

**4.** Середина верха западной стороны. Оттуда же, л. IV.

**Листъ XXXVIII.** Тотъ же Дмитріевскій соборъ.

**1.** Куполь собора. Оттуда же, л. III.

**2.** Средній восточный выступъ или средняя оltарная абсида. Оттуда же, л. XIV.

**3.** Середина низа западной стѣны. Оттуда же, л. V.

**4.** Крестъ на куполѣ собора. Оттуда же, л. II. До какой степени наружныя стѣны Дмитріевскаго собора украшены барельефами или рѣзбой по составляющимъ ихъ облицовку каменнымъ плитамъ и плиткамъ, это видно на напечатанныхъ нами рисункахъ. Во-первыхъ, нѣсколько болѣе чѣмъ на половину украшены барельефами поля лизенъ на стѣнахъ западной, южной и сѣверной, при чемъ поле каждой лизены проложеннымъ карнизомъ раздѣляется на двѣ половины, — верхнюю и нижнюю. Во-вторыхъ, украшены барельефами въ размѣрѣ и по подобію нижнихъ полей на стѣнахъ верхи трехъ



олтарныхъ выступовъ или абсидъ. Въ-третьихъ, сполна украшены барельефами простѣнки между огнями купола.

Какъ видитъ читатель (зритель), барельефы представляютъ людей, звѣрей дѣйствительныхъ и мнѳологическихъ или фантастическихъ, таковыхъ же птицъ, вѣтки и вѣтви деревъ и просто плетенія служащихъ къ украшенію (орнаментациі) фигуръ.

Барельефы на верхнихъ поляхъ трехъ стѣнъ, несомнѣнно, представляютъ выраженіе какой-то общей мысли; но какой именно, это остается спорнымъ.

Въ полукругахъ среднихъ лизенъ всѣхъ трехъ стѣнъ изображенъ юноша, сидящій на престолѣ, имѣющій на головѣ вѣнецъ, съ поднятой и перстосложенной правой рукой (палецъ соединенъ съ двумя средними перстами, указательный и мизинецъ протянуты) и съ свиткомъ или книгой въ лѣвой рукѣ. Этотъ вѣнценосный или царственный юноша, очевидно, и составляетъ центръ всего изображеннаго подъ нимъ, т.-е. что все изображенное подъ нимъ изображено именно для него, для выраженія какого-то его свойства или дѣйствія. Не приводя мнѣній объ юношѣ другихъ ученыхъ и не вдаваясь съ другими учеными въ споры, мы выскажемъ только мнѣніе, представляющееся наиболѣе вѣроятнымъ намъ самимъ. Намъ кажется наиболѣе вѣроятнымъ то, чтобы видѣть въ юношѣ царя Соломона, проявляющаго данные ему Господомъ премудрость и смыслъ много зѣло и глаголющаго о древѣхъ отъ кедра, иже въ Ливанѣ, и даже до иссопа, исходящаго изъ стѣны, и о скотѣхъ, и о птицахъ, и о гадѣхъ, и о рыбахъ, о чемъ говоритъ 3-я книга Царствъ (гл. 4, стт. 29 и 31), призывающаго всю тварь славословить Господа, чего книга Царствъ прямо не говоритъ, но что должно быть подразумѣваемо (славословящая Господа тварь ведетъ себя шаловливо и такъ сказать жизнерадостно и ликовствуя), и наконецъ проповѣдующаго (по внушенію Духа Святаго, вмѣстѣ съ другими пророками) о пришествіи Христа и Его благодатнаго царства. Правда, что въ стадахъ звѣрей и птицъ видятся отдѣльныя изображенія людей, и именно святыхъ, такъ какъ они въ вѣнцахъ, отношеніе которыхъ къ стадамъ звѣрей и птицъ, имѣющихъ даваемый нами имъ смыслъ, не совсѣмъ понятно. Но возможно, что

эти изображенія вставлены позднѣе, бывъ перенесены изъ другихъ мѣстъ (ибо выпаданіе плитъ и ихъ перестановка должны быть предполагаемы). Замѣчательны и недоумѣнны изображенія людей на среднихъ лизенахъ западной и южной: люди эти въ вѣнцахъ, что заставляетъ видѣть въ нихъ святыхъ, между тѣмъ они мчатся на лошадахъ).

Въ средней лизенѣ западной стѣны на царя Соломона спускается ангелъ съ двумя голубями по сторонамъ его; по сторонамъ самого царя Соломона два ангела, а за ангелами какіе-то святые со свитками въ рукахъ (пророчествующіе вмѣстѣ съ нимъ о Христѣ пророки?). Въ средней лизенѣ южной стѣны вверху надъ царемъ Соломономъ такъ называемое „уготованіе престола“ (указывающее на то, что Соломонъ въ данномъ случаѣ долженъ быть понимаемъ какъ пророчествующій о царствѣ Христовомъ?), подъ которымъ спускающійся на него голубь (Духъ Святой?); по сторонамъ уготованія престола два святые, сидящіе на тронахъ (въ креслахъ) и держащіе свитки въ рукахъ (тѣ же пророки?), а по сторонамъ самого царя Соломона прямо, безъ предстоящихъ ангеловъ и святыхъ, звѣри и птицы. Въ средней лизенѣ сѣверной стѣны царь Соломонъ окруженъ исключительно птицами и звѣрями.

Изображенія въ верхахъ боковыхъ лизенъ: въ лизенахъ западной стѣны — правой или южной: два ангела съ какими-то двоими, вѣроятно, святыми, по-за нимъ, подъ ангелами какіе-то три святые въ кругахъ, а съ боковъ ихъ — съ одного св. Никита, бьющій бѣса, держамаго имъ за волосы (за рога?), съ другаго — неизвѣстный святой; въ лѣвой или сѣверной: два какіе-то святые, одинъ со свиткомъ, другой съ поднятой рукой (пророки?). Въ лизенахъ южной стѣны — правой или южной: возношеніе Александра Македонскаго на небо (Александръ Македонскій сидитъ въ корзинѣ, которая лежитъ на сплетенныхъ между собой хвостахъ двухъ по сторонамъ его грифовъ; въ поднятыхъ рукахъ Александръ держитъ зайцевъ или ягнятъ, которыхъ пытаются достать грифы, поднимающіе его такимъ образомъ все выше и выше); лѣвой или сѣверной — крещеніе Господне. Въ лизенахъ сѣверной стѣны: правой или южной Божія Матерь съ Спасителемъ на рукахъ съ преклоненными передъ ней четырьмя волхвами или пастырями; лѣвой или сѣверной: Божія Матерь, сидящая на

престолѣ съ молитвенно простертыми руками и по сторонамъ ея какіе-то два святые.

Какими барельефами украшены нижнія половицы лизенъ внизу карнизовъ, между колонками и на самыхъ колонкахъ, простѣнки между окнами купола и верхи олтарныхъ выступовъ или абсидъ, это читатель (зритель) видитъ на даваемыхъ нами рисункахъ.

Мы прилагаемъ изображеніе креста, стояшаго на куполѣ собора, потому, что съ увѣренностію признаемъ его за сохранившійся древній или первоначальный крестъ, поставленный на соборѣ по его построенію; въ позднѣйшее время не дѣлали такихъ прорѣзныхъ крестовъ, съ птицами въ прорѣзахъ, а равно и голубь, сидящій на верху его, свидѣлствуетъ объ его древности (какъ будто теперь уже нѣтъ, но былъ до не особенно давняго времени голубь на крестѣ главнаго купола Новгородскаго Софійскаго собора).

Вѣроятнѣйшій отвѣтъ на вопросъ: кѣмъ рѣзаны были барельефы и съ какихъ образцовъ, есть тотъ, что барельефы были рѣзаны мастерами западными или русскими учениками послѣднихъ и съ образцовъ отчасти западныхъ, отчасти греческихъ или своихъ русскихъ. Что касается до мастеровъ, то мы болѣе склонны думать, что они были русскіе ученики мастеровъ западныхъ, а не сами эти послѣдніе: барельефы по своему художественному исполненію очень не высокаго достоинства и относятся къ хорошимъ барельефамъ, которые мы видимъ на церквахъ западныхъ, такъ же, какъ лубочныя картинки относятся къ настоящимъ художественнымъ картинамъ. Мастера западные изготовляли барельефы для Успенскаго собора Андрея Боголюбскаго (къ сожалѣнію, погибшіе въ пожарѣ); они имѣли у себя подручниковъ и учениковъ изъ русскихъ, и эти-то русскіе подручники и ученики ихъ, какъ представляется вѣроятнымъ думать, и были мастерами барельефовъ нашего собора. Что касается до образцовъ, то съ преобладаніемъ между ними образцовъ западныхъ (хотя барельефовъ, тождественныхъ съ нашими мы и не можемъ указать на церквахъ западныхъ) должны быть считаемы сдѣланными съ образцовъ греческихъ или собственныхъ русскихъ барельефы святыхъ (за исключеніемъ указанныхъ какъ будто святыхъ всадниковъ. Не невозможно, что висячія колонки въ ниж-

нихъ поляхъ лизенъ подѣ карнизомъ, которыхъ какъ таковыхъ, т.-е. какъ висячихъ, а не стоящихъ на подставахъ, мы вовсе не видимъ на церквахъ западныхъ, составляютъ наше нововведеніе, ведущее свое начало отъ Андрея Боголюбскаго).

#### Листъ XXXIX. Георгіевскій соборъ въ Юрьевѣ Польскомъ.

1. Планъ собора. Изъ Собранія картъ, плановъ и рисунковъ, л. XIII, № 1.
2. Наружный видъ собора съ южной стороны. Съ фотографіи Барщевскаго, № 299.
3. Наружный видъ собора съ западной стороны. Съ фотографіи Барщевскаго, № 300.
4. Часть западной стѣны собора. Съ фотографіи Барщевскаго, № 301б.

#### Листъ XL. Тотъ же Георгіевскій соборъ.

1. Часть сѣверной стѣны собора. Съ фотографіи Барщевскаго, № 304а.
2. Часть южной стѣны собора. Съ фотографіи Барщевскаго, № 303.
3. Рѣзба порталовъ собора. Съ фотографіи Барщевскаго, № 305б.
4. Орнаментація стѣнъ собора. Съ фотографіи Барщевскаго, № 302.

Стѣны Владимирскаго Дмитріевскаго собора украшены барельефами не много болѣе, чѣмъ на половину. Стѣны Георгіевскаго собора въ Юрьевѣ Польскомъ украшены ими сполна и сплошь. Мы даемъ достаточно образцовъ этихъ барельефовъ, чтобы читатель составилъ себѣ понятіе о нихъ; но сказать о нихъ, кромѣ того немногаго, что сказано въ книгѣ (стр. /323 fl.), мы ничего не можемъ. Считаая вѣроятнымъ извѣстіе Тверской лѣтописи, что рѣзчикомъ барельефовъ былъ самъ строитель церкви юрьевскій князь Святославъ Всеволодовичъ, можно представлять дѣло такъ, что князь, питавшій страсть къ рѣзбѣ и достигшій въ ней подѣ чьимъ-либо руководствомъ большаго или меньшаго совершенства, приготовилъ сотрудиновъ и помощниковъ себѣ въ украшеніи собора рѣзбой (отчасти изъ остававшихся еще живыми мастеровъ, рѣзавшихъ барельефы для Дмитріевскаго собора его отца, отчасти изъ дѣтей этихъ мастеровъ?), и затѣмъ произвелъ рѣзбу отчасти

по образцамъ западнымъ, которые могъ получить черезъ западныхъ купцовъ (а можетъ быть и восточнымъ, мусульманскимъ, — орнаментація, состоящая изъ рѣзныхъ фигурныхъ плетений, или такъ называемыя арабески и морески), отчасти по своимъ образцамъ русскимъ (изображенія святыхъ). Къ сожалѣнію, барельефы собора, по своему исполненію какъ будто значительно лучше барельефовъ Дмитріевскаго собора, пока еще весьма мало изслѣдованы.

**Листъ XII.** Стѣнообразныя колокольни (въ книгѣ стр. 131/154).

1. Колокольня Новгородскаго Софійскаго собора. Съ фотографіи Барщевскаго, № 834.

2. Колокольня Ростовскаго собора. Съ фотографіи Барщевскаго, № 109.

3. Колокольня Суздальскаго Спасо-Евѣиміева монастыря. Съ фотографіи Барщевскаго, № 323.

4. Колокольня, надстроенная надъ западной стѣной церкви, и

5. Колокольня, надстроенная надъ входомъ въ церковь или надъ крыльцомъ ея. Изъ статьи Суслова: Матеріалы къ исторіи древней Новгородско-Псковской архитектуры, Табл. IV, №№ 43 и 44.

6. Старинныя колокола. Изъ Lepoig'a, №№ 101—103, p. 160.

Первый изъ трехъ, представленныхъ на рисункѣ, старинныхъ западныхъ колоколовъ — не литой, а склѣпаный изъ трехъ желѣзныхъ листовъ, принадлежалъ одной изъ Кельнскихъ церквей, а теперь находится въ Кельнскомъ музеѣ.

Въ старое время звонили на Западѣ, а за Западомъ, съ котораго взяты нами колокола, и у насъ не такъ, какъ теперь звонятъ у насъ, не ударяя руками языкъ колокола, остающагося неподвижнымъ, въ края его, а посредствомъ оцепы раскачивая самый колоколъ.

## Листъ XIII.

1. Западный порталъ (дверной или воротный прорѣзъ) Владимирскаго Дмитріевскаго собора. Изъ книги гр. Строганова: Дмитріевскій соборъ, № VI.

Даемъ этотъ рисунокъ къ поясненію рѣчей въ книгѣ объ особенностяхъ пашихъ церковныхъ дверей, — стр. 36/41.

2. Корсунскія врата Новгородскаго Софійскаго собора (въ книгѣ стр. 95/111). Съ фотографіи Барщевскаго, № 833.

Врата не металлическія, а деревянные, и только обложены металлическими награвированными листами.

3. Двѣ четвертины съ Корсунскихъ вратъ, первыя снизу на правомъ створѣ. Изъ Толстова и Кондакова, т. VI, № 139, стр. 120.

Надписи и подписи на барельефахъ (читаемыя по Аделунгу), начиная съ края отъ петель: надъ и подъ фигурой въ первой перегородкѣ: *Riquin me fec(i)t* (Риквинъ меня сдѣлалъ). || мастеръ ниевнъ ме пегги (!).

Надъ фигурами во второй перегородкѣ: адамъ || евга || Адамъ снѣдоста (т.-е. снѣде) ѿ нлода древу.

Надъ фигурой въ третьей перегородкѣ: мастеръ аврамъ.

Надъ фигурами въ четвертой перегородкѣ: сотвореніе адамле и евино.

Надъ и подъ фигурой въ пятой перегородкѣ: *wa ismuth* || ваизмутъ (подразумѣвается: мастеръ).

4. Двѣ четвертины съ Корсунскихъ вратъ, третьи отъ низу на томъ же правомъ створѣ.

Надписи и подписи:

Надъ фигурами въ первой перегородкѣ: *maria* и *elisavee* || *maria et elisabet* || челоаястася (Цѣлованіе Божіей Матери съ Елизаветой, матерью Предтечи).

Надъ фигурами во второй перегородкѣ: *maria* *mtr* *nocka* *snide* *kz* *egupe* *co* *iosefm* || *maria mater ihu descendit i egyptu cu Ioseph* (Бѣгство Божіей Матери съ Іосифомъ въ Египетъ).

Надъ фигурой въ третьей перегородкѣ: діаконъ.

Надъ фигурами въ четвертой перегородкѣ: *alexander ep̄c de blucich* || Александръ еп̄кпъ (епископъ) || діаконъ.

Присутствіе на барельефахъ вратъ этого католическаго епископа (по предположенію Аделунга, Плоцкаго въ Польшѣ, — *Blucich* принимается за испорченное изъ *Pluzich*, *Plozich*, какъ могъ называться по латыни Плоцкъ, занимавшаго каведру съ 1129 по 1156 годъ, — стр. 26) и потомъ еще католическаго Магдебургскаго архіепископа Вихмана, — во второй отъ низу четвертинѣ лѣваго створа (вторая перегородка) — (занимавшаго каведру съ 1152 года по 1192 годъ), а также присутствіе на вратахъ и этихъ мастеровъ даетъ заключать, что дѣло о нихъ (вратахъ) должно

быть представляемо не такъ, чтобы Новгородцы купили за границей только награвированные металлическіе листы, а деревянный остовъ ихъ сдѣлали дома, а такъ, что они купили ихъ со-всѣмъ готовые, ибо, покупая только листы, за-чѣмъ бы они купили листы съ изображеніями еретическихъ католическихъ епископовъ и этихъ невѣдомыхъ имъ и нисколько не могшихъ ин-тересовать ихъ мастеровъ?



### Деревянные церкви. Листы XLIII—XLV (въ книгѣ стр. 106/126).

Деревянныхъ церквей домонгольского періода, конечно, не сохранилось до настоящаго времени: сохранились только церкви XVI—XVIII вѣковъ, отъ которыхъ и остается дѣлать заключенія къ церквамъ домонгольского періода. Мы даемъ на нижеслѣдующихъ рисункахъ найденные нами образцы наиболѣе замѣчательныхъ въ архитек-турномъ отношеніи деревянныхъ церквей.

### Листъ XLIII.

1 и 2. Планъ и фасадъ Кольскаго (города Колы Архангельской губерніи) собора, относя-щагося по строенію къ XVII вѣку, сожженнаго англичанами въ 1854 году. Планъ изъ статьи Жуковскаго въ Извѣстіяхъ Археологическаго Общества, фасадъ изъ журнала „Иллюстрація“, 1858 г. № 12, марта 20.

Буквы на планѣ означаютъ:

- aaa — храмъ Воскресенія Христова,
- bb — придѣлъ св. великомученика Георгія,
- cc — придѣлъ св. Николая Чудотворца,
- d — крыльцо съ сѣверной стороны,
- z — крыльцо съ южной стороны.

Соборъ представляетъ изъ себя какъ бы три отдѣльныя церкви, соединенныя въ одну цер-ковъ общою папертью.

3. Церковь Кижскаго погоста, находящагося на Кижскомъ островѣ Онежскаго озера, о 23 гла-вахъ. Изъ Путешествія Озерецковскаго, Таб. VIII (въ текстѣ книги о церкви стр. 249).

4. Церковь Вытегорскаго погоста, находяща-гося въ 11 верстахъ отъ города Вытегры, имѣв-шая первоначально 21 главу, а теперь послѣ передѣлки 17 главъ. Изъ статьи Тюменева въ Историч. Вѣстникѣ.

### Листъ XLIV.

1. Церковь Ненокоцкаго погоста, Архангель-ской губерніи и уѣзда, 1727 года. Изъ Путевыхъ замѣтокъ Сулова, рисунокъ III, послѣ стр. 36.

2. Церковь села Кушнерецкаго, Архангель-ской губерніи, Онежскаго уѣзда, 1668 года. От-туда же, рисунокъ VI, послѣ стр. 44.

3. Церковь села Подпорожья, Архангельской губерніи, Онежскаго уѣзда. Оттуда же, рис. IX, послѣ стр. 56.

4 и 5. Планъ и фасадъ церкви, находящейся въ станицѣ Голубинской земли войска Донскаго. 1665 года. Изъ Исторіи архитектуры Павлинова. рисс. 120 и 121, стр. 214.

6. Церковь города Новомосковска, Екатерино-славской губерніи. Оттуда же, рис. 126, стр. 216.

### Листъ XLV.

1. Церковь Іоанна Богослова на р. Пшнѣ. близъ Ростова Ярославской губерніи, 1687 года. Съ фотографіи Барщевскаго, № 204.

2. Церковь Геосиманскаго скита, что близъ Троицкой Сергіевой Лавры, 1671 года. Изъ Рус-ской Старины Мартынова и Снегирева, листъ послѣ стр. 172.

3. Монахъ съ малымъ биломъ, въ которое стучить (въ книгѣ стр. 137/159). Изъ Лицеваго житія преп. Сергія, л. 173 об.

4. Бильница съ повѣшенными въ ней би-лами великими и мѣдными (жельзными, — въ книгѣ *ibid*). Сочинена нами.

5. Паперть деревянной церкви, въ окнахъ или аркахъ которой повѣшены были великое и мѣдное. Сочинено нами.



Постепенное образованіе у грековъ олтарной преграды и на ней темп-лона или тябла (въ книгѣ стр. 168/195 sq).

Листы XLVI и XLVII.

Всѣ рисунки сочинены нами на основаніи приводимыхъ въ книгѣ свидѣтельствъ или данныхъ.

### Листъ XLVI.

1. Взавъ за образецъ для своихъ храмовъ классическія базилики, христіане стали устроить

олтари въ храмахъ, какъ въ базиликахъ были устроены помѣщенія для судей,—въ особыхъ пристрояхъ, такъ называемыхъ абсидахъ, которые были отдѣляемы отъ самыхъ храмовъ преградами (кинклидами, канкеллами). Однако, первое довольно долгое время преграды не считались совершенно необходимыми или обязательными и по инымъ мѣстамъ ихъ не было въ церквахъ, при чемъ отдѣленіе олтарею отъ самыхъ церквей состояло лишь въ томъ, что полы первыхъ возвышались надъ полами вторыхъ ступени на двѣ, на три. Такой безпреградный олтарею и представленъ на рисункѣ.

2. Первоначальная олтарею преграда, состоявшая въ глухой (сѣвостной, рѣшетчатой) погрудной стѣнкѣ, между пряслами которой были стояки съ головками на ихъ верхахъ.

3. Олтарею преграда, между пряслами которой не стояки, а колонны (колонки).

На этихъ трехъ рисункахъ означена малая содея, о которой въ книгѣ стр. 139/162. Начиная со 2-го № на рисункахъ нѣтъ архіерейскихъ сопредстолий и престоловъ, которые, конечно, должны быть подразумѣваемы.

4. Олтарею преграда, какъ устроилъ ее импер. Юстиніанъ въ св. Софіи Константинопольской: между глухими погрудными стѣнками поставлено было двѣнадцать колоннъ шестью парами и на колоннахъ вазы. Что двѣнадцать колоннъ были поставлены именно шестью парами, это даетъ знать описатель св. Софіи Павелъ Силенціарій, когда выражается, что Юстиніанъ поставилъ *ἑξάκι δοιοὺς κίονας*,—шесть разъ (шестикратно) по двѣ колонны. Что на колонны не былъ положенъ архитравъ или козмитисъ, такъ чтобы вазы были поставлены на немъ, а не на самихъ колоннахъ, объ этомъ необходимо заключать изъ Павла Силенціарія: если бы былъ положенъ архитравъ, то онъ былъ бы болѣе или менѣе великолѣпно украшенъ, какъ вся преграда, а по этой причинѣ Силенціарій непременно сказалъ бы о немъ, между тѣмъ какъ онъ совершенно ничего не говоритъ о немъ (По Павлу Силенціарію, стѣнки и колонны преграды покрыты были серебромъ; на колоннахъ были награвированы въ кругахъ изображенія Спасителя, Божіей Матери, ангеловъ, пророковъ и апостоловъ. На середнихъ дщцахъ преграды (на створахъ царскихъ или святыхъ дверей?) были вычерчены монограммы

царя и царицы и въ щитообразномъ кругѣ крестъ. Что изображенія были награвированы на колоннахъ, а не на предполагаемомъ нѣкоторыми архитравѣ, это Павелъ Силенціарій говоритъ совершенно ясно.

Въ книгѣ у насъ, стр. 169/197, сказано, что императоръ, входя въ церковь,—подразумѣвается: св. Софіи, цѣловалъ водруженные на олтарею дверяхъ кресты. Но „водруженные“ ошибочно вмѣсто: вычерченные, награвированные, ибо въ подлинникѣ: *πελαρμένους* (отъ *πείρω*), и нужно думать, что тутъ разумѣется именно нашъ крестъ (съ малыми крестами, которые могли окружать его).

5. Олтарею преграда, на колонны которой положенъ архитравъ или козмитисъ.

## Листъ XLVII.

1. Олтарею преграда, на лицевой сторонѣ архитрава или козмитиса которой изображенъ крестъ.

2. Олтарею преграда, на верху архитрава или козмитиса которой поставленъ крестъ.

3. Олтарею преграда, на лицевой сторонѣ архитрава или козмитиса которой изображенъ триморфій или деисусъ,—Спаситель съ Божіей Матерью и Предтечей, а на верху поставленъ крестъ.

4. Олтарею преграда, на верху архитрава или козмитиса которой поставленъ темплонъ (тябло), съ иконами въ немъ триморфія или деисуса, т.-е. Спасителя, Божіей Матери и Предтечи.

5. Олтарею преграда съ темплономъ на архитравѣ, въ которомъ къ предшествующимъ тремъ иконамъ прибавлены еще двѣ иконы — ангеловъ.

6. Олтарею преграда съ тѣмъ же темплономъ и, кромѣ того, съ двенадцатыми праздниками, поставленными въ четвероугольныхъ углубленіяхъ (впадинахъ, нишахъ), сдѣланныхъ въ архитравѣ или козмитисѣ.

До какихъ размѣровъ доходилъ темплонъ у грековъ къ концу нашего періода домонгольскаго, не можемъ положительно сказать, ибо не имѣемъ свѣдѣній. Но съ вѣроятностію нужно думать, что онъ ограничивался однимъ нашимъ рядомъ или ярусомъ иконъ (сверхъ ряда двенадцатыхъ праздниковъ), и что только рядъ этотъ болѣе или менѣе удлинился чрезъ прибавленіе

гъ помянутымъ иконамъ иконъ апостоловъ и, можетъ быть, святителей. И въ послѣдующее время вплоть до настоящаго темплонъ у грековъ не представляли и не представляютъ многоярусія нашихъ иконостасовъ, которое съ немалою вѣроятностію должно быть считаемо за наше русское, и именно Владимиро-Московское созданіе, о чемъ нѣсколько ниже. Во второй половинѣ XVI вѣка патріархъ Константинопольскій Іеремія II устроилъ въ своей патріаршей церкви новый великолѣпный, по словамъ лѣтописца, темплонъ вмѣсто пришедшаго въ ветхость прежняго. Этотъ великолѣпный темплонъ патріаршей церкви состоялъ: изъ двухъ мѣстныхъ иконъ въ позднѣйшемъ и теперешнемъ смыслѣ, именно — Спасителя и Божіей Матери; надъ этими иконами рядъ 12 иконъ господскихъ праздниковъ и надъ этимъ рядомъ Распятіе съ Божіей Матерью и Предтечею по сторонамъ послѣдняго, см. у Crusius'a въ Туркогреціи стрр. 180 и 184. Имѣемъ мы у себя описаніе Пелопоннесскаго монастыря *Μεγάλη Σπήλαιον* (Великая Пещера), который такъ же знаменитъ у грековъ, какъ у насъ Печерская и Троицкая лавры. Иконостасъ главной церкви этого знаменитѣйшаго у грековъ монастыря состоитъ: изъ пяти мѣстныхъ иконъ; надъ симъ рядомъ 19 иконъ господскихъ и богородичныхъ праздниковъ и другихъ святыхъ и надъ симъ рядомъ — Распятія съ Божіею Матеріею и Предтечей по сторонамъ послѣдняго, — *Χωρογραφική καὶ ἱστορική περιγραφή τῆς ἱερᾶς μονῆς τοῦ Μεγάλου Σπηλαίου, ὑπὸ Α. Σ. Ἀγαπήτου, Ἐν Πάτραις, 1886, стрр. 33—40.* Въ Иерусалимскомъ храмѣ Воскресенія Христова темплонъ въ XVIII вѣкѣ до нынѣшняго новаго темплона состоялъ: изъ большихъ мѣстныхъ иконъ, присланныхъ изъ Россіи; поверхъ сихъ иконъ изъ ряда малыхъ иконъ господскихъ праздниковъ и надъ симъ рядомъ такъ называемаго драконнаго креста, — *δρακόντιος σταυρός*, именно — распятія съ Божіею Матеріею и Предтечей по сторонамъ его, стоящихъ на символическихъ драконахъ или большихъ змѣяхъ (Апокал. 12, 9), — *Προσκυνητάριον ἢ περιγραφή τῆς ἁγίας πόλεως Ἱερουσαλήμ ὑπὸ τοῦ Χρυσάντου τοῦ ἐκ Προύσης, ἐν Μόσχᾳ, 1837, стр. 57 fin.*

Упомянутое о господскихъ праздникахъ въ темплонѣ или на темплонѣ находимъ въ одномъ Аѳонской горы актѣ 1143 года, см. Акты Русскаго

на святомъ Аѳонѣ монастыря св. великомученика и цѣлителя Пантелеимона, Кіевъ, 1873, № 6, стр. 54 sub fin..

**Листъ XLVIII.** Древнія изображенія греческихъ оltарныхъ преградъ на миниатюрахъ рукописей и на стѣнной живописи и самыя эти оltарныя преграды, сохранившіяся въ натурѣ.

Даемъ снимки съ изображеній оltарныхъ преградъ, находящихся въ рукописяхъ и на стѣнной живописи и рисунки съ оltарныхъ преградъ сохранившихся въ натурѣ, какъ своего рода оправдательные документы (*pièces justificatives*) къ тому, что на основаніи письменныхъ свидѣтельствъ сочинено нами самими.

На миниатюрахъ рукописей оltарныя преграды изображены не сами по себѣ или отдѣльно, а вмѣстѣ съ престолами, которые онѣ заграждаютъ или ограждаютъ и по отношенію къ которымъ онѣ составляютъ нѣчто такъ сказать служебное и дополнительное. Мы даемъ ихъ такъ, какъ онѣ на рисункахъ, т.-е. не дѣлая изображеній именно ихъ однихъ (за однимъ исключеніемъ) и, такимъ образомъ, вмѣстѣ съ ними даемъ еще изображенія древнихъ престоловъ съ киворіями надъ послѣдними.

1. Престоль съ киворіемъ надъ нимъ и оltарная преграда съ царскими дверями. Изъ *Menologium*'а импер. Василія, ч. II, стр. 111, января 16.

2. Престоль съ киворіемъ надъ нимъ и оltарная преграда съ царскими дверями. Изъ того же *Menologium*'а, ч. I, стр. 63, сентября 23.

Изображенъ собственно оltарь кадилный ветхозавѣтнаго храма (Лук. 1, 11), но изображенъ въ видѣ оltаря новозавѣтнаго, съ той лишь отмѣтой ветхозавѣтности, что на верху киворія не поставлено креста.

3. Сопрестоліе, престоль съ киворіемъ надъ нимъ, при чемъ ножки киворія на самомъ престолѣ, и оltарная преграда съ царскими дверями. Изъ одной греческой рукописи XI или XII вѣка (монаха Іакова), хранящейся въ Парижской національной библіотекѣ. Взято изъ *Lenoir*'а, № 243, р. 353.

4. Сопрестоліе, престоль съ киворіемъ надъ нимъ и оltарная преграда съ царскими дверями. Изъ одной греческой рукописи. Взято изъ того же *Lenoir*'а, № 121, р. 194.

5. Оltарная преграда съ миниатюры одной греческой рукописи, представляющей посвящен-

ніе въ епископа Григорія Богослова. Взято изъ Vandurі'я, t. II, p. 632.

6. Доселѣ сохраняющаяся олтарная преграда въ пещерной церкви Крымской горы Тепе-Кермена, находящейся не далеко отъ Бахчисарая. Взято у Филимонова, листъ рисунковъ VIII.

7. Олтарная преграда на мозаическомъ изображеніи Тайной вечери, находящемся въ Кіевскомъ Златоверхо-Михайловскомъ монастырѣ.

Мы даемъ не снопа изображеніе Тайной вечери, именно у насъ не достаетъ подходящихъ къ Спасителю по запреградѣ, съ обѣихъ сторонъ, для принятія хлѣба и вина, шести и шести апостоловъ. Взято у Толстова и Кондакова, т. IV, № 148, стр. 163.

Должны мы сдѣлать здѣсь оговорку относительно того, что говоримъ въ книгѣ (стр. 134/168) о нашивкахъ на одеждѣ престола. Трехъугольники или тригоніи, по всей вѣроятности, не суть знаменованія евангелистовъ, а гамматы къ кресту, который нашитъ на серединѣ одежды, — кресты въ гамматахъ см. ниже на л. LVI. Что же касается до евангелистовъ, то они, нужно предполагать, знаменуются четырьмя нашивками, имѣющими видъ сердечекъ. Подъ *ταβλιον'* оми, вѣроятно, слѣдуетъ разумѣть не нашивку на одеждѣ, а весь верхъ одежды, со всѣми на ней нашивками.

#### Листъ XLIX. Греческія олтарныя преграды на Западѣ.

1. Олтарная преграда въ соборной церкви острова или островка Торчелло, принадлежащаго къ группѣ венеціанскихъ острововъ и паходящагося отъ острововъ, на которыхъ самый городъ Венеція, не далеко на сѣверъ, относимая къ VII вѣку, на самомъ дѣлѣ, вѣроятно, нѣсколько или даже значительно болѣе поздняя. Взято изъ Lepoig'a, № 117, p. 186.

2. Олтарная преграда въ соборѣ св. Марка Венеціанскаго, который оконченъ строеніемъ въ 1071 году.

Западнаго въ преградѣ собора только то, что на архитравѣ, лежащемъ на ея колоннахъ, поставлены статуи (а въ обѣихъ преградахъ, какъ замѣчали мы выше, западное есть то, что нѣтъ въ нихъ царскихъ дверей). Амвонъ, стоящій у края преграды влѣво отъ зрителя, см. ниже на л. LIII, рис. 1.

Взято съ литографіи, принадлежащей намъ самимъ и купленной нами въ Венеціи.

Западные грезвигеріи или хоры, соответствующіе древнимъ греческимъ солеямъ (въ книгѣ стр. 139/162).

3. Презвигерій или хоръ римской церкви *María Maggiora* (планъ которой выше на л. IV).

На рисункѣ видятся: мозаика на стѣнѣ олтарной абсиды, мозаика на триумфальной аркѣ, сопредстоле, престолъ съ киворіемъ надъ нимъ, олтарная преграда безъ царскихъ дверей, которыхъ на Западѣ вообще не было, и огражденіе или ограда презвигерія или хора, у лѣвой продольной стѣны которой амвонъ для чтенія евангелія, а у правой стѣны амвонъ для чтенія апостола. Взято изъ Müller-Mothes'a, t. I, S. 275, Fig. 317.

4. Презвигерій или хоръ въ римской церкви святаго Климента (планъ которой выше на томъ же л. IV).

На рисункѣ видятся: мозаика на олтарной стѣнѣ, престолъ съ киворіемъ надъ нимъ, олтарная преграда безъ царскихъ дверей и ограда презвигерія или хора. У лѣвой продольной стѣны ограды внутри ея амвонъ для чтенія евангелія, у котораго стоящая на барьерѣ такъ называемая пасхальная свѣча; у лѣвой стѣны совнѣ — амвонъ для чтенія апостола. Взято изъ Lepoig'a, № 116, p. 183.

5. Греческій налой, называемый малымъ иконостасомъ, для полаганія иконы праздничной (въ книгѣ стр. /214 фп. и дополн. къ ней). Взято изъ Lepoig'a, № 237, p. 342.

6. Греческія стасидіи (въ кн. стр. 209/243 фп.). Мѣсто въ стасидіяхъ, надъ которымъ навѣсъ или балдахинъ и передъ которымъ особый входы, есть архіерейское мѣсто.

Взято изъ Lepoig'a, № 235, p. 338.

#### Листъ L. Грузинскія олтарныя преграды.

Въ Грузіи, которая цѣлою страной приняла христіанство во времена Константина Великаго, древнія олтарныя преграды въ церквахъ сохранились въ своемъ подлинномъ видѣ, не превращаясь въ той или иной формы иконостасъ, какъ это случилось у грековъ и у насъ — русскихъ, до настоящаго времени. И не только самыя преграды не превратились въ иконостасы, но даже нѣтъ и поставленныхъ на нихъ, какъ было у грековъ и за греками у насъ, темпловъ или деисусовъ, т.-е. кіотъ (щитовъ) или полокъ съ иконами.



Что такое грузинскія олтарныя преграды по своей формѣ, это видно на предлагаемыхъ нами рисункахъ. Погрудная стѣнка въ нихъ не металлическая или деревянная или изъ каменныхъ (мраморныхъ) плитъ, какъ у грековъ, а складена изъ камней; такова же и надкладка въ нихъ надъ колоннами, замѣняющая греческій архитравъ, такъ что вмѣсто легкости и изящества греческихъ олтарныхъ преградъ въ нихъ грузность и, такъ сказать, топорная фундаментальность (или же стремящаяся замѣнить греческое изящество узорочность).

Особенность грузинскихъ олтарныхъ преградъ составляетъ то, что въ нихъ, подобно тому какъ на Западѣ, пѣтъ царскихъ дверей (подразумѣвается въ смыслѣ затворовъ или загражденій дверныхъ, входныхъ прорѣзовъ).

1. Олтарная преграда въ древней Сіонской (Богородичной) церкви городка Аteni, который находится въ 4 верстахъ къ югу отъ города Гори (находящагося въ свою очередь въ 87 верстахъ къ сѣверу-западу отъ Тифлиса). Изъ Филимонова, табл. X (о церкви см. у А. Н. Муравьева въ сочиненіи: Грузія и Арменія, ч. III, стр. 104 fin. sqq).

2. Олтарная преграда въ церкви монастыря Шуамта, находящагося въ Телавскомъ уѣздѣ Тифлисской губерніи. Изъ Филимонова, табл. XI, (у А. Н. Муравьева *ibid.* ч. I, стр. 194 нач.).

3. Олтарная преграда въ церкви бывшаго Зедазенскаго монастыря, находившагося близъ селенія, бывшаго города и нѣкоторое время резиденціи грузинскихъ царей, Мцхета, находящагося въ 20 верстахъ къ западу отъ Тифлиса. Изъ Филимонова, табл. XII (у А. Н. Муравьева *ibid.* ч. I, стр. 257 нач.).

4. Олтарная преграда церкви, находящейся на горѣ Армази (въ развалинахъ города Армаза или Картли?), не далеко отъ Мцхета. Изъ Филимонова, табл. XV.

## Листъ II. Русскія олтарныя преграды.

Русскихъ олтарныхъ преградъ домонгольскаго періода мы вовсе не имѣемъ ни описаній ни изображеній, и знаемъ о нихъ только то, что онѣ были (въ книгѣ стр. 172/200).

Мы даемъ изображенія: 1) предполагаемой нами преграды Кіевского Софійскаго собора, 2 и 3) двѣ вообще предполагаемыя нами преграды и 4) за-

ступившую у насъ мѣсто преграды глухую, по тябло вышиной, выкладенную изъ камня или кирпича, стѣнку, которую находимъ въ познѣйшихъ нашихъ церквахъ, но которая, можетъ быть, явилась у насъ еще въ періодъ домонгольскій.

1. Въ Кіевскомъ Софійскомъ соборѣ деисусъ или Спаситель съ Божіей Матерью и Предтечей изображенъ мозаически на олтарной аркѣ. Изъ этого мы заключаемъ, что его (деисуса) не было надъ олтарной преградой на архитравѣ колоннъ послѣдней. Затѣмъ, принимая во вниманіе, что вся олтарная стѣна покрыта священными изображеніями (Божія Матерь въ молитвенномъ положеніи, Тайная вечеря и святители), мы думаемъ, что надъ олтарной преградой не было и колоннъ съ архитравомъ, которыя бы закрывали отъ молящихся изображенія. А такимъ образомъ мы и предполагаемъ, что въ Кіевскомъ Софійскомъ соборѣ олтарная преграда была въ ея первоначальнѣйшей формѣ, безъ колоннъ и архитрава.

Мы не встрѣчали извѣстій, чтобы у грековъ деисусъ иногда изображался былъ на олтарной аркѣ. Но такъ это есть въ иныхъ церквахъ грузинскихъ, см. у А. Н. Муравьева въ указанномъ сочиненіи: Грузія и Арменія, ч. I, стрр. 200 fin. и 257, и у Филимонова въ Археологическихъ изслѣдованіяхъ по памятникамъ, стр. 49.

На рисунокѣ нашемъ не достаетъ архіерейско-священническаго сопрестолія и престола съ киворіемъ надъ нимъ.

2 и 3. Отличіе даваемыхъ нами изображеній русскихъ олтарныхъ преградъ отъ таковыхъ же преградъ греческихъ не въ нихъ самихъ, а въ поставленныхъ на нихъ и надъ ними тяблахъ. У грековъ темплены представляли изъ себя цѣльные щиты или кіоты, въ которыхъ были вставлены иконы, у насъ же тябла представляли изъ себя полки, на которыхъ иконы ставились каждая особо, бывъ отдѣляемы одна отъ другой легкими планками. Впрочемъ, должны мы оговориться, что не имѣемъ положительныхъ свѣдѣній о томъ, когда именно появилось это отличіе и не есть ли уже познѣйшее, московское. На третьемъ изъ нашихъ рисунковъ нѣтъ надъ преградой колоннъ и архитрава и иконы стоятъ на брусѣ, положенномъ въ аркѣ и упѣртомъ въ ея стѣны. Мы думаемъ, что у насъ такъ это бывало, при отсутствіи



У насъ греческой любви къ колоннамъ (и вмѣстѣ съ колоннами къ изяществу).

По обрѣзу олтарной арки на третьемъ рисункѣ сдѣлана сѣнь, доходящая до тябла. Это сѣнь Рождественской церкви города Боголюбова, построенной Андреемъ Боголюбскимъ, о которой Ипатская лѣтопись говоритъ, что „башеть же (въ церкви) и сѣнь златомъ украшена отъ верха и до деисуса“ (2-го изд. стр. 395).

На тяблахъ третьей и четвертой олтарныхъ преградъ нижній рядъ иконъ, деисусный, относительно величины иконъ сдѣланъ не совсѣмъ ладно: иконы должны бы быть сдѣланы на нихъ вдвое большими, такъ чтобы онѣ были въ два съ половиной — въ три раза большими иконъ верхняго ряда.

4. Глухія по тябло стѣнки, замѣнившія собою олтарную преграду, покрытыя на сторонѣ обращенной къ церкви священными изображеніями, сохранились въ нѣкоторыхъ церквахъ московской Руси XIV—XVI вѣка. Но не невозможно, что началомъ своимъ онѣ восходятъ еще и къ періоду домонгольскому. См. Филимонова Археологическія изслѣдованія по памятникамъ, стр. 21 sqq. При производимомъ въ настоящее время возобновленіи иконостаса и живописи въ Троицкомъ соборѣ нашей Сергіевой Лавры обнаружена въ немъ такая стѣнка съ позднѣйшею на ней надкладкой.

На стѣнкахъ написано по два святителя, такъ сказать, зря. Но вообще онѣ покрывались на сторонѣ, обращенной въ церковь, живонисью или фресками.

Какой величины достигало у насъ тябло въ періодъ домонгольскій, положительно сказать не можемъ, ибо не имѣемъ свѣдѣній, но заключая отъ того, что находимъ въ Киевской Руси, которой принадлежалъ періодъ домонгольскій, въ позднѣйшее время, съ вѣроятностію нужно думать, что далѣе двухъ рядовъ — деисуснаго и дванадесятыхъ праздниковъ оно не шло. Митрополитъ Петръ Могила (1633—1646), старавшійся возможно лучше реставрировать пришедшій въ упадокъ Киевскій Софійскій соборъ, какъ главный храмъ всей Киевской Руси, между прочимъ соорудилъ въ немъ великолѣпный иконостасъ, и этотъ великолѣпный иконостасъ главнаго храма всей Киевской Руси, имѣлъ только два ряда иконъ — рядъ иконъ мѣстныхъ и рядъ иконъ праздничныхъ съ крестомъ поверхъ его (по описанію извѣстнаго Павла Алеппскаго).

АМВОНЫ (въ книгѣ стр. 193/231).

### Листъ LII.

1. Изъ Menologium'a импер. Василя, ч. I, стр. 37, Сентября 14 (рисунокъ къ „Воспомянію воздвиженія честнаго и животворящаго креста“).

2. Изъ того же Menologium'a импер. Василя, ч. I, стр. 135, Окт. 23.

### Листъ LIII.

1. Двухъ-этажный или двуплощадочный амвонъ собора св. Марка Венеціанскаго: первый этажъ или первая площадка — для чтенія апостола; второй этажъ или вторая площадка — для чтенія евангелія. Изъ Lepoig'a, p. 340, № 236.

2. Западнй древній амвонъ съ планомъ. На столбикѣ лѣваго входа подсвѣчникъ для такъ называемой пасхальной свѣчи (зажигаемой въ великую субботу новымъ огнемъ, добытымъ посредствомъ тренія дерева о дерево или высѣченнымъ изъ кремня, и горящей до Вознесенія). Изъ Müller'a — Mothes'a, Fig. 32, S. 47.

3. Амвонъ Новгородскаго Софійскаго собора, устроенный въ 1533 году архіепископомъ, послѣдующимъ митрополитомъ, Макариемъ, въ настоящее время находящійся въ С.-Петербуржскомъ музеѣ импер. Александра III. Объ амвонѣ этомъ одна лѣтопись говоритъ: „Лѣта 41 (т.-е. 7041), мѣсяца іюня въ 15 день, при благовѣрномъ великомъ князѣ Васильѣ Ивановичѣ, всеа Руси самодержцѣ, и его благо(бogo)дарованныхъ дѣтехъ князѣ Иванѣ и Георгіѣ, боголюбивый архіепископъ Великаго Новгорода и Пскова владыка Макарій постави въ соборной церкви во святѣй Софїи въ Великомъ Новѣгородѣ амвонъ велми чюдень и всякія лѣпоты исполненъ: святыхъ на немъ отъ верха въ три ряда тридесять, на поклоненье всѣмъ православнымъ христіаномъ, а по всему амвону рѣзью и различными подзоры и златомъ листовнымъ велми преизящно украшенъ и удивленъ исполненъ; а отъ земля амвону устроены яко человекъчки древяные дванадесять, и всякими вапы украшены и во одеждахъ, и со страхомъ яко на главахъ держатъ сію святыню (такъ называемыя каріатиды) велми лѣпо видѣти“, — Собр. лѣтт. т. VI, 291.

4. Амвонъ Московскаго Успенскаго собора. Рисунокъ амвона находится въ Царственной

книгѣ, въ описаніи вѣнчанія царскимъ вѣнцомъ Ивана Васильевича IV, Грознаго, и воспроизводитъ тѣ слова описанія, что по окончаніи чина вѣнчанія, заключеннаго молитвой митрополита, „по молитвѣ сѣлъ царь на своемъ столѣ, а митрополитъ на своемъ, и вшелъ на омбонъ архидіаконъ и глагола велѣгласно многолѣтіе царю Ивану Васильевичу русскому“, — печатн. стр. 133. Рисунокъ, на которомъ у насъ не воспроизведенъ сидящей сзади митрополита царь съ стоящими за нимъ боярами, взятъ съ фотографіи, снятой съ рукописи. Если на рисункѣ вѣрно изображенъ амвонъ, то всходъ на него былъ не съ боку, чрезъ прорѣзъ стѣпки, а снизу чрезъ прорѣзъ пола или чрезъ отверстіе въ этомъ послѣднемъ.

#### Листы LIV и LV. Мозаика Кіево-Софійскаго собора.

Выше на л. LI вмѣстѣ съ надъолтарной мозаикой собора мы дали въ полномъ видѣ и мозаику олтарную. Но тамъ мы имѣли въ виду лишь расположеніе мозаики и ея полноту. Здѣсь мы даемъ первую мозаику и часть второй въ возможно удовлетворительномъ воспроизведеніи, заимствованномъ изъ Древностей Россійскаго государства<sup>1)</sup> (Греческія надписи надъ архангеломъ и Богородицей, въ изображеніи Благовѣщенія, — Лук. I, 28 и 38, не совсѣмъ грамотны, а часть надписи надъ архангеломъ по правую его сторону, за исключеніемъ слова: *χρεε*, мы не можемъ прочесть, т.-е. соотвѣстно — читаемъ, но не понимаемъ смысла).

Вмѣстѣ съ образцами мозаической выкладки священныхъ изображеній читателемъ, вѣроятно, ожидалось бы образцы фресковой настѣнной живописи домонгольскаго періода. Но мы не даемъ этихъ образцовъ: со стороны технической нашей живописи или способомъ ея производства знакомъ всякій и съ этой стороны вовсе не требуется ея образцовъ (которые впрочемъ съ этой стороны ничего и не объясняли бы), а что касается до стороны художественной, то здѣсь для доставленія читателю возможности составить себѣ надлежащее о ней понятіе или получить о качествѣ ея надлежащія

представленія нужно было бы, во первыхъ, дать такое количество снимковъ, какому мы не могли предоставить мѣста въ своемъ атласѣ, во вторыхъ — сдѣлать снимки съ такою точностію, съ такимъ совершенствомъ, какого мы не надѣялись достигнуть. Вообще, фресковая настѣнная живопись домонгольскаго періода по своей художественной сторонѣ требуетъ особаго и нарочитаго собранія снимковъ, сдѣланнаго съ тщательнымъ дознаніемъ того, до какой степени образцы живописи представляютъ собой именно произведенія домонгольскаго періода (отсутствіе увѣренности, что мы дадимъ именно подлинныя фрески періода домонгольскаго, а не реставрированныя въ позднѣйшее время такъ, чтобы измѣнить ихъ въ ту или другую, лучшую или худшую, сторону, было третьей причиною, по которой мы отказались давать ихъ). Читатели, желающіе до нѣкоторой степени познакомиться съ нашей живописью, пусть смотрятъ изданія, указанные въ книгѣ, а не имѣющіе у себя подъ руками и не могущіе видѣть указанныхъ изданій, могутъ удовольствоваться и тѣмъ, что мы говоримъ въ книгѣ (стр. 186/218).

Что касается до названія: фрески, фресковая живопись, то оно есть итальянское, отъ слова *fresco* — свѣжій, сырой, и значитъ настѣнную живопись, производимую по свѣжей или сырой штукатуркѣ стѣнъ.

#### Богослужебныя одежды (въ книгѣ стр. 216/253).

##### Листъ LVI.

1. Низшій клирикъ (нотарій) въ краткой фелони или малой ризѣ. Изъ *Menologium'a* импер. Василія, ч. I, стр. 141, Окт. 25.

2 и 3. Діаконы въ стихаряхъ. Изъ того же *Menologium'a*, ч. I, стрр. 6 и 21, Сент. 1 и 6.

4 и 5. Крестные ходы съ священниками впереди въ малыхъ ризахъ. Изъ того же *Menologium'a*, ч. I, стрр. 146 и 210, Окт. 26 и Ноября 25.

6 и 7. Священники съ кадилами и съ задонницами въ рукахъ. Изъ того же *Menologium'a*, ч. I, стр. 160, и ч. II, стр. 137, Ноября 1 и Января 26.

8. Священникъ въ ризѣ, съ поднятымъ на рукахъ передомъ. Изъ того же *Menologium'a*, ч. I, стр. 40, Сент. 15.

<sup>1)</sup> Изобразенная на стѣнѣ съ молитвенно распростертыми руками Божія Матерьъ носитъ названіе Нерушимой Стѣны (какъ величается Божія Матерьъ въ акаѳистѣ Ей).

### Листъ LVII.

1 и 2. Архіереи, на стихаряхъ которыхъ иноцвѣтныя полосы и омофоры на которыхъ лежатъ въ видѣ епитрахилей (свв. Григорій Богословъ и Григорій Великія Арменіи мозаически изображенны въ св. Софїи Константинопольской). Изъ Salzenberg'a, Bl. XXIX.

3. Архіерей, на спинѣ котораго задняя часть омофора лежитъ въ видѣ епитрахили. Изъ Menologium'a, ч. I, стр. 133, Окт. 22.

4 и 5. Архіереи въ полиставріяхъ (Николай Чудотворецъ и Іоаннъ Златоустый на рисункѣ одной старой греческой рукописи). У Ducange'a въ Constantinopolis Christiana, Lib. IV, p. 120.

6 и 7. Аѳанасій и Кириллъ Александрійскіе въ митрахъ. Изъ Menologium'a, ч. II, стр. 116, Янв. 18.

(Относительно разнообразія перстосложенныхъ рукъ сѣг мою недавно напечатанную книгу: „Къ нашей полемикѣ съ старообрядцами“, стр. 179 sqq).

8. Сниридонъ Тримиѳунтскій въ шапочкѣ, отороченной по низу треугольниками. Изъ Menologium'a, ч. II, стр. 24, Декабря 12.

### Листъ LVIII.

1 и 2. Кириллъ Александрійскій въ митрѣ на фрескахъ въ церкви бывшаго Кирилловскаго монастыря въ Кіевѣ. Изъ Толстова и Кондакова, т. IV, стрр. 104 и 165, №№ 149 и 150.

3. Жезлъ архіерейскій съ такъ называемымъ сулкомъ (въ его древнѣйшемъ видѣ). Изъ лицеваго житія преп. Сергія, л. 233.

4 и 5. Архіереи русскіе въ богослужебныхъ шанкахъ. Изъ того же житія, дл. 102 и 233.

Небогослужебное одѣяніе духовенства (не во 2-й, а въ 1-й половинѣ тома стр. 465/564).

### Листъ LVIII.

1 (второго счета). Священникъ въ однорядкѣ и скуфьѣ, съ посохомъ. Не имѣя рисунковъ священнической однорядки, относящихся къ періоду домонгольскому, даемъ рисунокъ ея, относящійся къ позднѣйшему времени, въ предположеніи, что отъ древняго и до позднѣйшаго времени она оставалась болѣе или менѣе неизмѣнною, именно изъ лицеваго житія преп. Сергія, въ которомъ многократно изображенъ извѣстный Суздальскій

священникъ Сѹмеонъ, сонутствовавшій митрополиту Исидору на Флорентійскій соборъ и по возвращеніи съ собора за какую-то вину состоявшій нѣкоторое время „подъ началомъ“ въ Троицкомъ монастырѣ, л. 337 (посохъ у священника въ рукѣ двоерогій Т, чего не видно на нашемъ рисункѣ, но что видно на другихъ рисункахъ, напр., того же л. 337 обор.).

Изображеніе священника въ однорядкѣ на рисункѣ одной рукописи половины XVII вѣка отличается отъ нашего тѣмъ, что рукава у однорядки (совершенно одинаковой съ нашей) нѣсколько шире и кончаются не запястьями, а раструбами, и что скуфья на головѣ священника нѣсколько выше нашей, см. у Буслая въ Историческихъ очеркахъ русской словесности и искусства, т. I, къ стр. 624, рис. 3.

2 (второго счета). Мантия архіерейская, — изображеніе святаго Іоанна Златоустаго, ведомаго въ ссылку (если только на осужденнаго св. отца не надѣта мантия просто монашеская. Воинъ, идущій впереди, — на конѣ; Златоустый — на ослѣ). Изъ Menologium'a, ч. I, стр. 184, Ноября 13.

### Листъ LIX.

Въ книгѣ мы говоримъ, что нѣкоторые архіереи у грековъ поверхъ монашескаго головнаго покрыва — клобука носили еще шляпу (стр. 480/583 не 2-й, а 1-й полов. тома). Здѣсь мы даемъ изображенія греческихъ архіереевъ, имѣющихъ на головахъ вмѣстѣ съ клобуками и шляпу, при чемъ на двухъ патріархахъ Константинопольскихъ вмѣстѣ съ головнымъ покрывомъ видится и полное небогослужебное архіерейское одѣяніе.

1. Изображеніе патріарха Константинопольскаго. Одежда: ряса (нынѣшній подрясникъ, — на немъ должна бы быть буква А, у насъ не вышедшая) и мантия (В) съ скрижалями (С) и источниками (D). На головѣ: камилавка (F) съ су(о)камилавкой или скуфьей (E). Въ правой рукѣ жезлъ (H), въ лѣвой — шляпа, по верху которой нашитъ крестъ и внутри которой пришиты ленты (съ назначеніемъ быть имъ завязками подъ подбородкомъ?). Изъ Heipessius'a, ч. III, 1-й листъ къ стр. 60.

2. Изображеніе того же патріарха Константинопольскаго. Одежда та же, что выше (при чемъ на мантии не три, а два ряда источниковъ); въ правой рукѣ жезлъ болѣе древней формы,

тѣмъ предыдущій, двурогій, но еще не со змѣями (которыя явились у грековъ на архіерейскихъ жезлахъ только въ концѣ XVI—началѣ XVII вѣка); на головѣ поверхъ камилавки шляпа съ тѣмъ же, что выше, крестомъ, нашитымъ на верху, и лентами, пришитыми внутри. Изъ Crusius'a, р. 106.

**3.** Группа шести архіереевъ, сидящихъ на засѣданіи Флорентійскаго собора. У трехъ архіереевъ на головахъ клобуки, а у трехъ поверхъ клобуковъ шляпы. Изъ Nessel'я, ч. V, стр. 40, верхній рисунокъ.

**4.** Священникъ греческій съ мальчикомъ, прислуживающимъ ему въ церкви (с). Въ однорядкѣ (каввадіи), накинутой на плечи (А) и подней, какъ нужно думать, въ другой однорядкѣ, надѣтой въ рукава; съ скуфьей на головѣ, къ которой сзади пришитъ довольно большой четверугольный платъ (перистеря, — 1-й половины тома стр. /939 fin.). Изъ Heinessius'a, ч. III, листъ къ стр. 62.

#### Л и с т ь L X. Одры погребальныя, гробы и раки.

**1.** Одръ погребальный. Изъ Menologium'a импер. Василия, ч. I, стр. 140, Окт. 24.

**2.** Одръ погребальный. Изъ того же Menologium'a, ч. II, стр. 117, Янв. 18.

**3.** Гробъ, несомый двумя низшими клириками. Изъ того же Menologium'a, ч. II, стр. 142, Янв. 29.

**4.** Рака каменная (въ которой лежали въ Херсонесѣ мощи св. Климента Римскаго). Изъ того же Menologium'a, ч. I, стр. 210, Ноября 25.

**5.** Рака каменная вел. кн. Ярослава Владимировича, находящаяся въ Кіевскомъ Софійскомъ соборѣ. Изъ Фундуклея.

#### Л и с т ь L X I. Образцы мозаики половъ (въ книгѣ стр. 83/96).

Мозаическіе полы въ двухъ Іерусалимскихъ церквахъ. Взято у Кондакова, лл. LXI и LXII.

#### Л и с т ь L X II. Шейныя иконки — амулеты, носящія названіе змѣвиковъ (въ книгѣ 411/476).

№ 1-й есть такъ называемая Черниговская гривна. Остальныя №№ представляютъ собою

иконки, найденныя послѣ гривны въ разное время и въ разныхъ мѣстахъ.

Относительно надписей по краямъ иконокъ и въ серединѣ лицевой стороны иконки № 3 см. въ книгѣ. Затѣмъ на лицевой сторонѣ № 4-го, за лѣвой рукой Божіей Матери, буква с значить или Σωτήρ, т.-е. Спаситель, или не знаемъ — что. Надписи на задней сторонѣ № 5-го не можемъ прочесть (πάρη — арканъ, силокъ сътъ?). Слово: мити на задней сторонѣ № 6-го есть новогреческое μίτη или μίτη и значить: носъ, остріе, коньс. На лицевой сторонѣ № 6-го „Микита“, т.-е. св. Никита Готескій, наноситъ удары держимому имъ за рога бѣсу.

#### Л и с т ь L X III. Одежды монаховъ (въ книгѣ стр. 564/675).

**1.** Монахъ въ рясѣ, палліи и мантии. Изъ Menologium'a импер. Василия, ч. I, стр. 108, Окт. 18.

**2.** Монахъ въ рясѣ и палліи. Изъ того же Menologium'a, ч. II, стр. 147, Янв. 31.

**3.** Игумень въ мантии, камилавкѣ и съ посохомъ. Изъ того же Menologium'a, ч. I, стр. 94, Окт. 4.

**4.** Монахиня въ полномъ одѣяніи, т.-е. рясѣ, палліи, мантии и въ камилавкѣ. Изъ того же Menologium'a, ч. II, стр. 71, Декабря 31.

**5.** Игумень русскій XIV вѣка (преп. Сергій) въ рясѣ, мантии и клобукѣ, съ посохомъ. Изъ Лицевого житія преп. Сергія, л. 294.

**6.** Монахъ русскій XIV вѣка въ рясѣ и сукамилавкѣ или скуфьѣ. Изъ того же житія, л. 294 об.

**7 и 8.** Монахи въ малыхъ (рабочихъ) мантияхъ. Изъ того же житія, лл. 104 и 289 об. (Последніе двое суть Андрей Рублевъ и Даніилъ Черный, росписывающіе, стоя на подмосткахъ стѣну Троицкаго собора въ Сергіевомъ монастырѣ, построеннаго преемникомъ преп. Сергія преп. Иконономъ).

**9 — 11.** Монахи въ сукамилавкахъ или скуфьяхъ (у двоихъ опушка понизу скуфей — мѣховая, у одного — матерчатая; у двоихъ на шеѣ — камилавки, снятыя съ скуфей). Изъ того же житія, лл. 290 и 301 об.

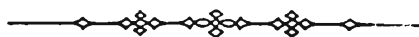

Римскія классическія или дохристіанскія базилики.

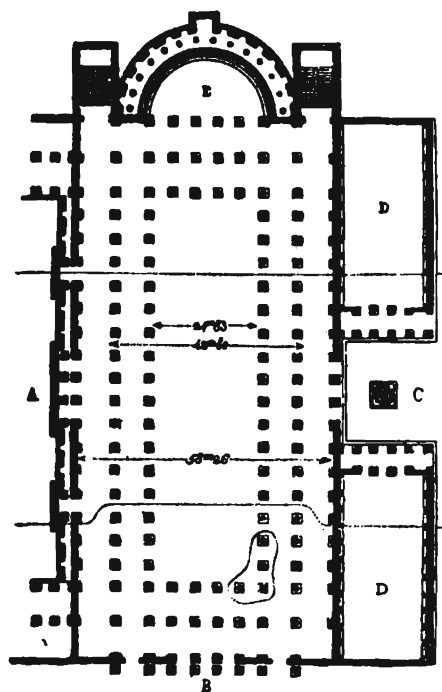

1.

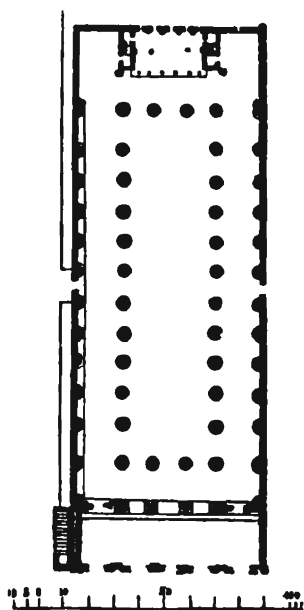

2.

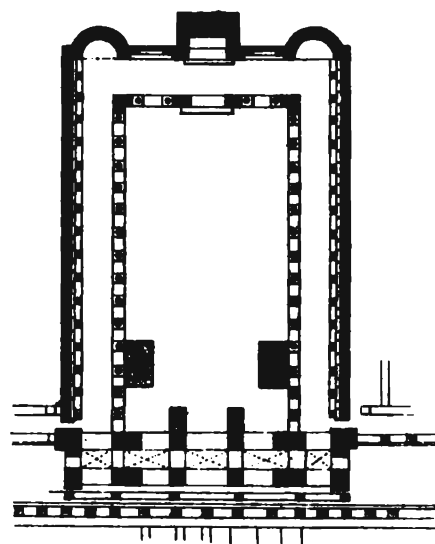

3.

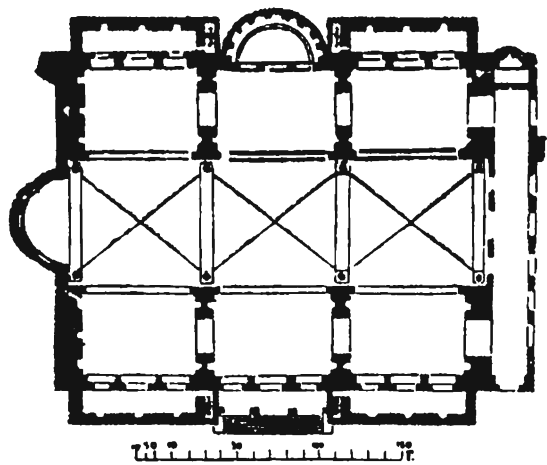

4.

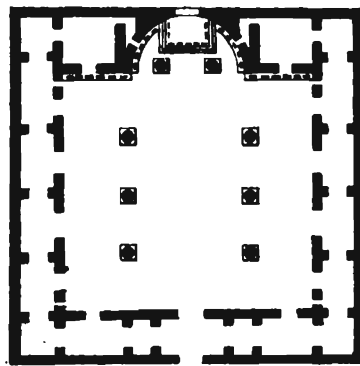

5.

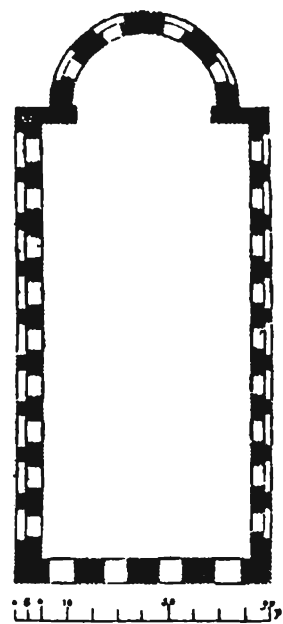

6.



Римская Константинова базилика св. апостола Петра.

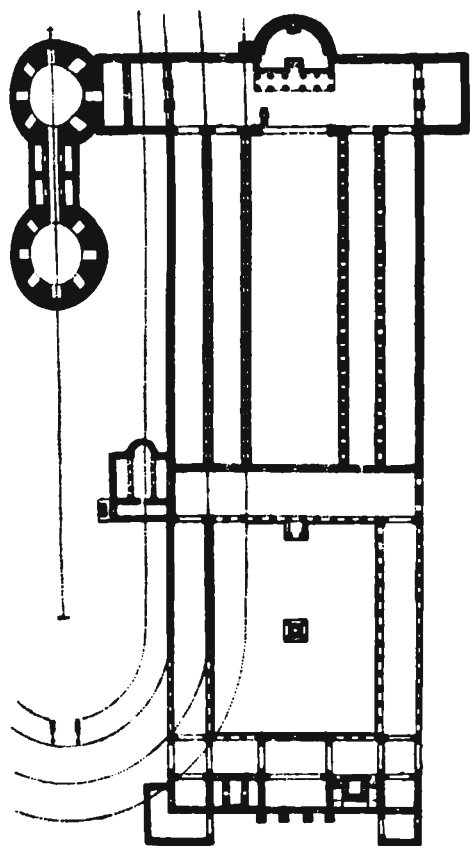

1.

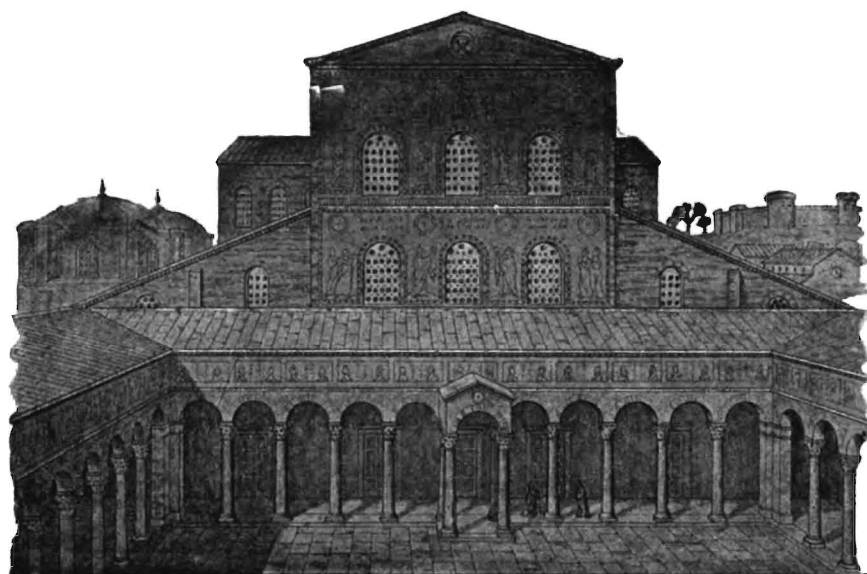

2.

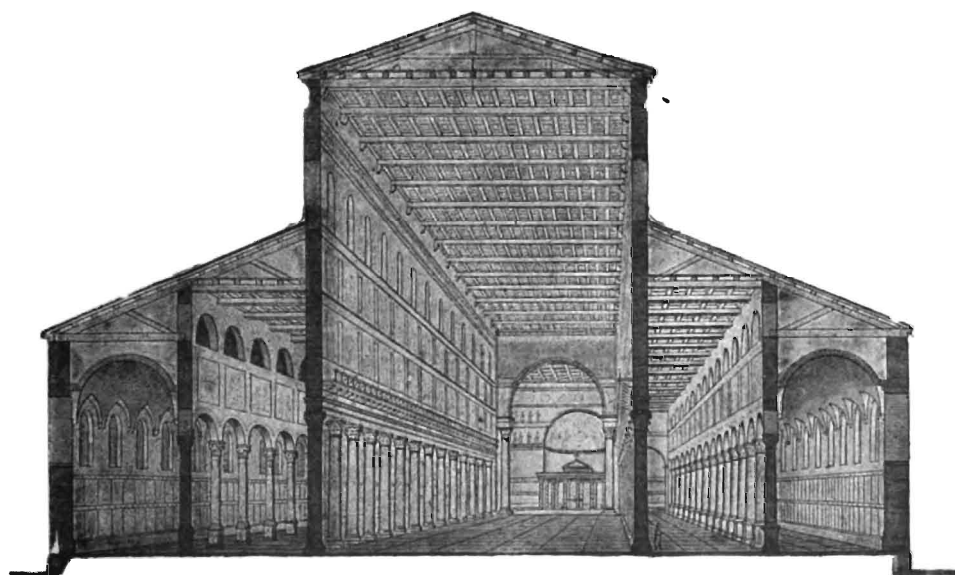

3.





Римскія базилики св. апостола Павла, чгд за городомъ, и св. Паврентія.

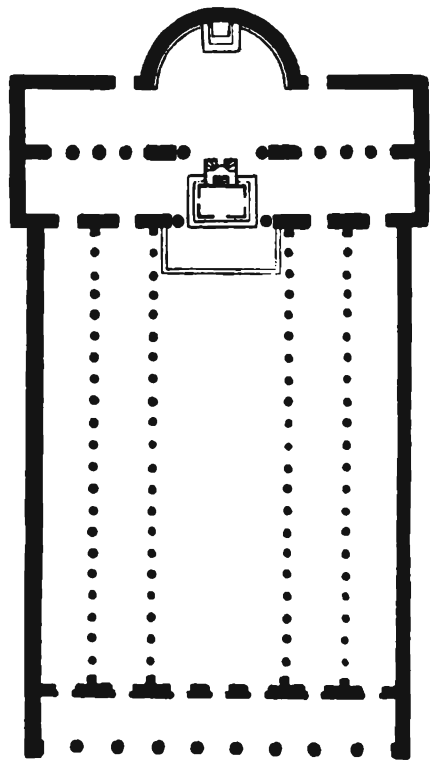

1.

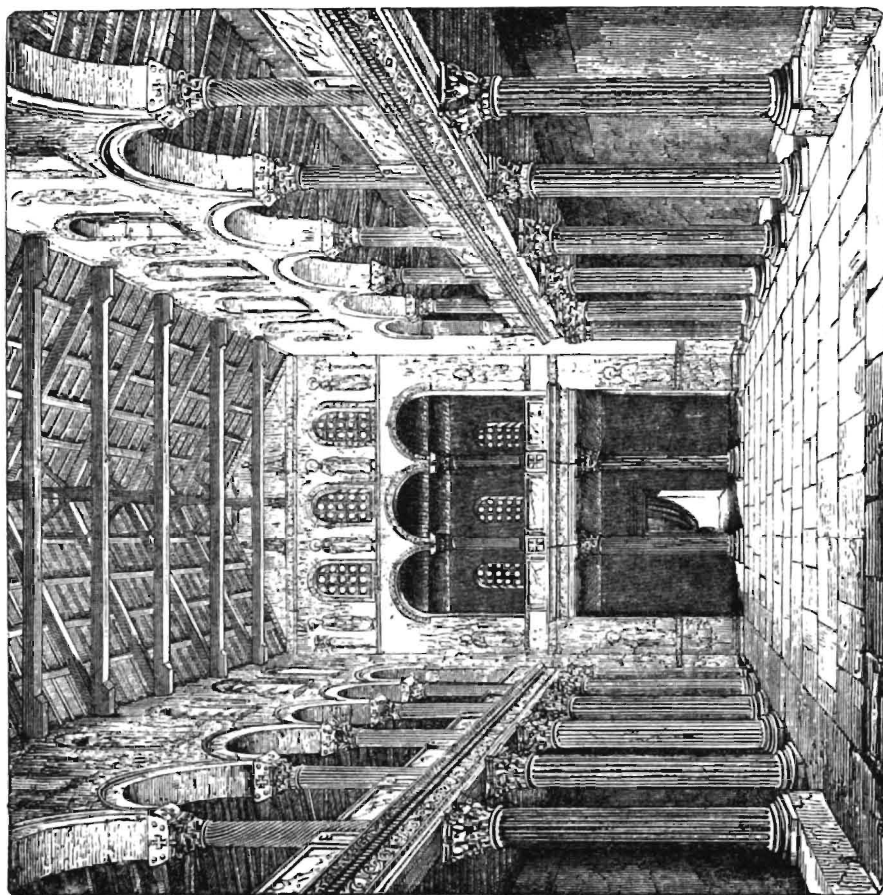

4.

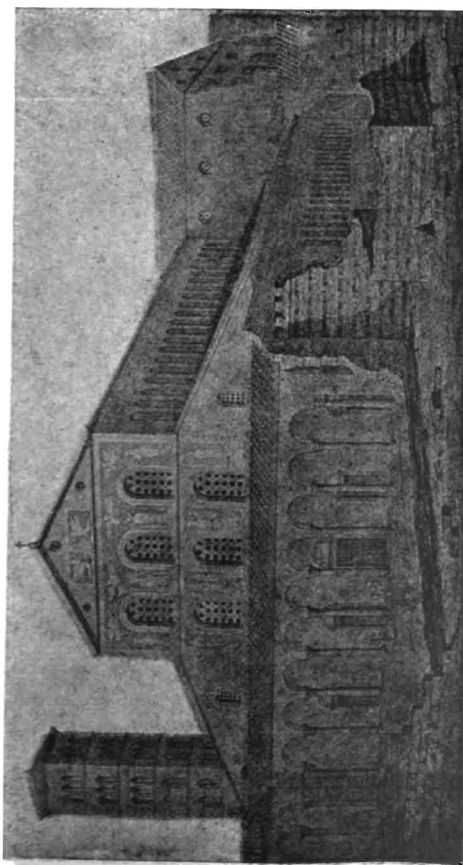

2.

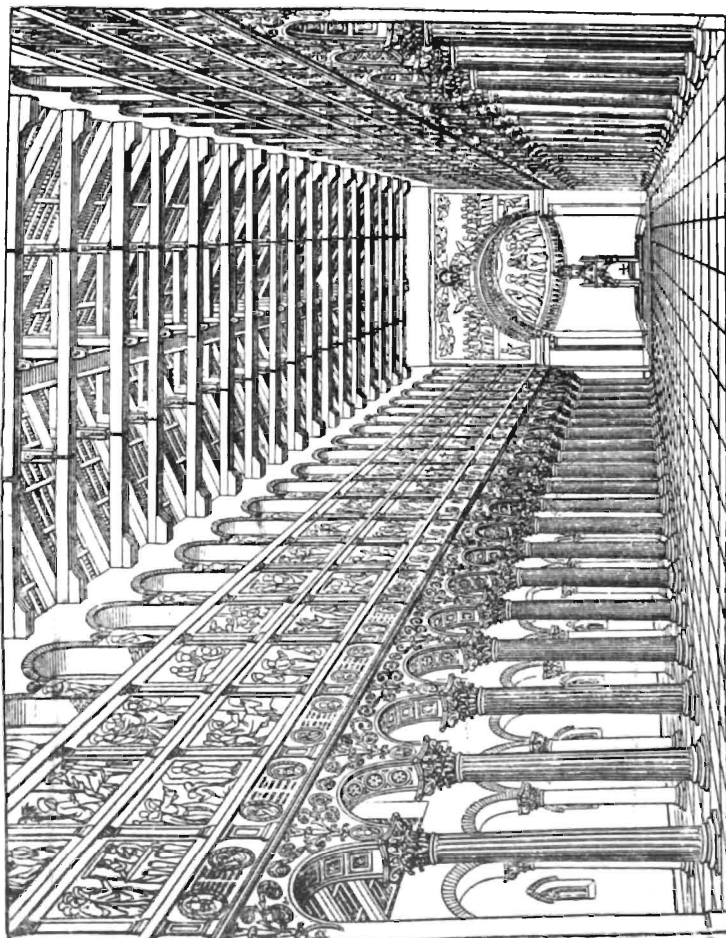

3.



### Древнія христіанскія базилики.

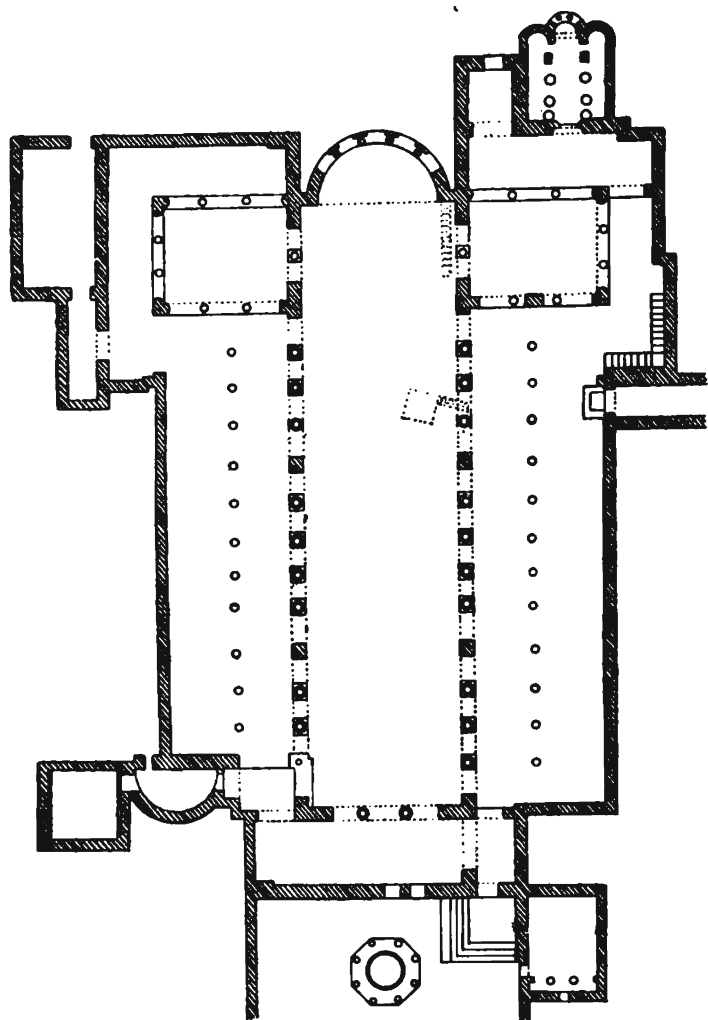

1.

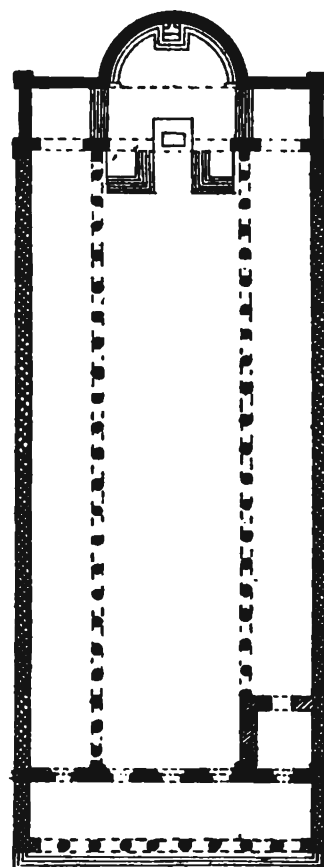

3.

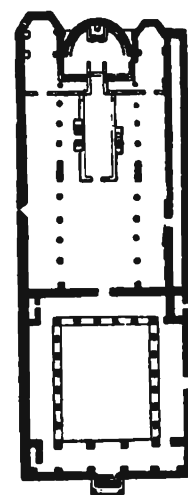

4.

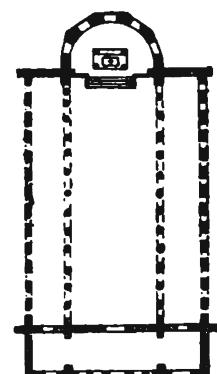

5.

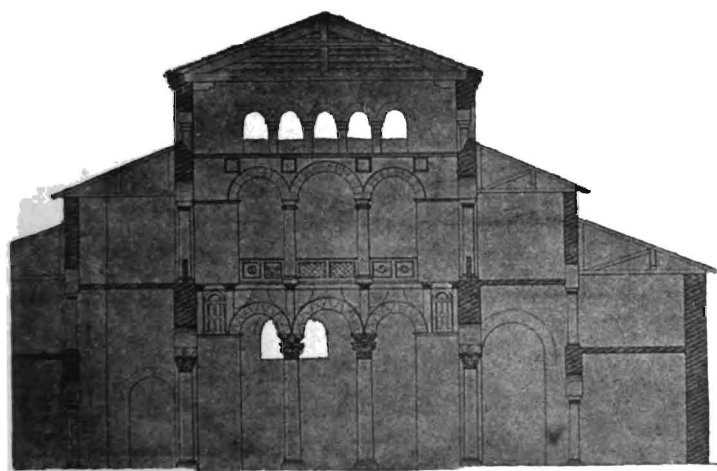

2.

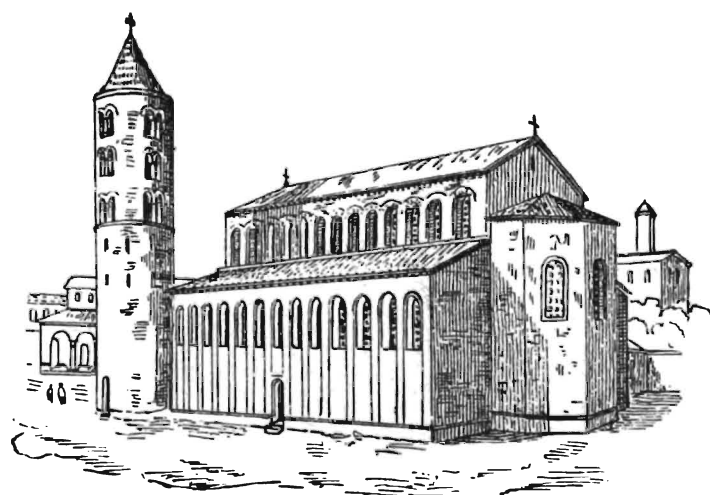

6.



Римскій пантеонъ.

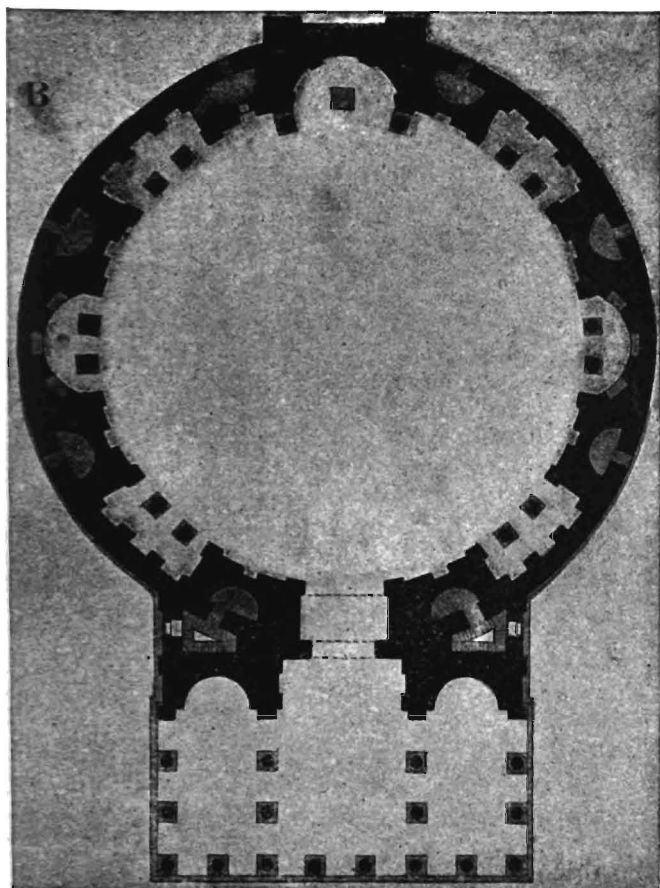

1.

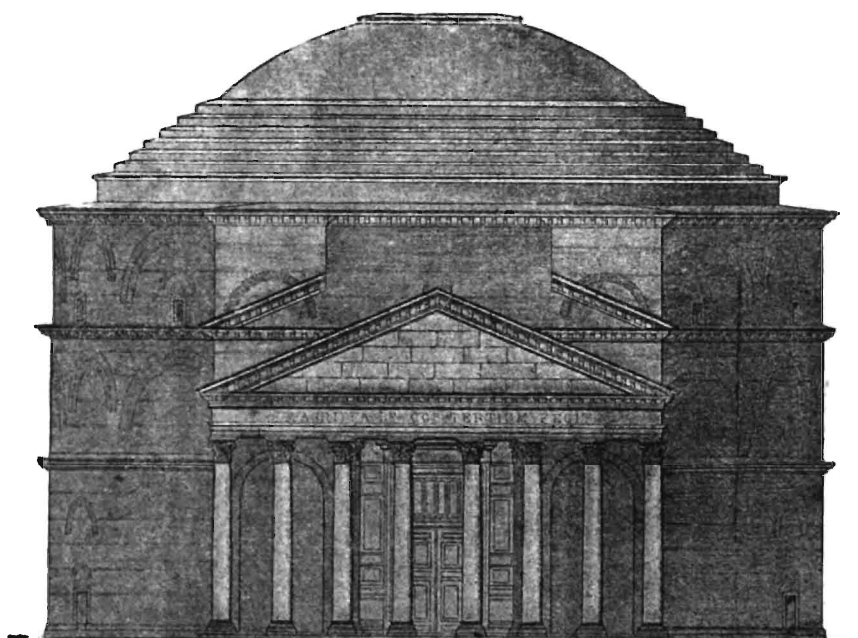

2.

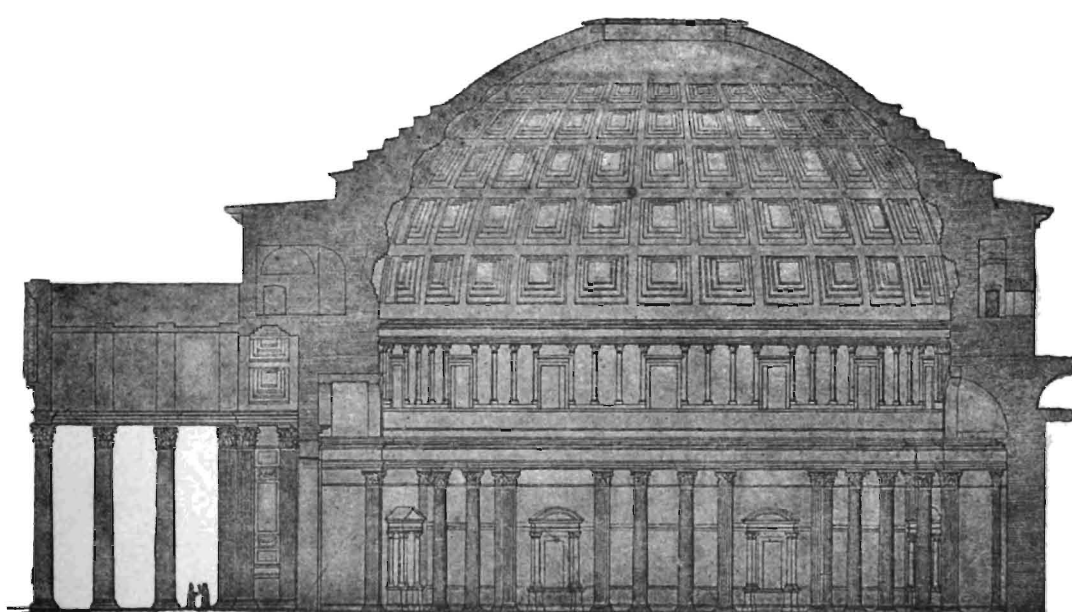

3.



Солунская ротонда св. Георгия.

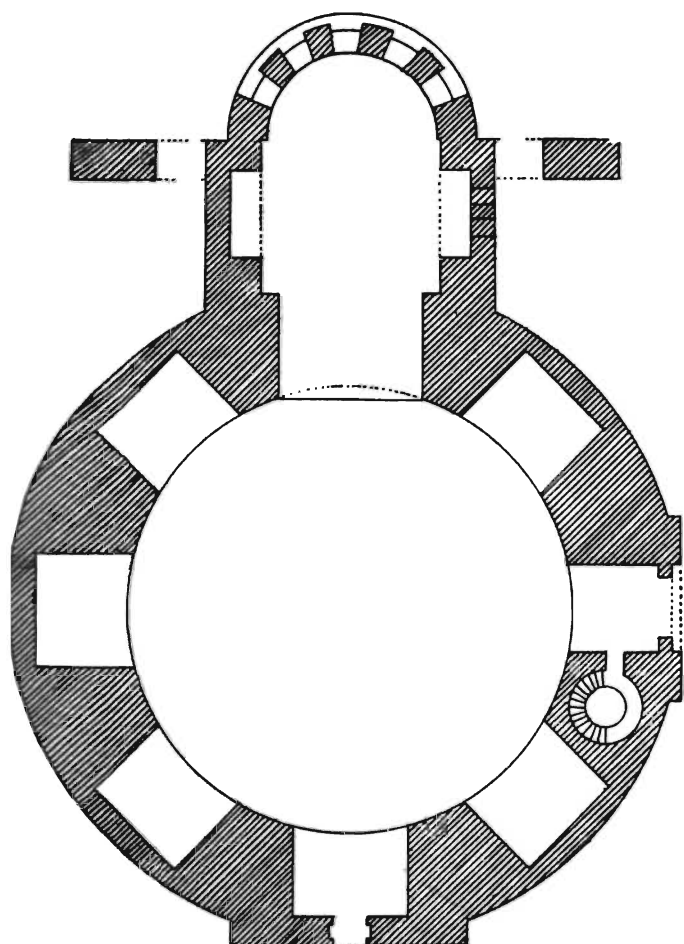

1.



2.

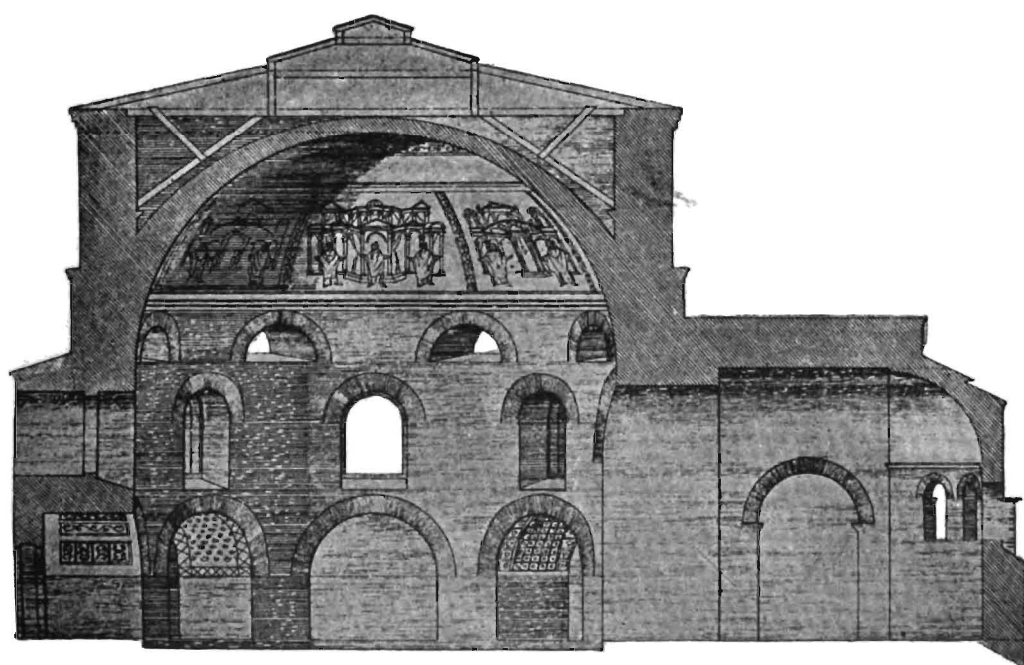

3.





Римскія ротонды свв. Петра и Марцеллина и св. Констанцы.

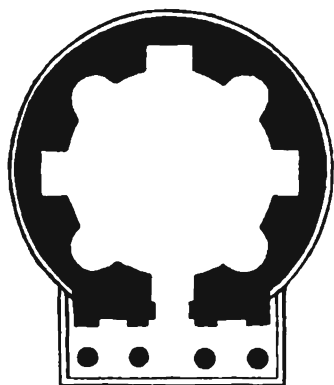

1.



2.

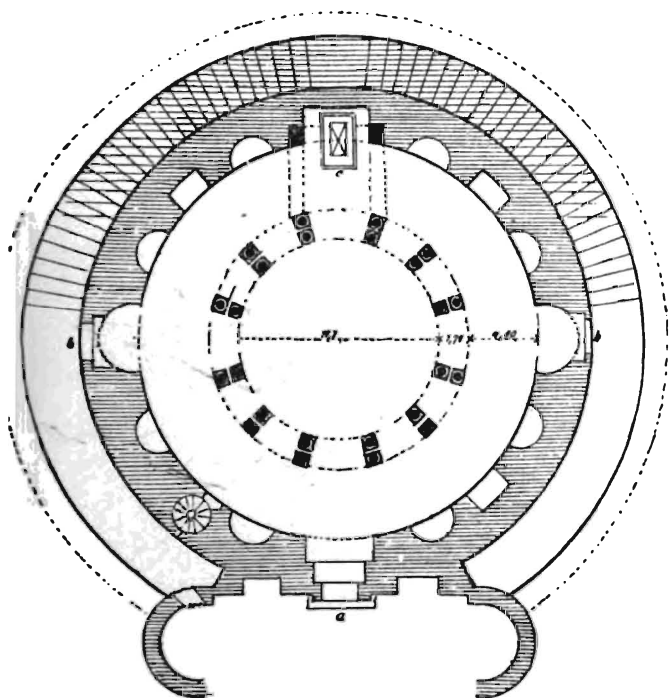

3.



4.

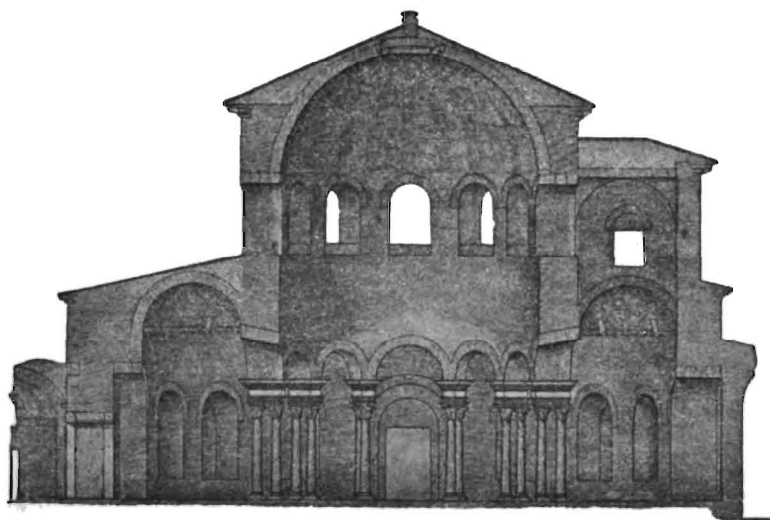

5.



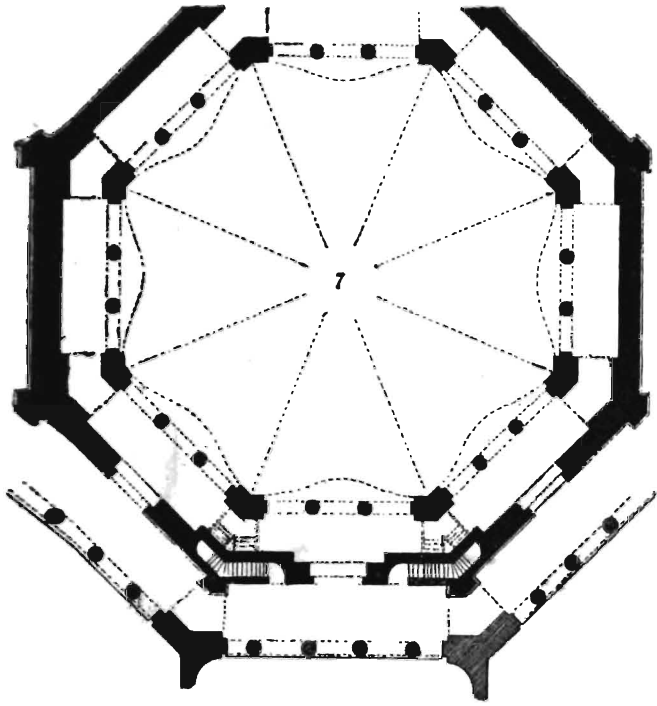

1.

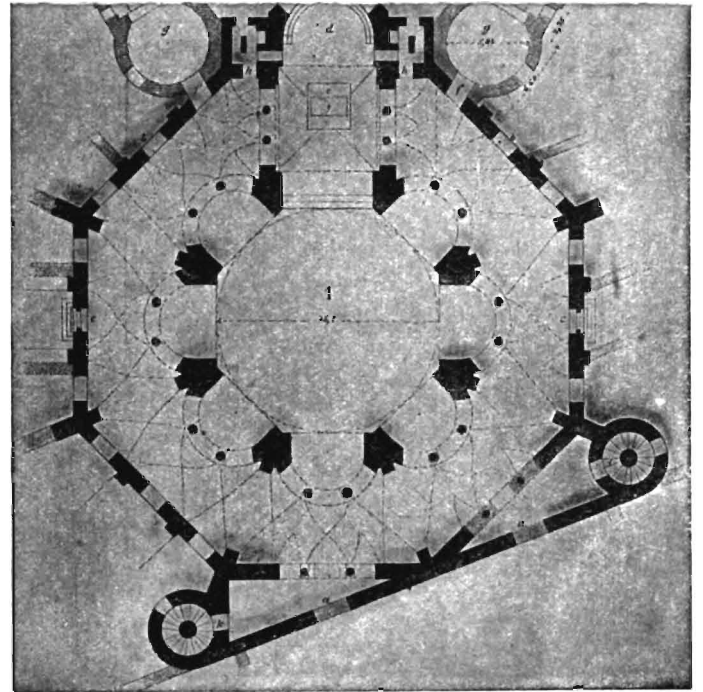

2.



3.

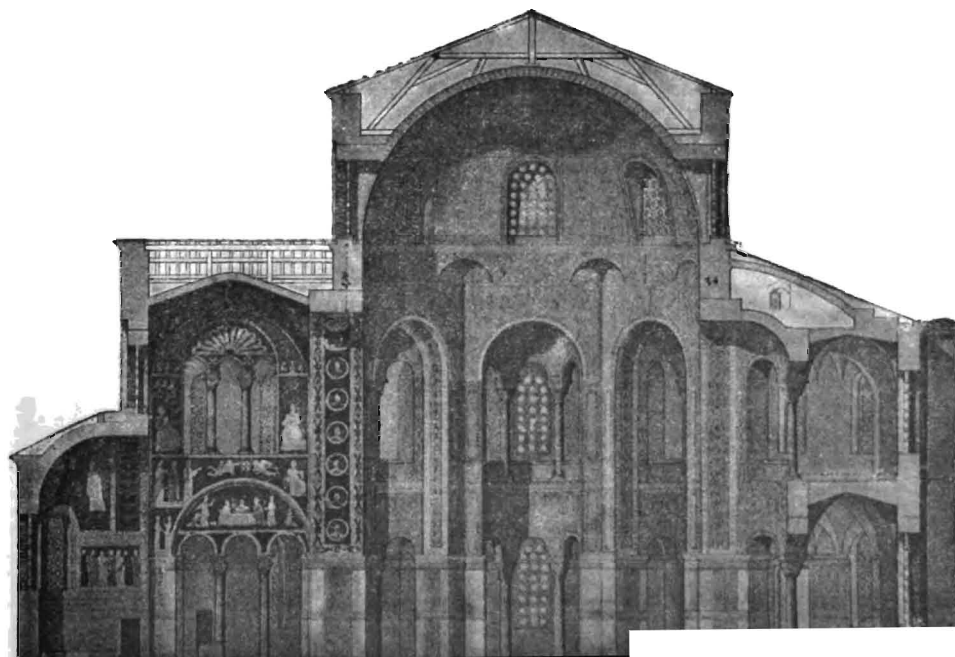



Константинопольская церковь свв. Сергія и Вакха (Нучукъ-айя-Софія).

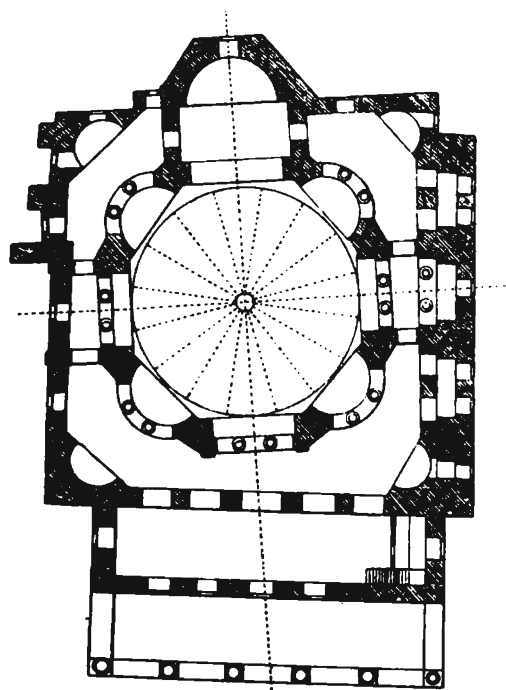

1.

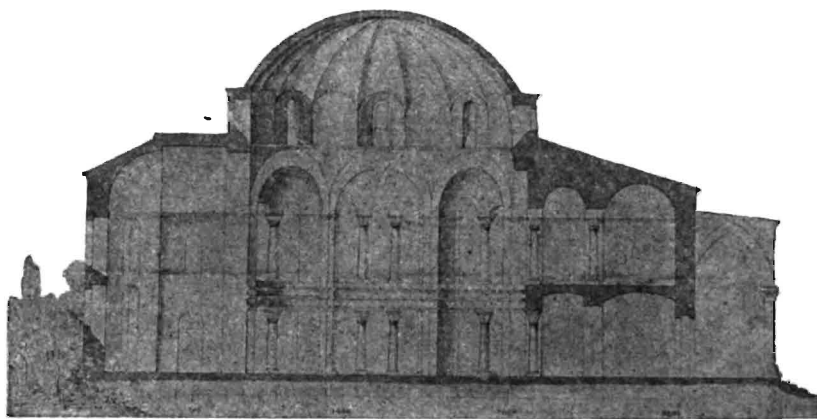

2.

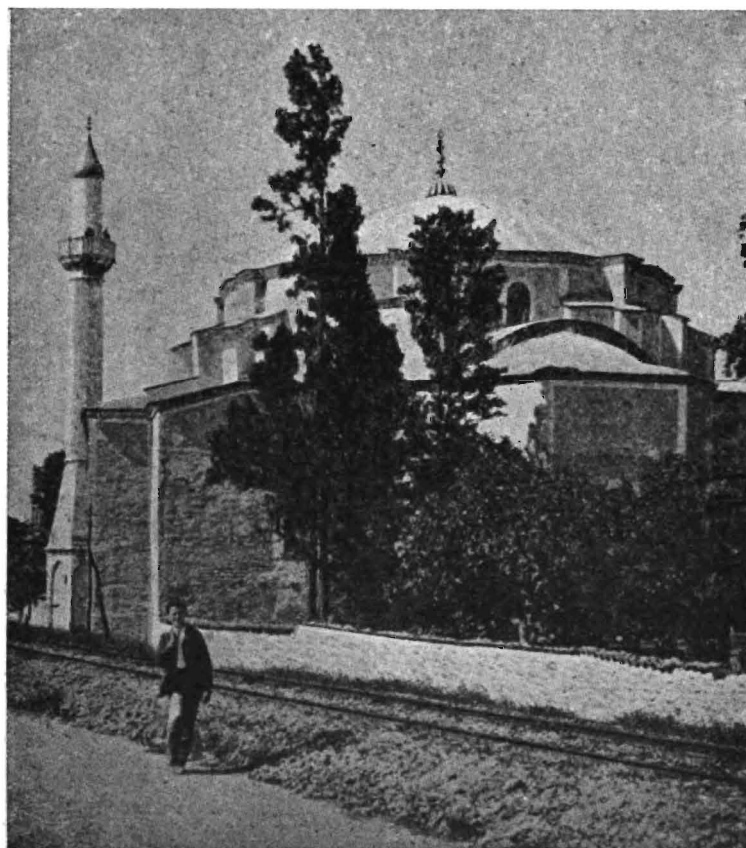

3.



Св. Софія Константинопольская.

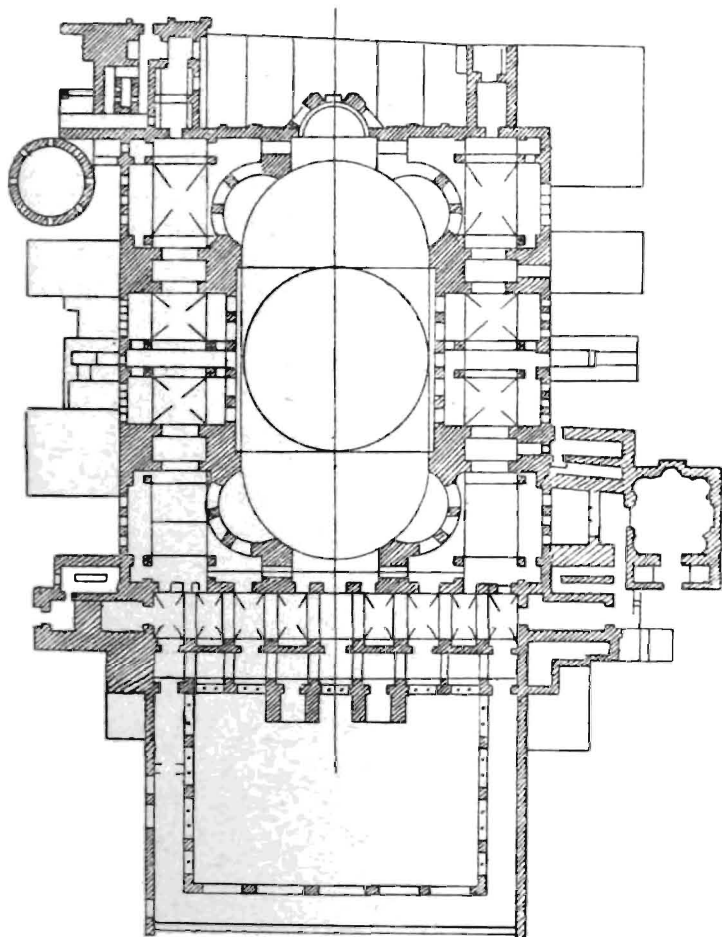

1.

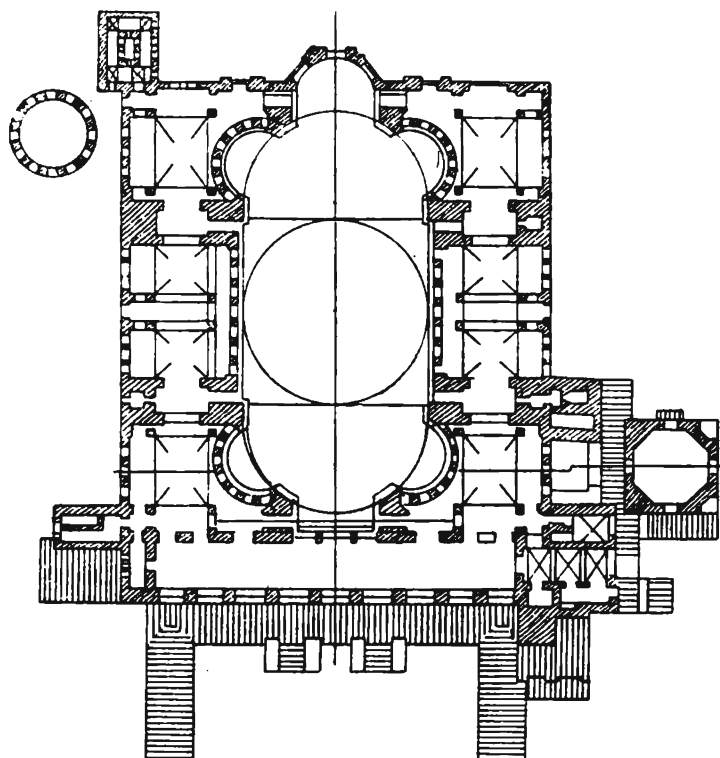

2.

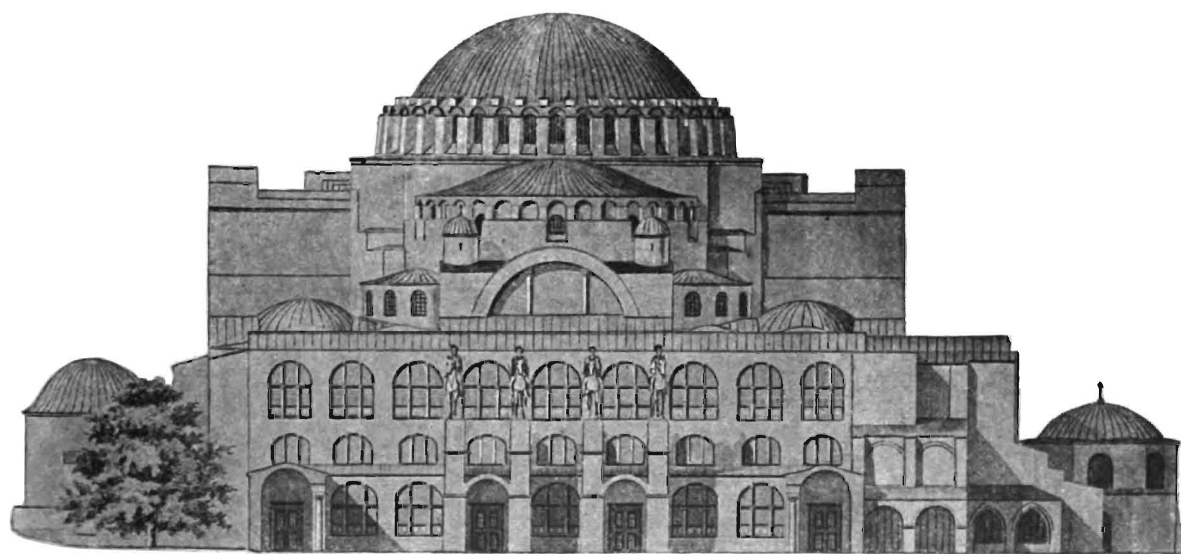

3.





Св. Софія Константинопольская.

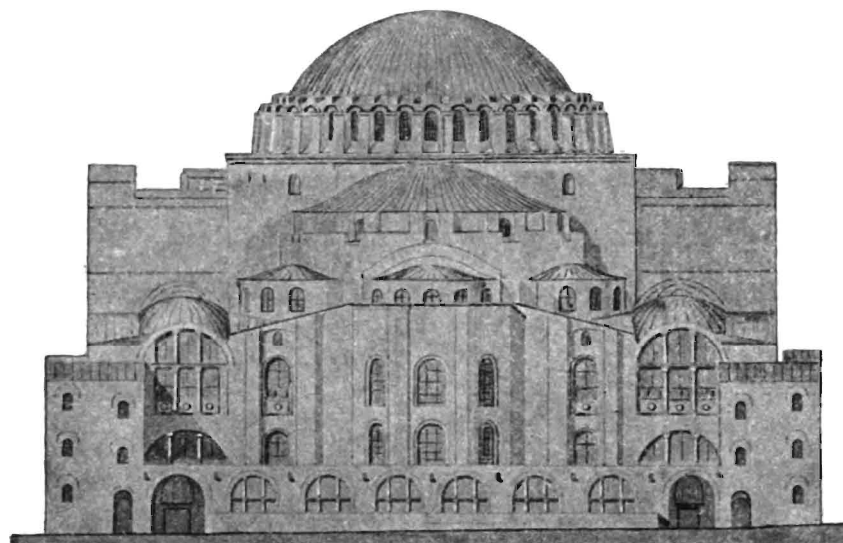

1.

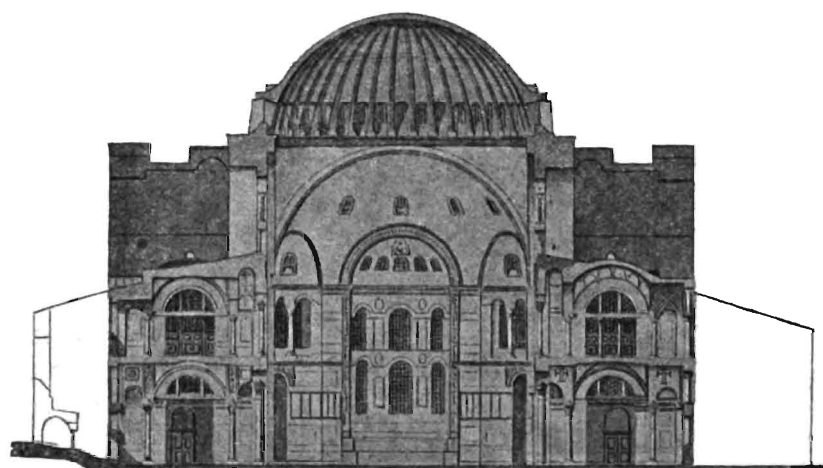

2.

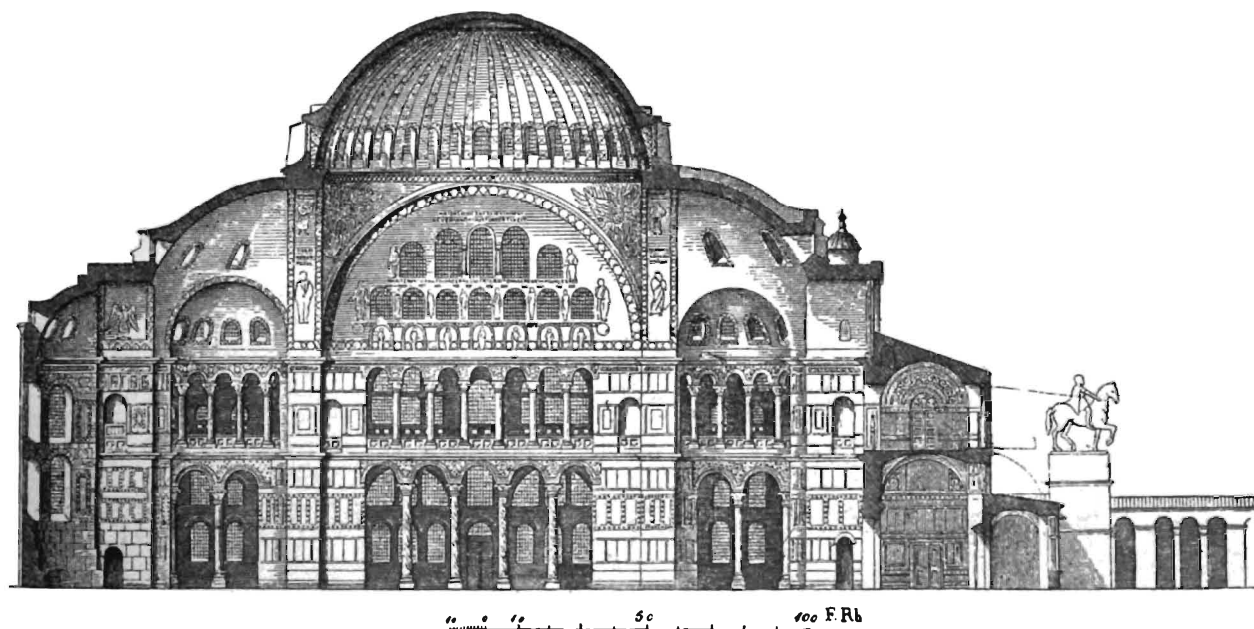

3.



Св. Софія Константинопольская.

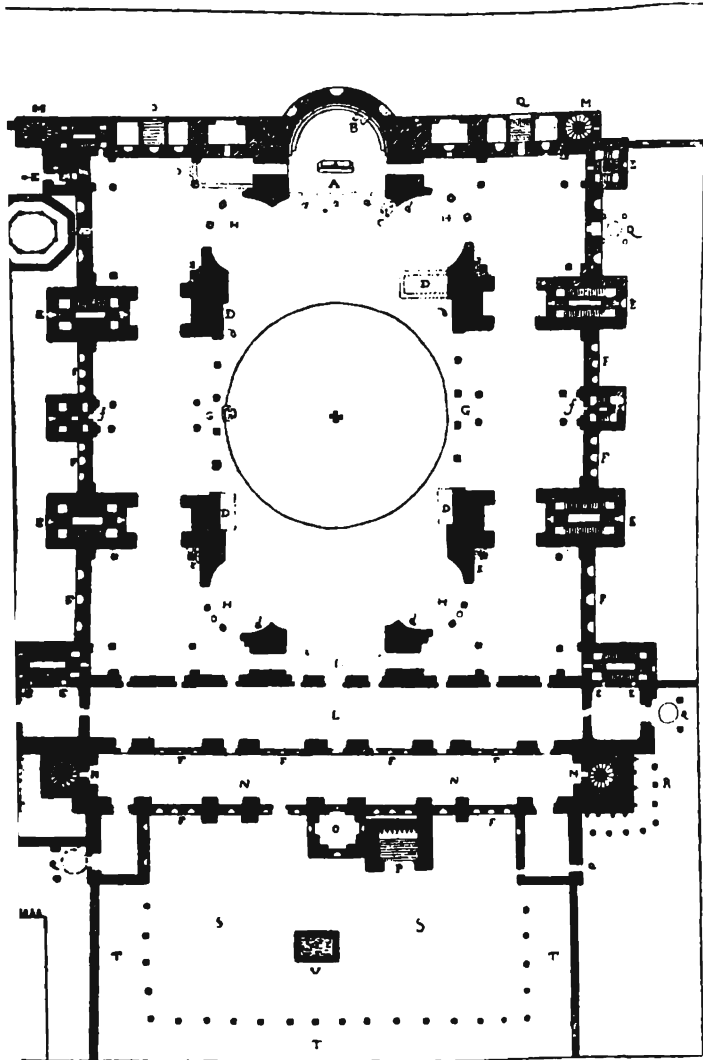

1.

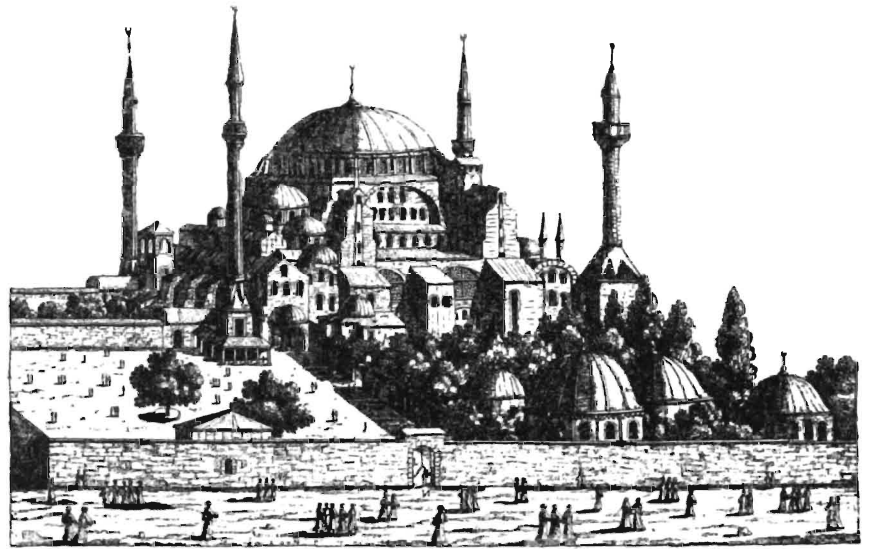

2.

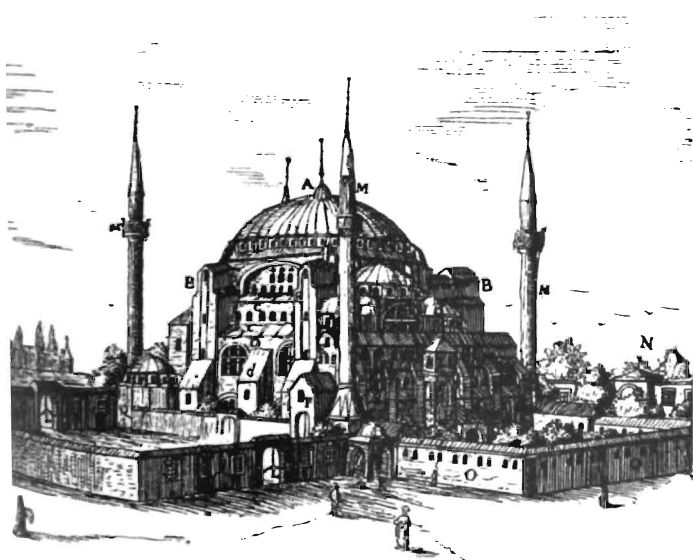

3.

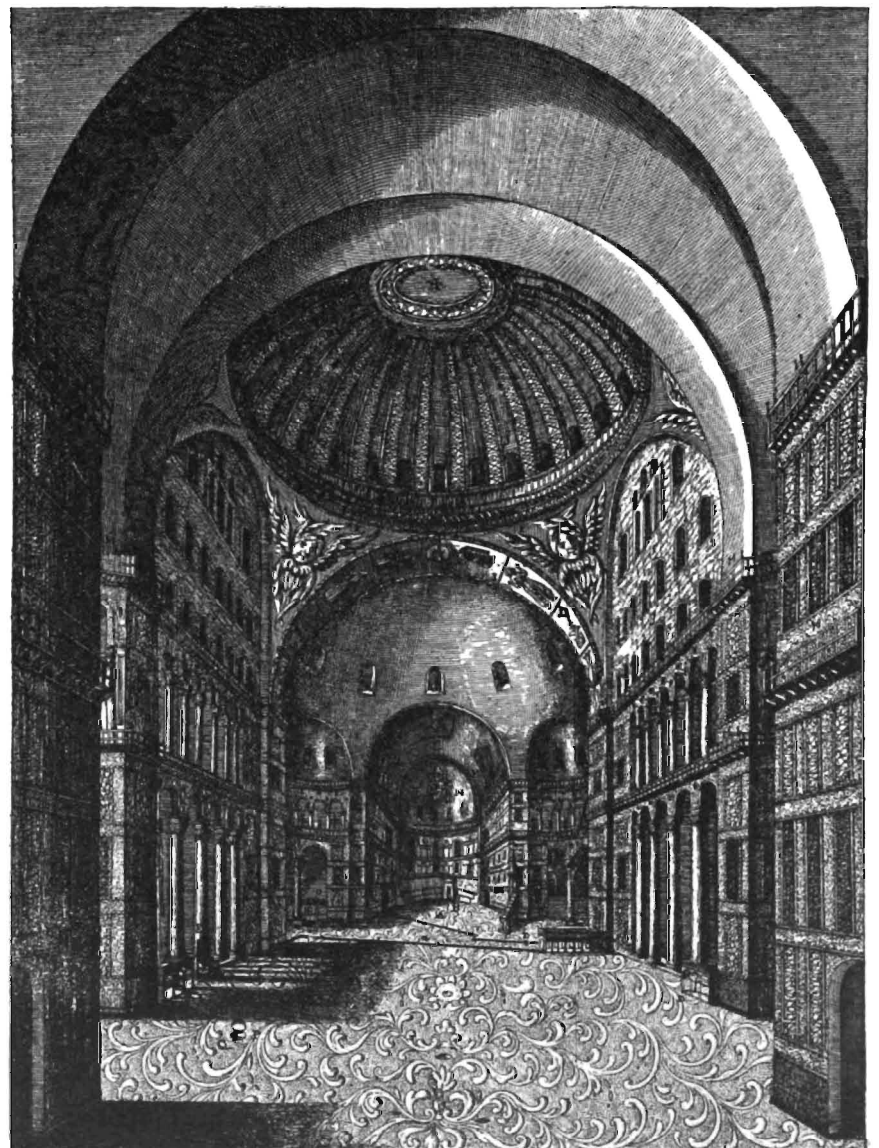

4.



Св. Софія Солунская.

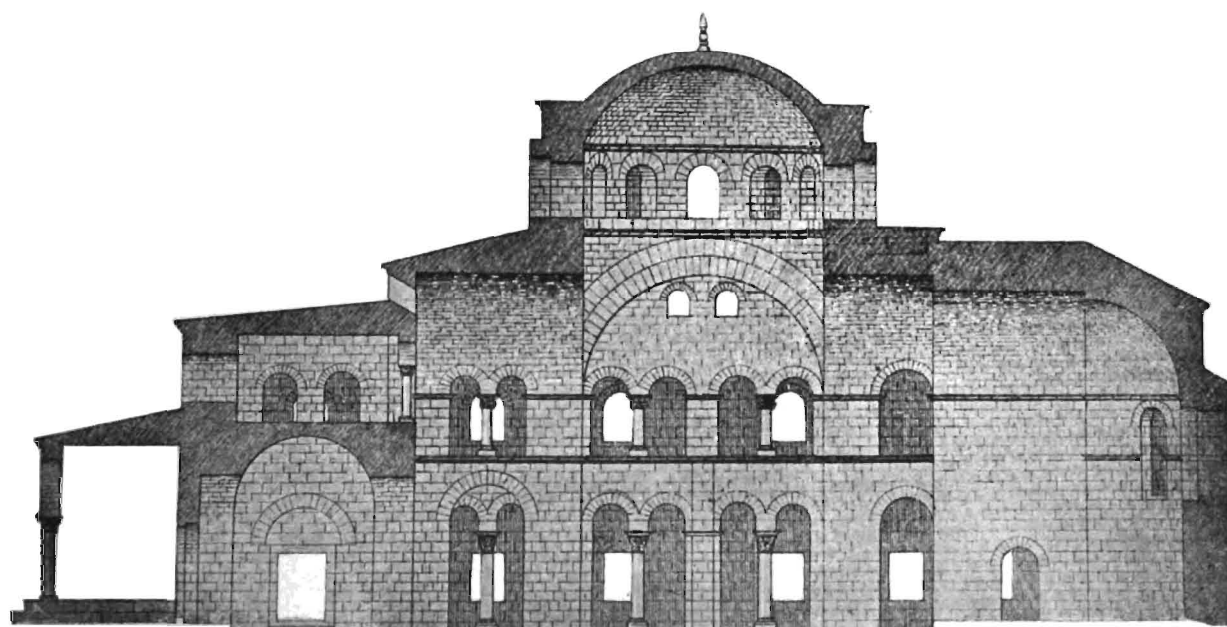
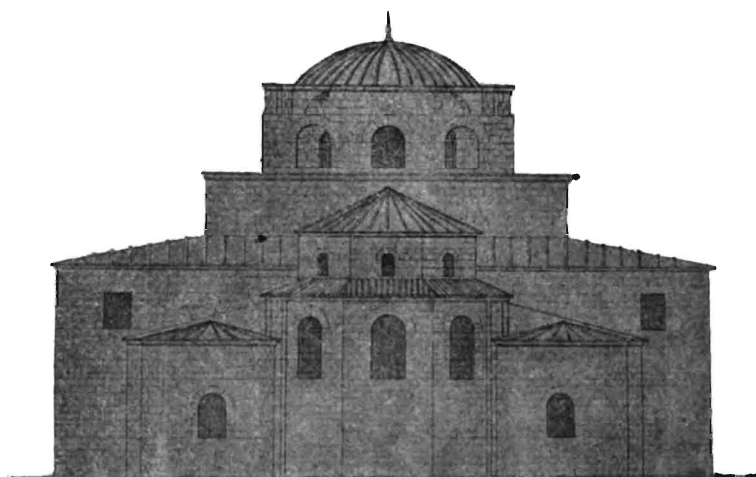
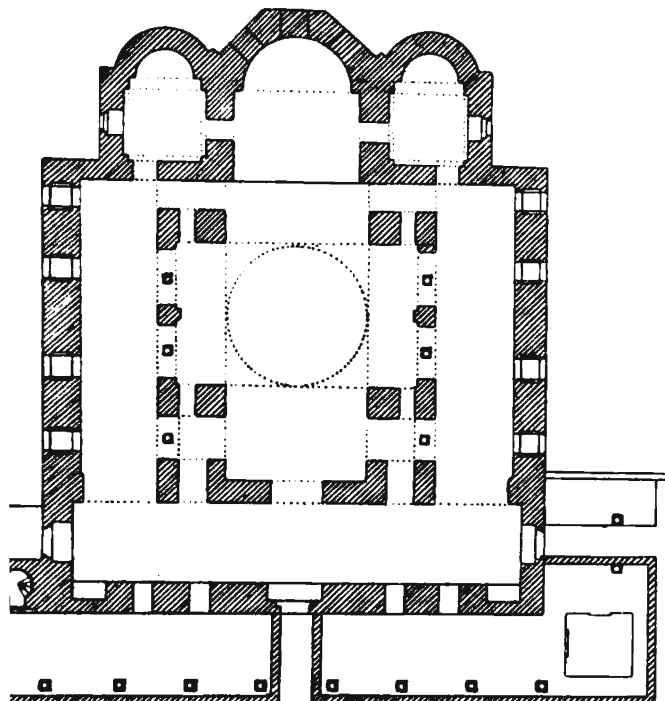

3.



Константинопольскія нѣскольккупольныя церкви.



1.

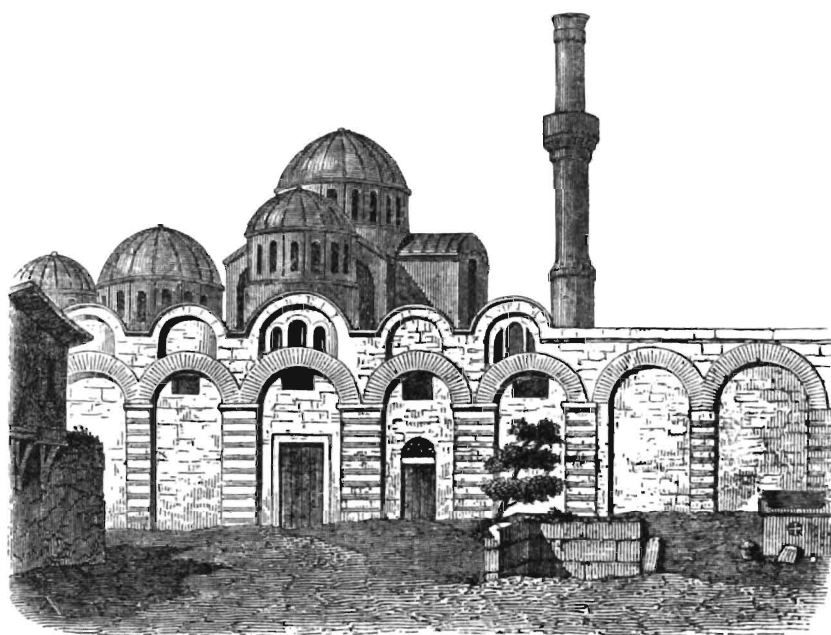

2.

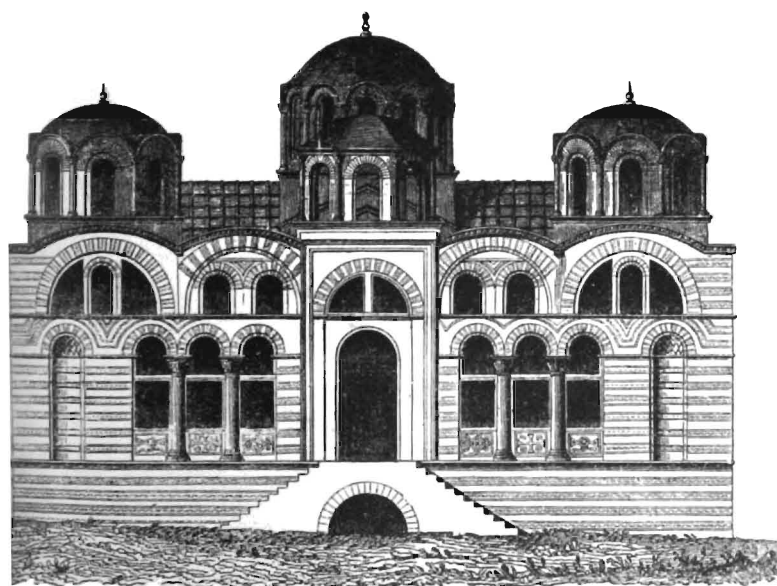

3.

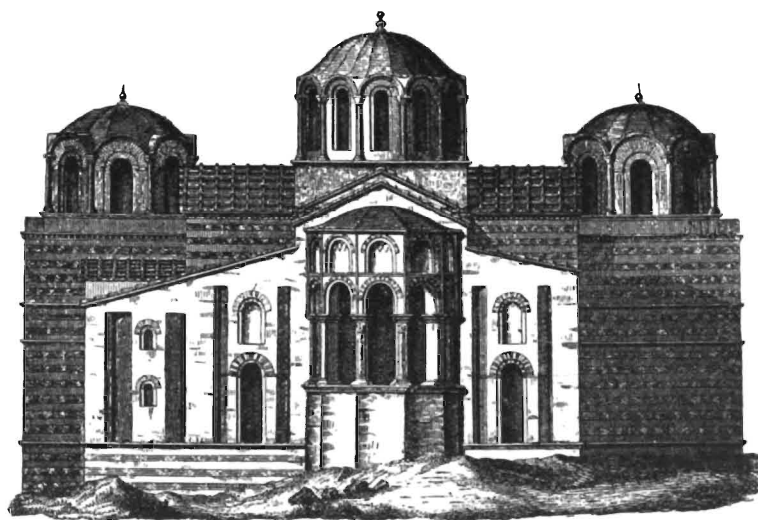

4.





Солунскія пятикупольныя церкви.

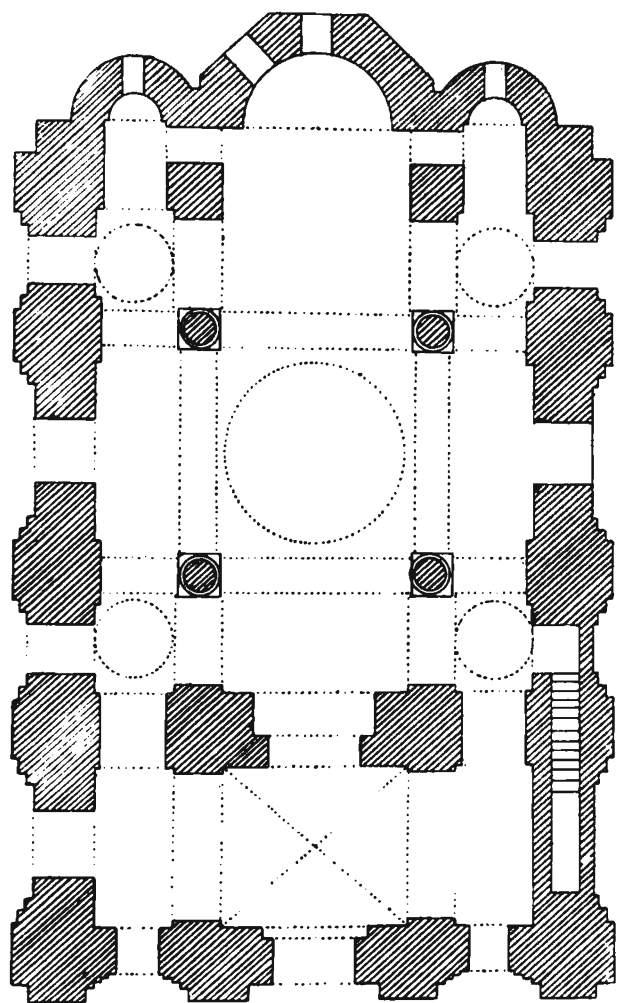

1.

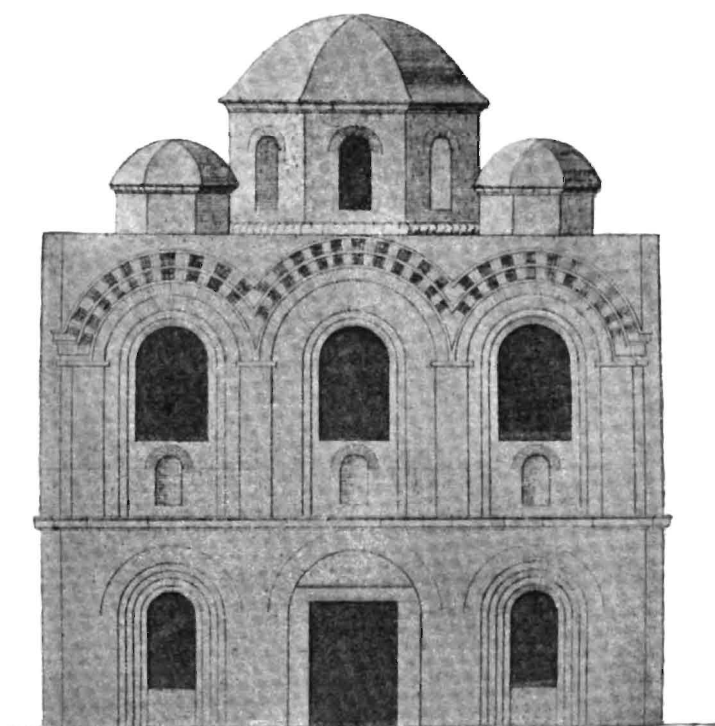

2.

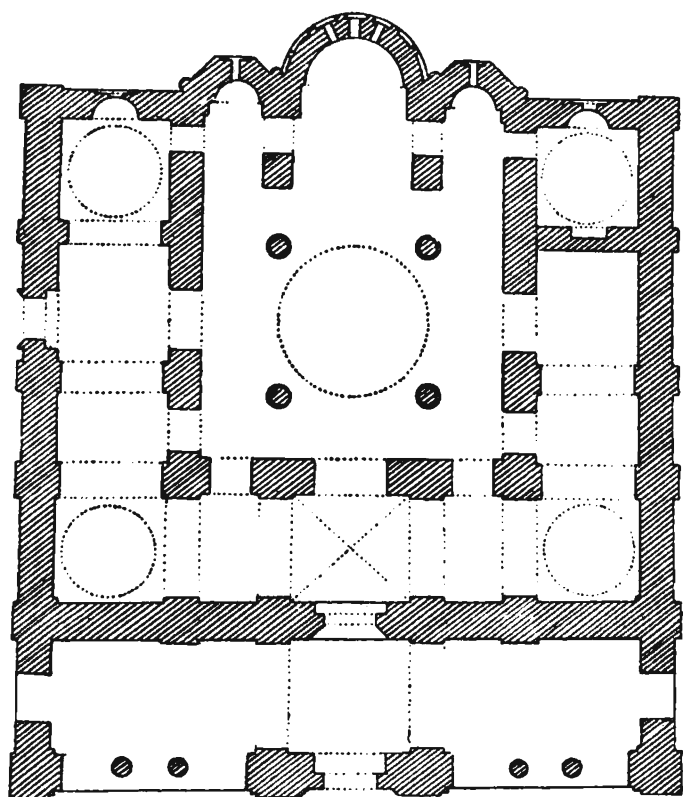

3.

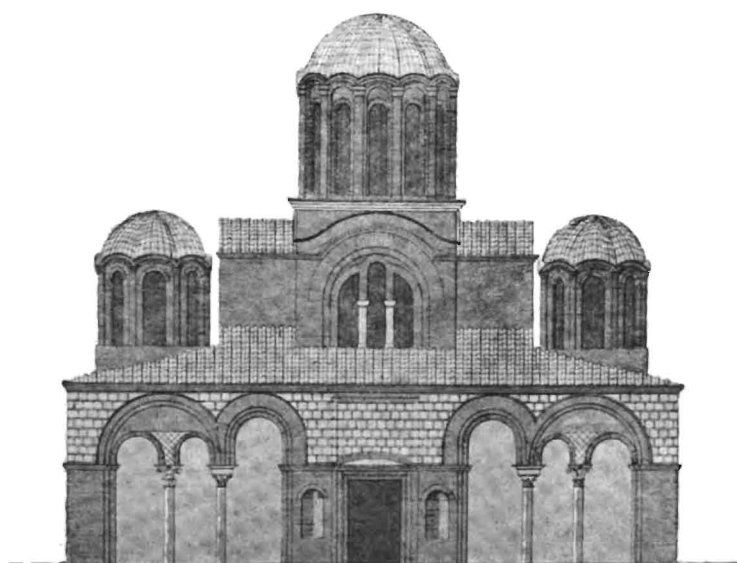

4.



Константинопольскія п'ясковокупольныя церкви.

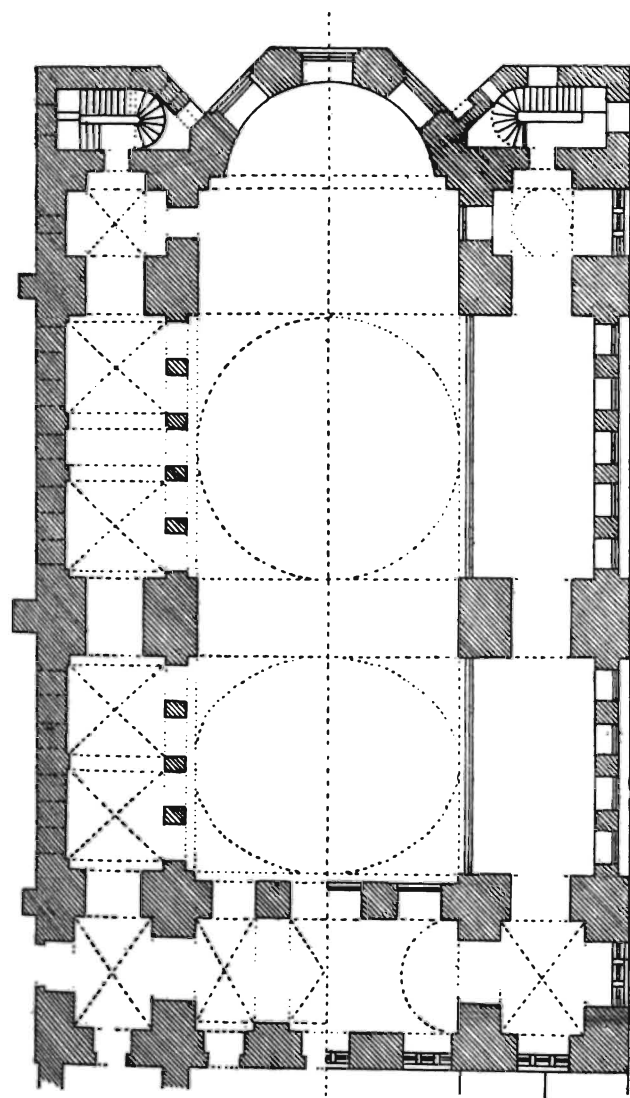

1.

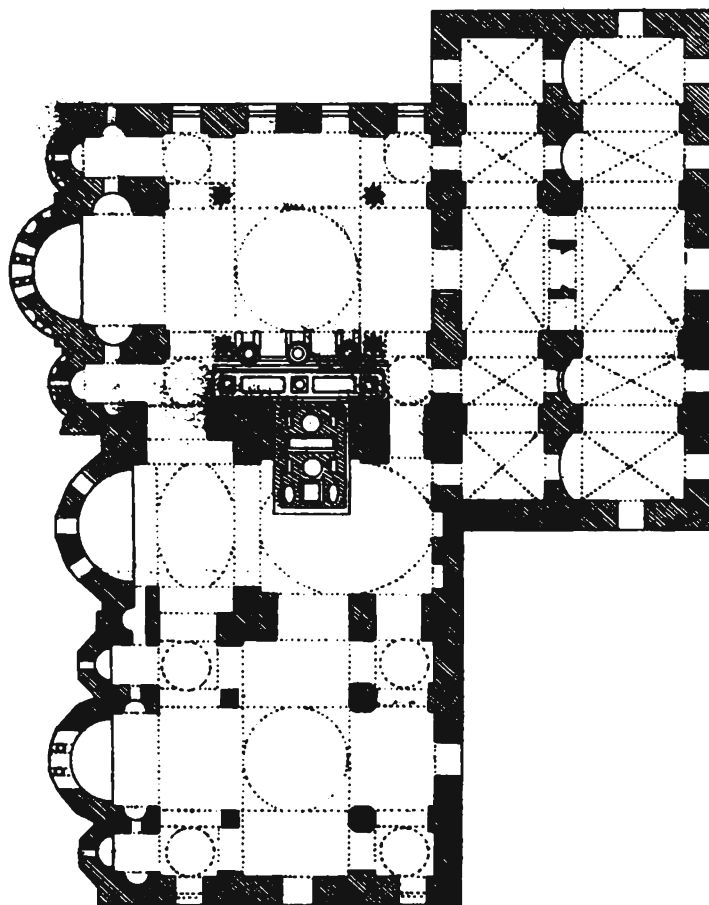

3.

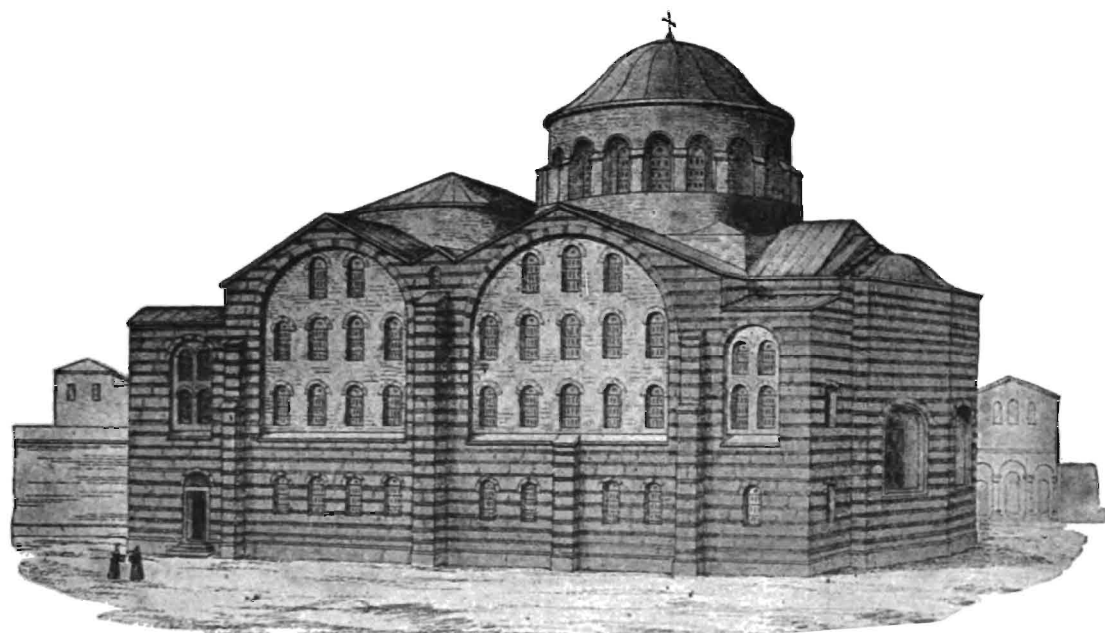

2.



Ношкскія однокупольныя церкви.

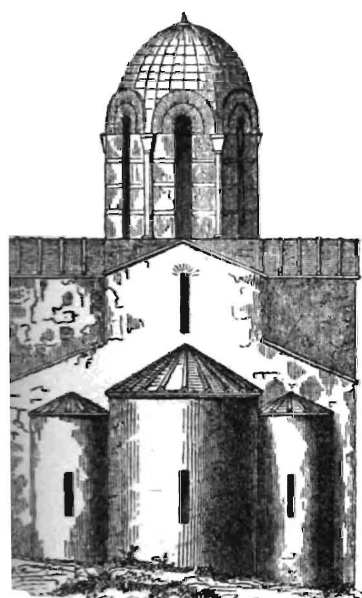

1.



2.

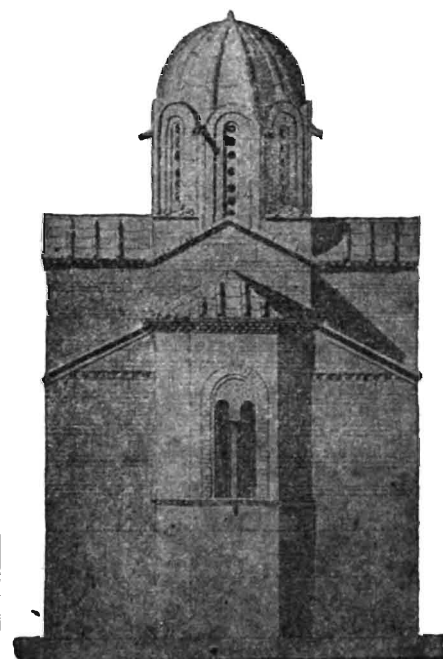

3.

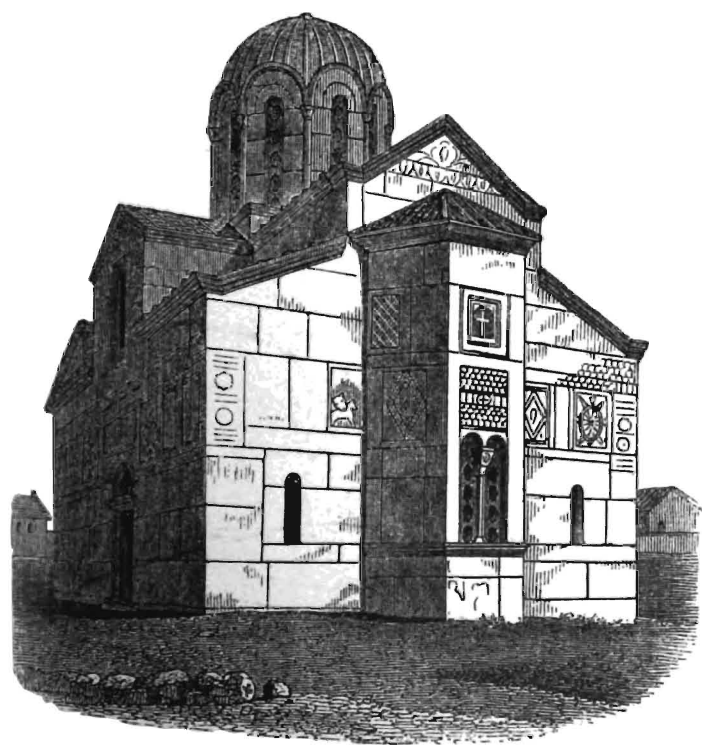

4.

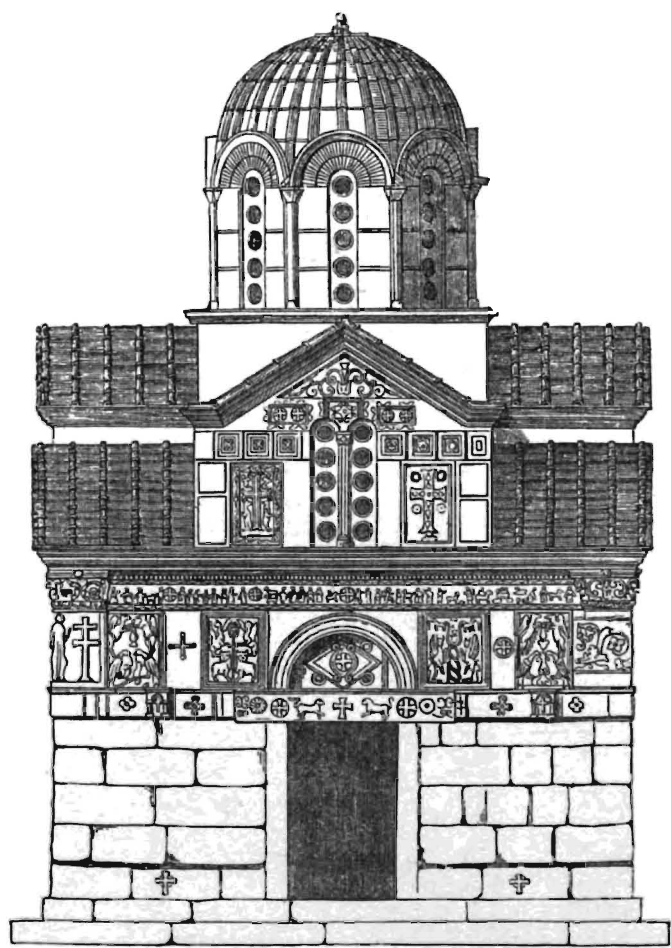

5.

5



Планы церквей многокупольныхъ.

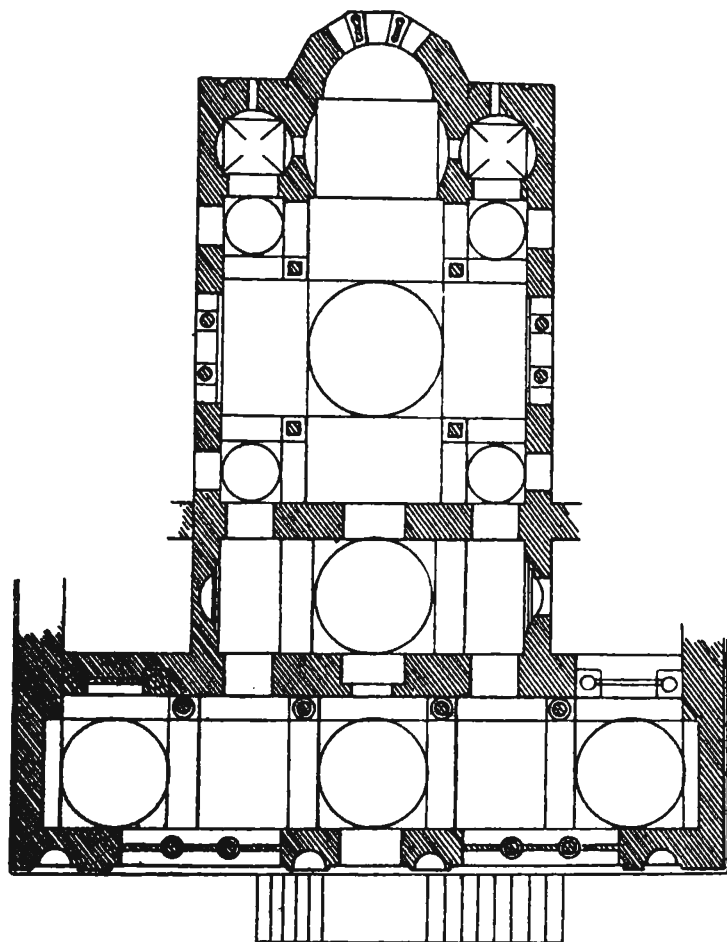

1.

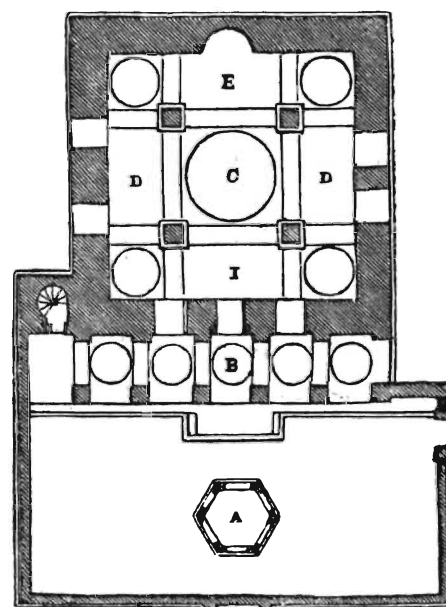

2.

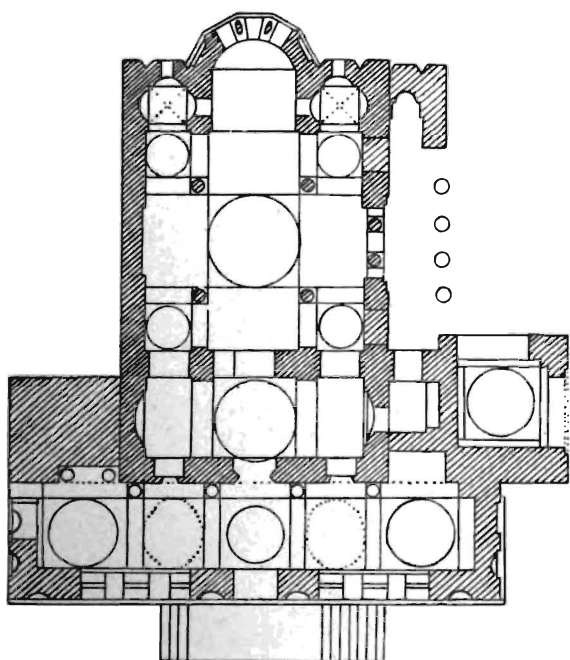

3.

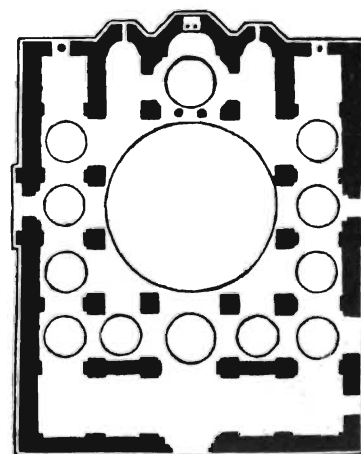

4.





Церкви крестовья.

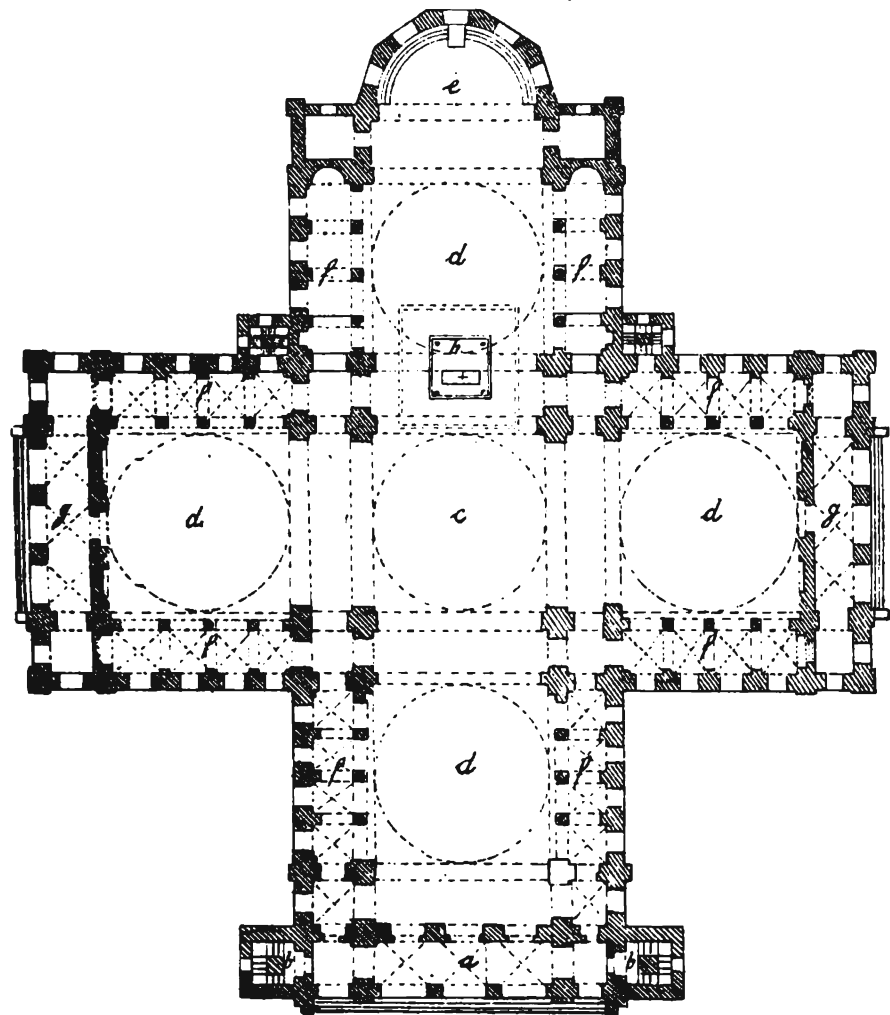

1.

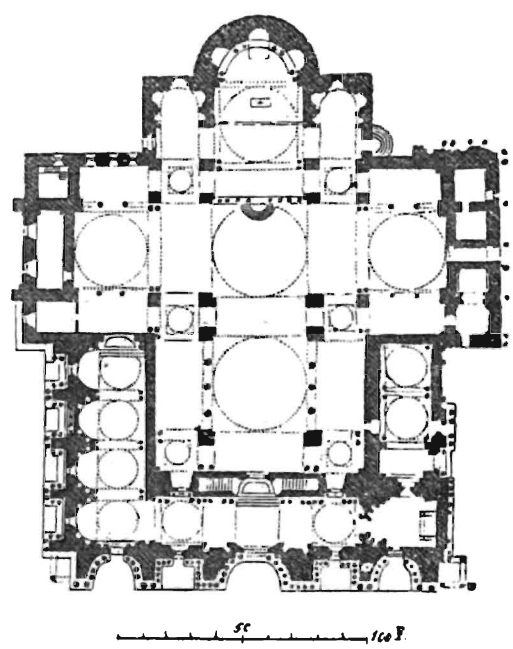

3.

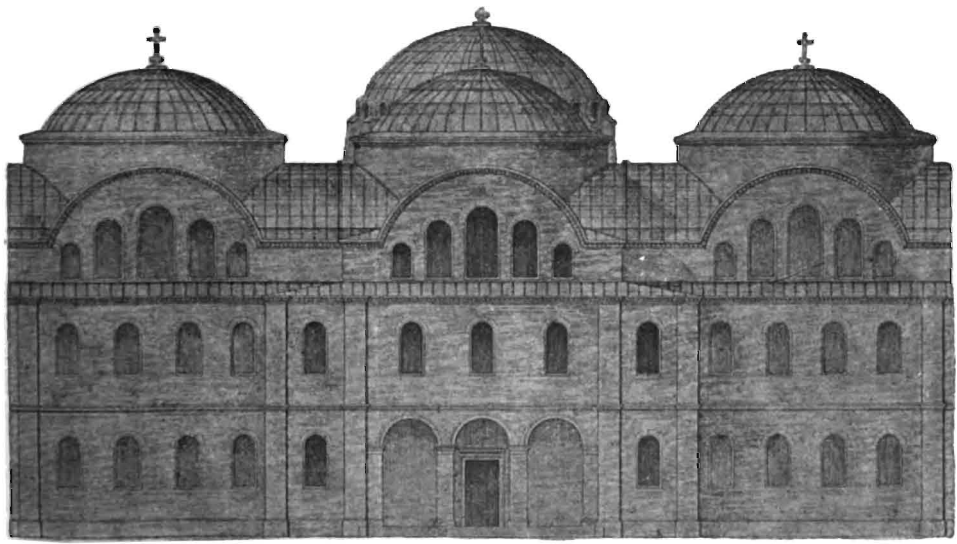

2.

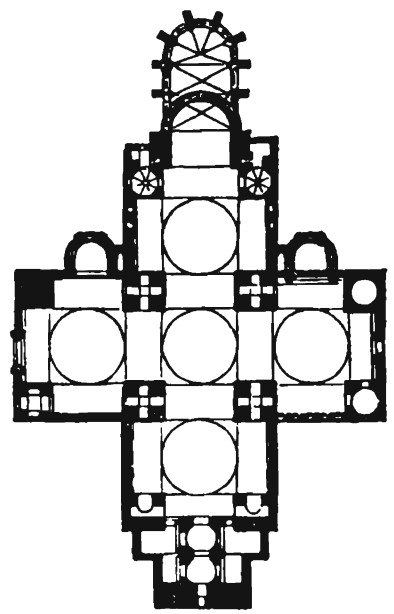

4.



Церкви съ закрестіями.

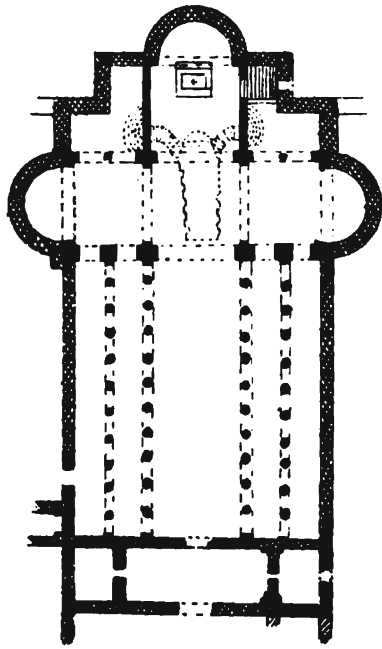

1.

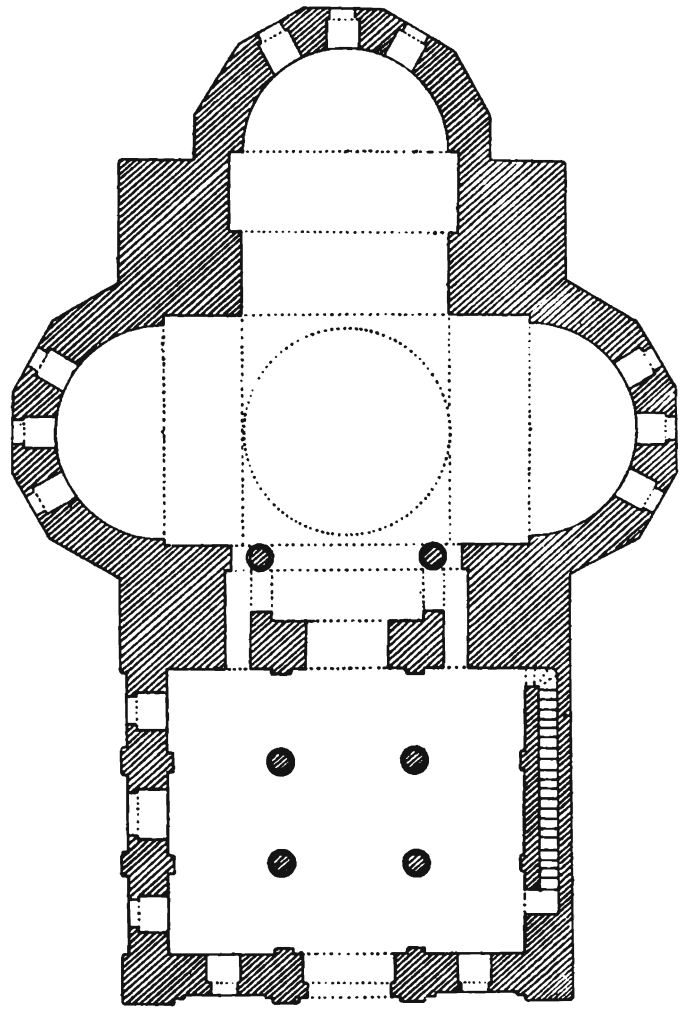

2.

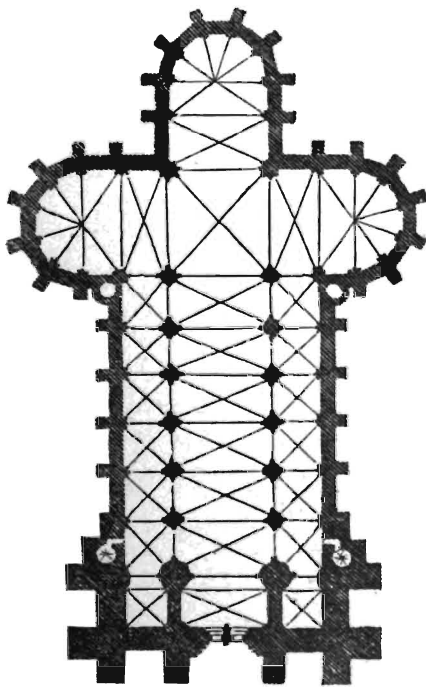

3.

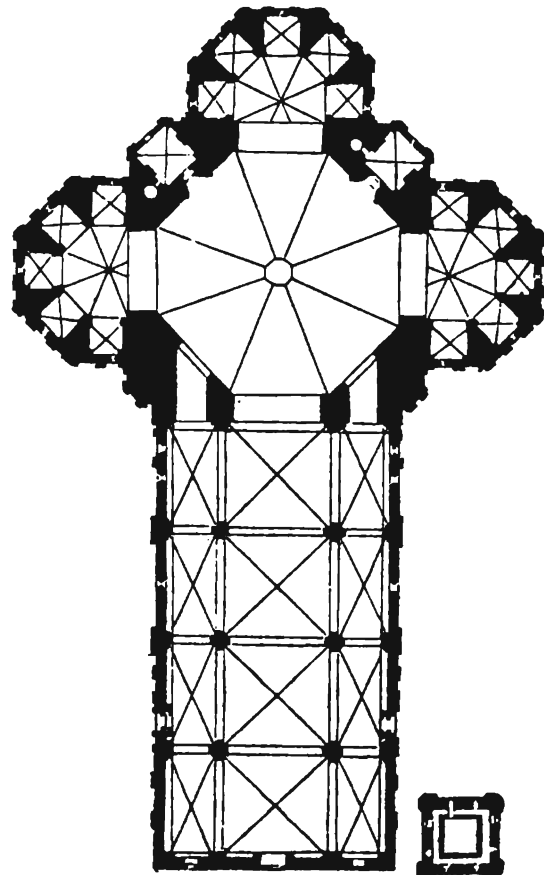

4.



Ноонскія церкви.



1.

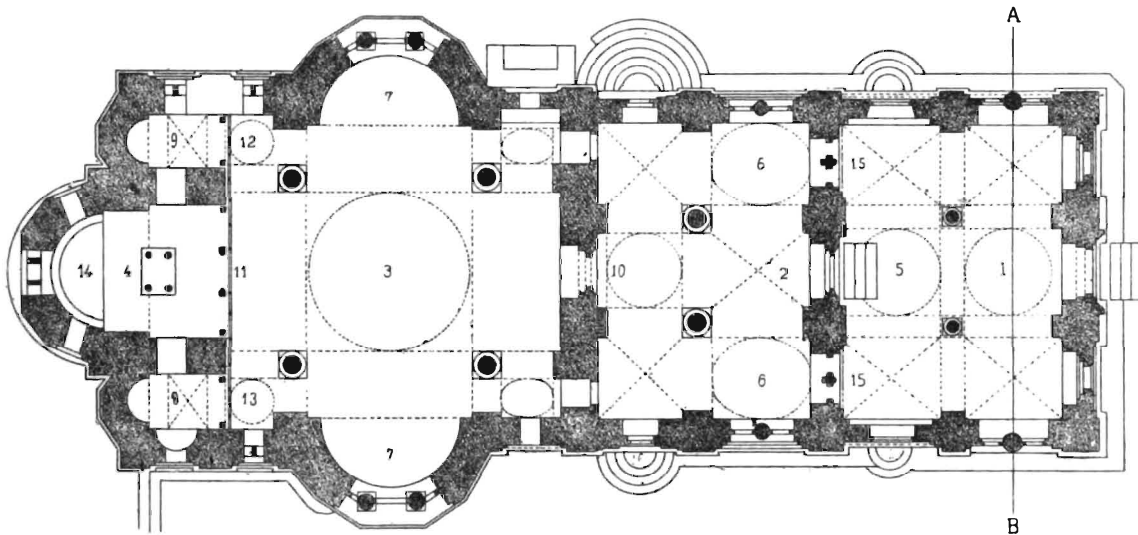

2.

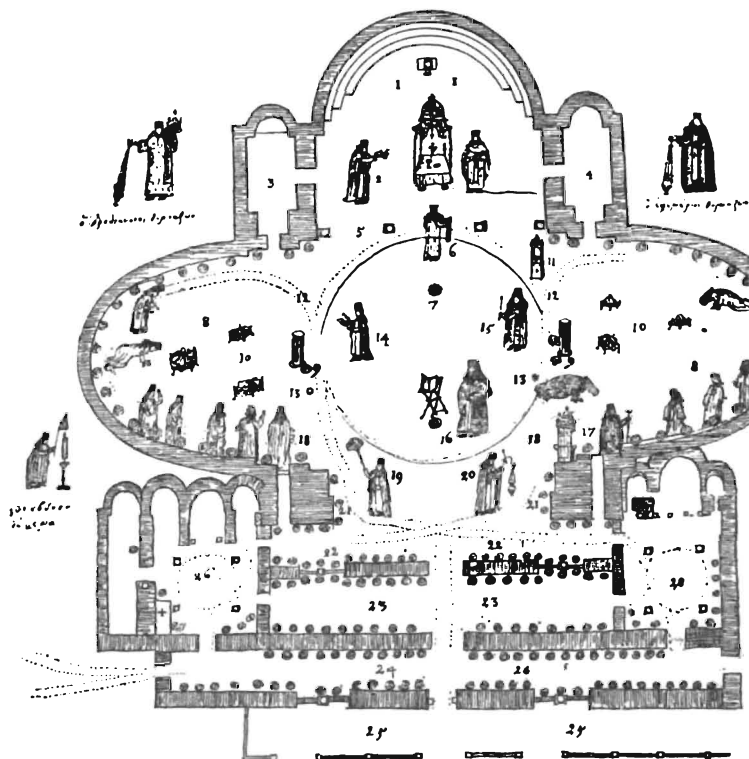

3.



Дворы при церквахъ и водосвятильницы.

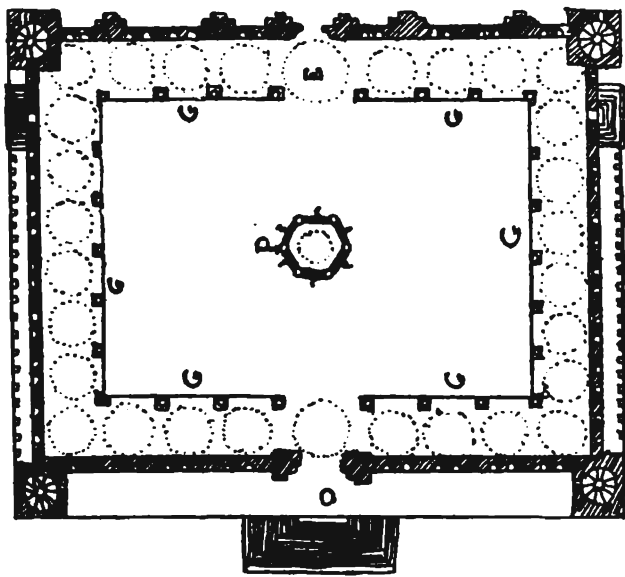

1.

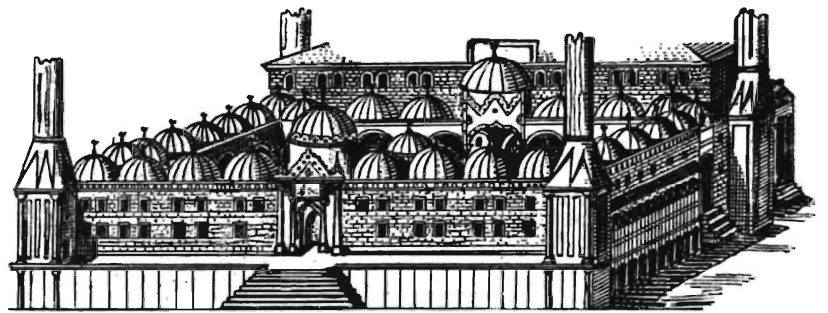

2.

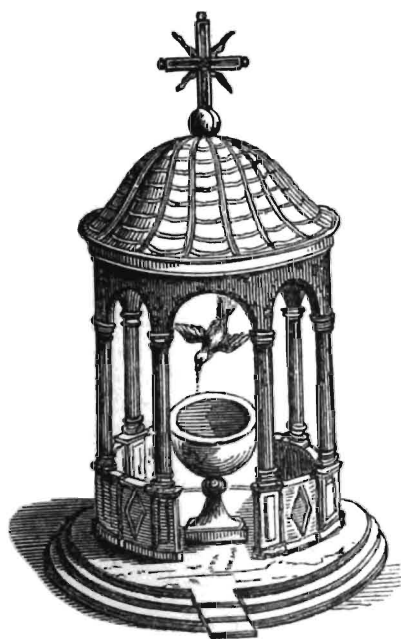

3.

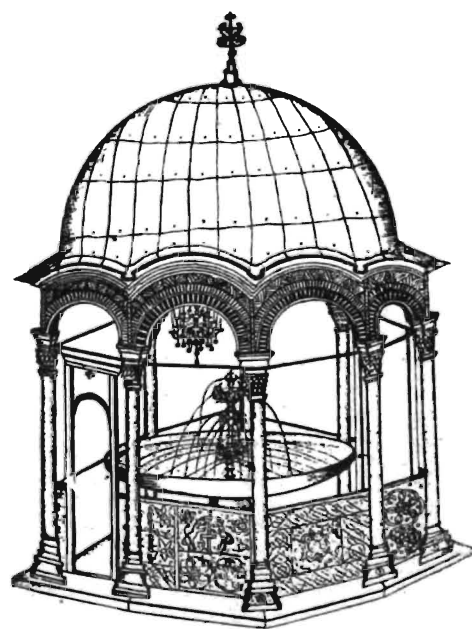

4.





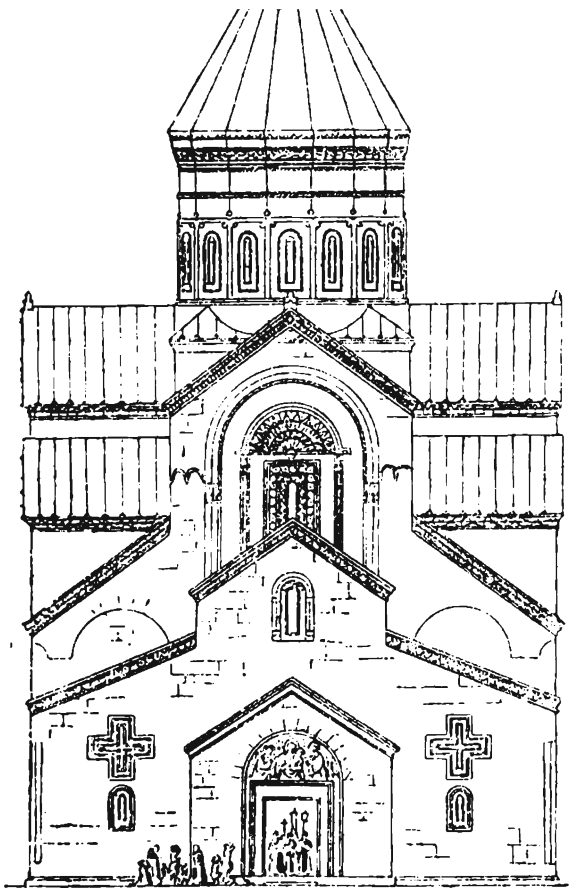

1.

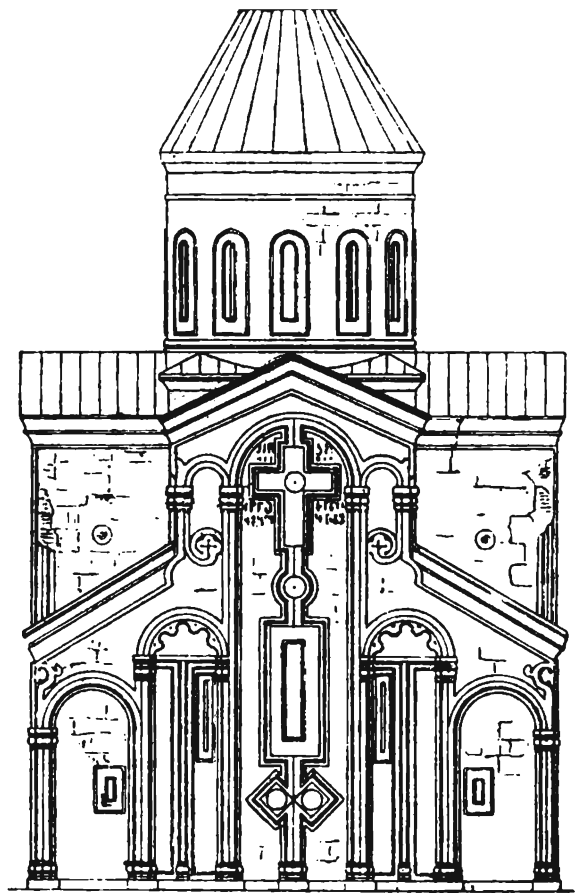

2.

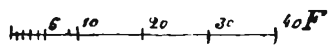
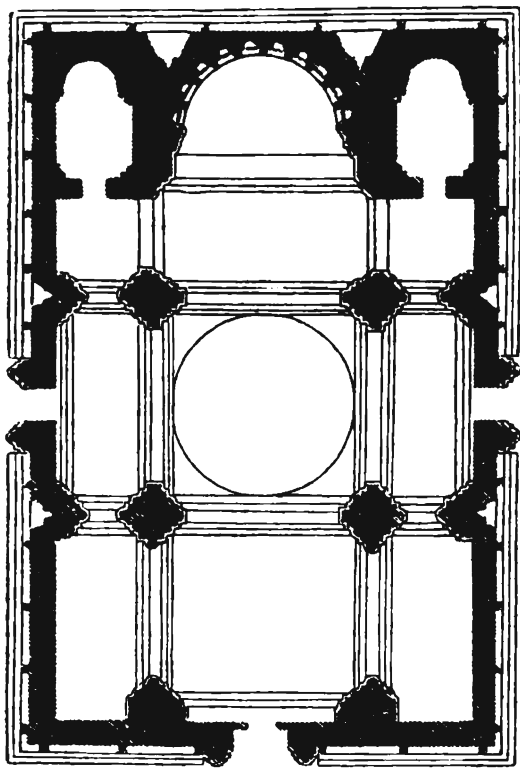

3.

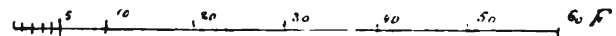
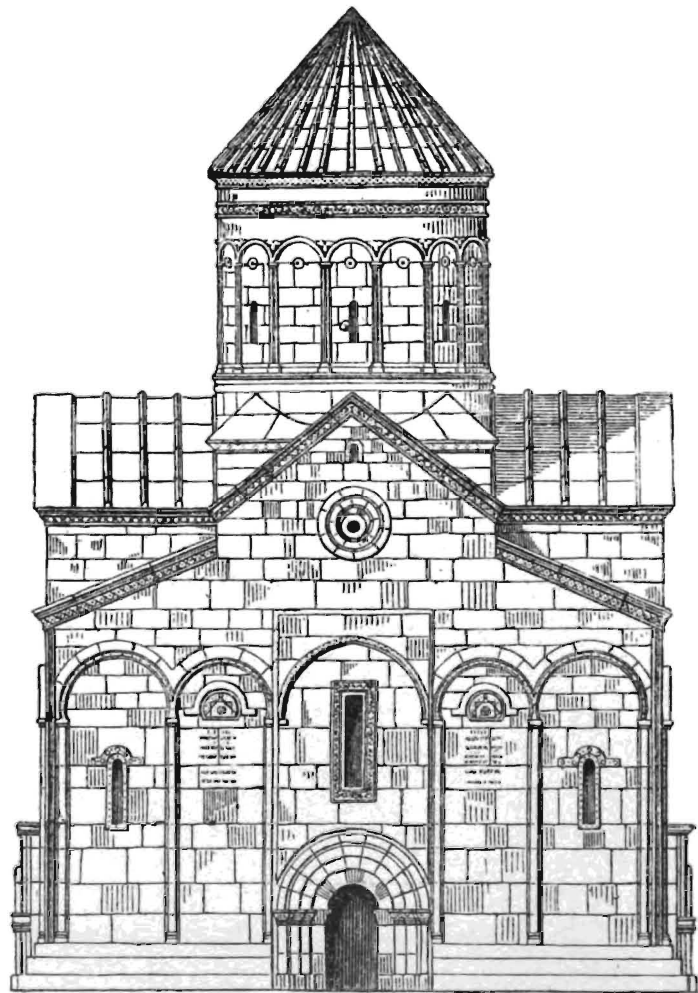

4.



Черниговскій соборъ.

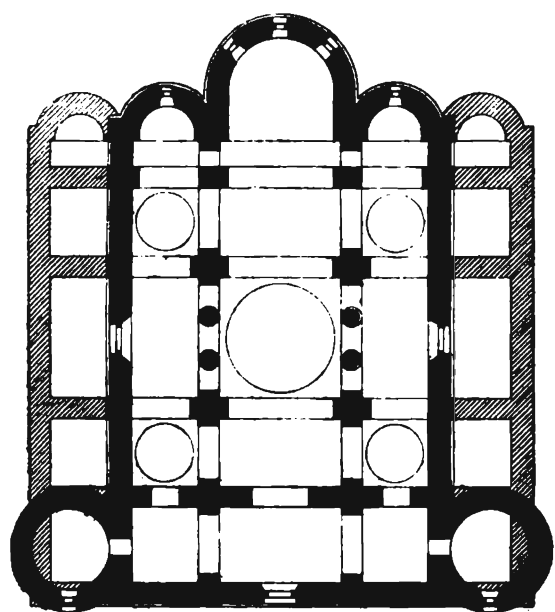

1.



2.

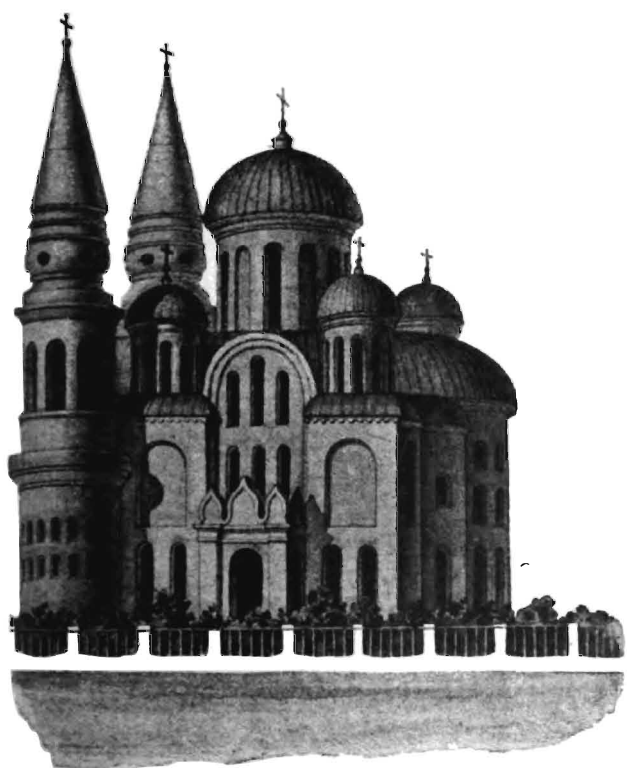

3.

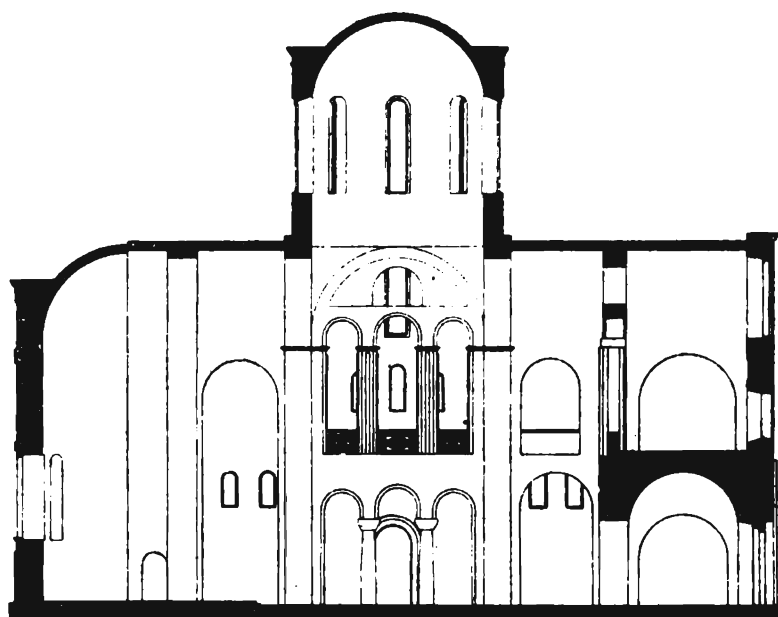

4.



Кіевскій Софііускій соборъ.

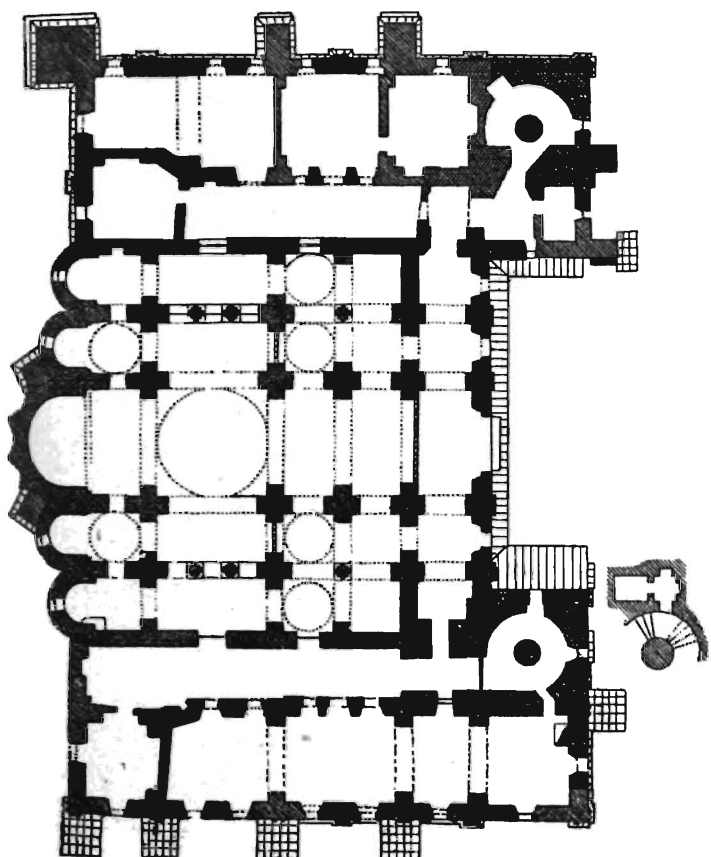

2.

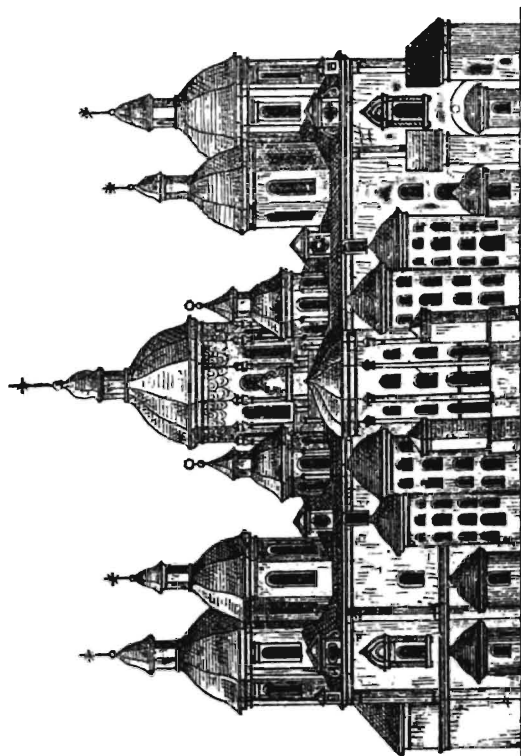

4.

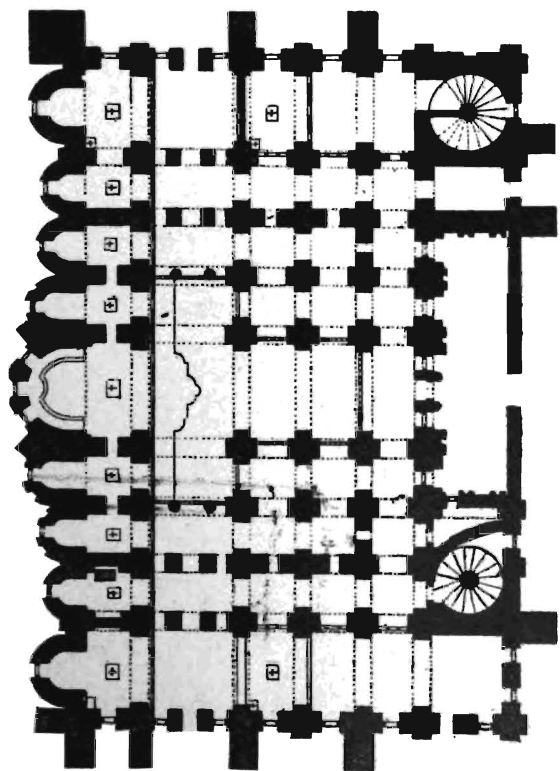

1.

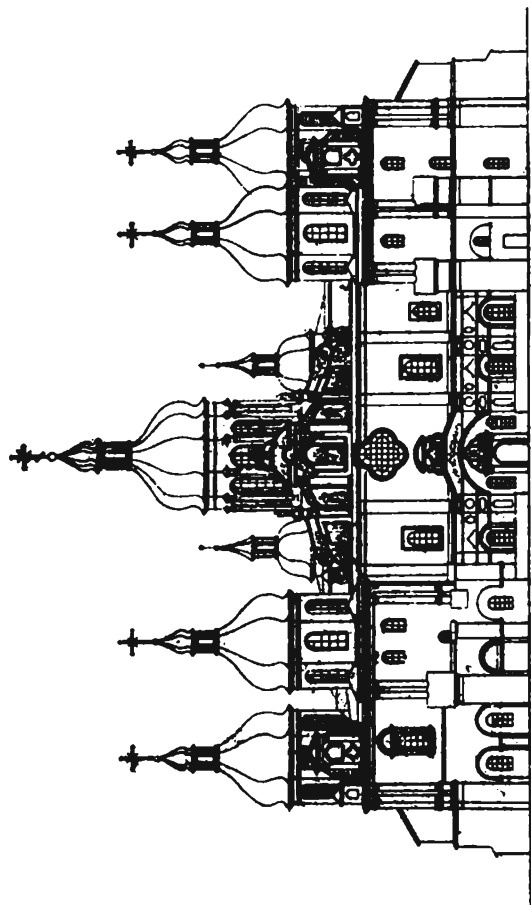

3.



Кіевскій Софійскій соборъ и Десятинная церковь.

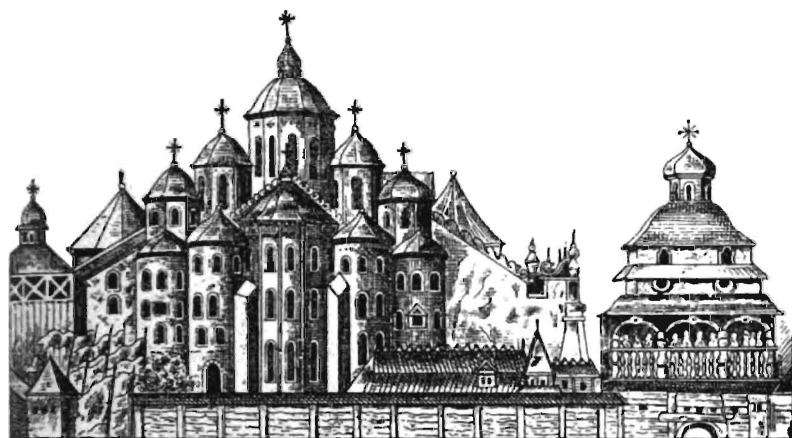

1.

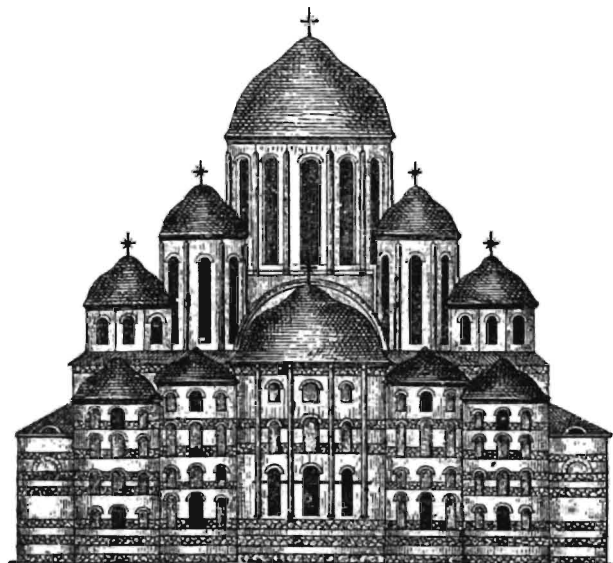

2.

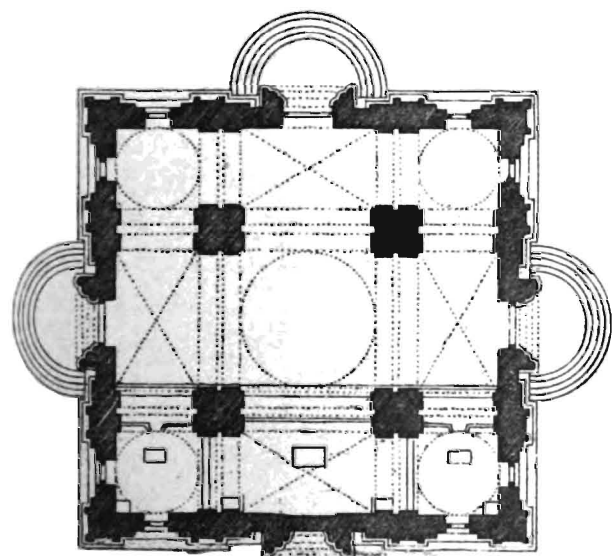

3.

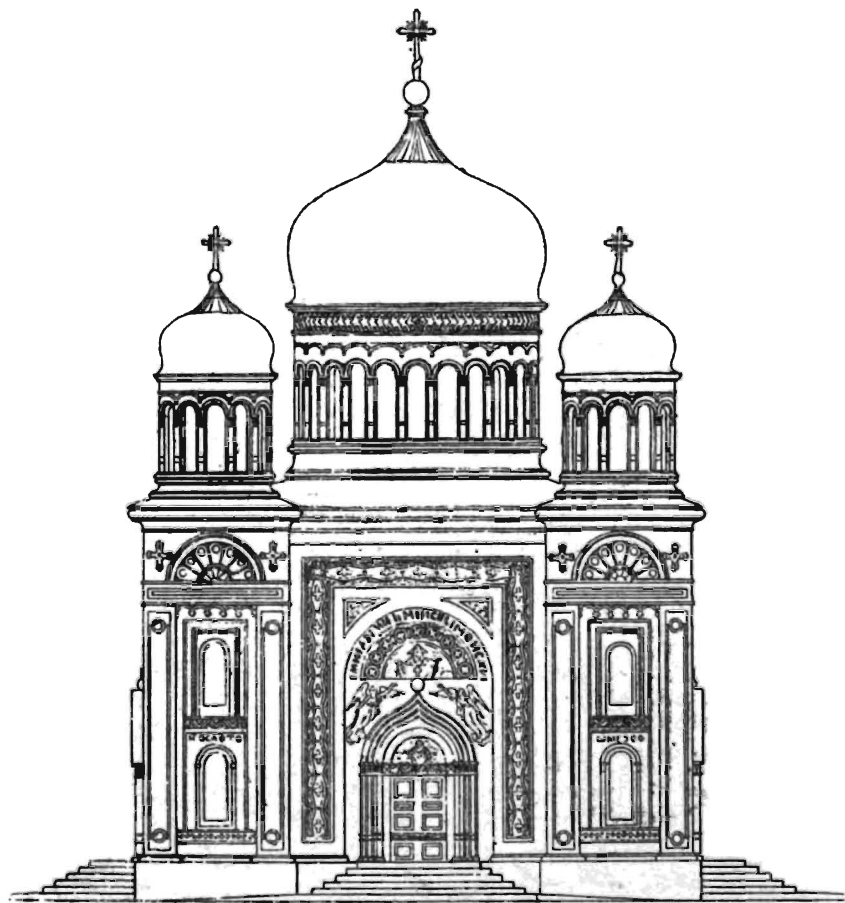

4.





Кіевскій Софійскій соборъ и Десятинная церковь.

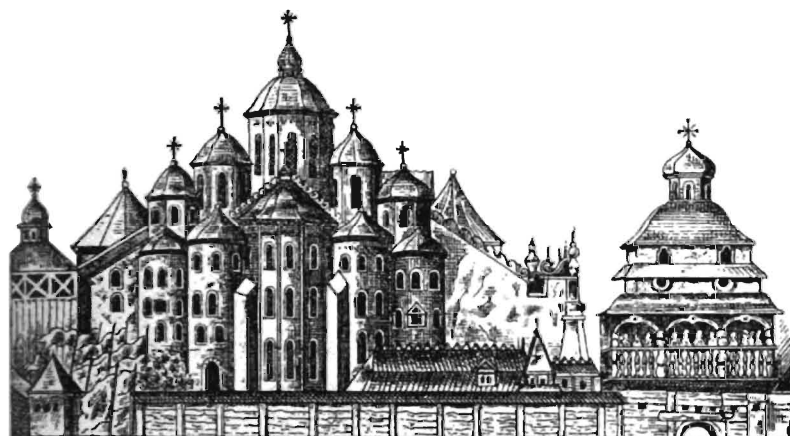

1.

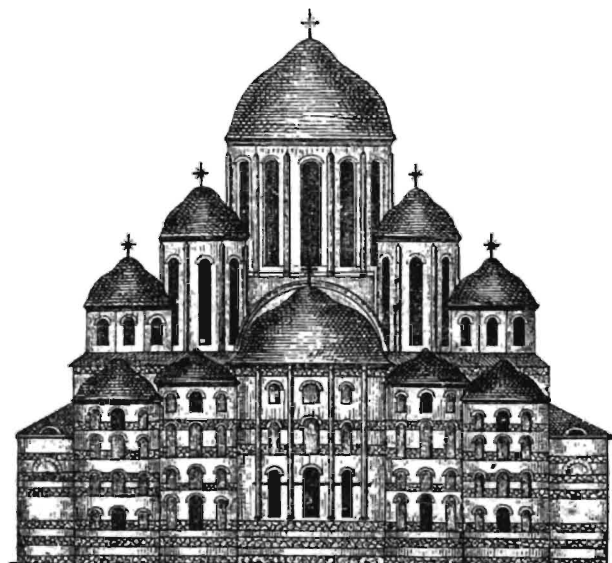

2.

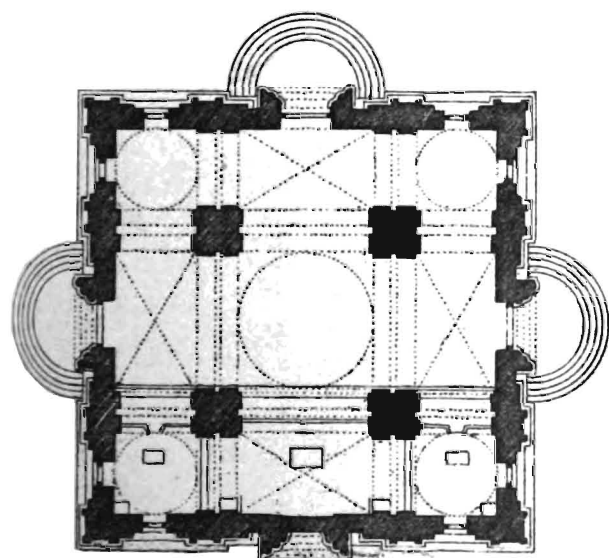

3.

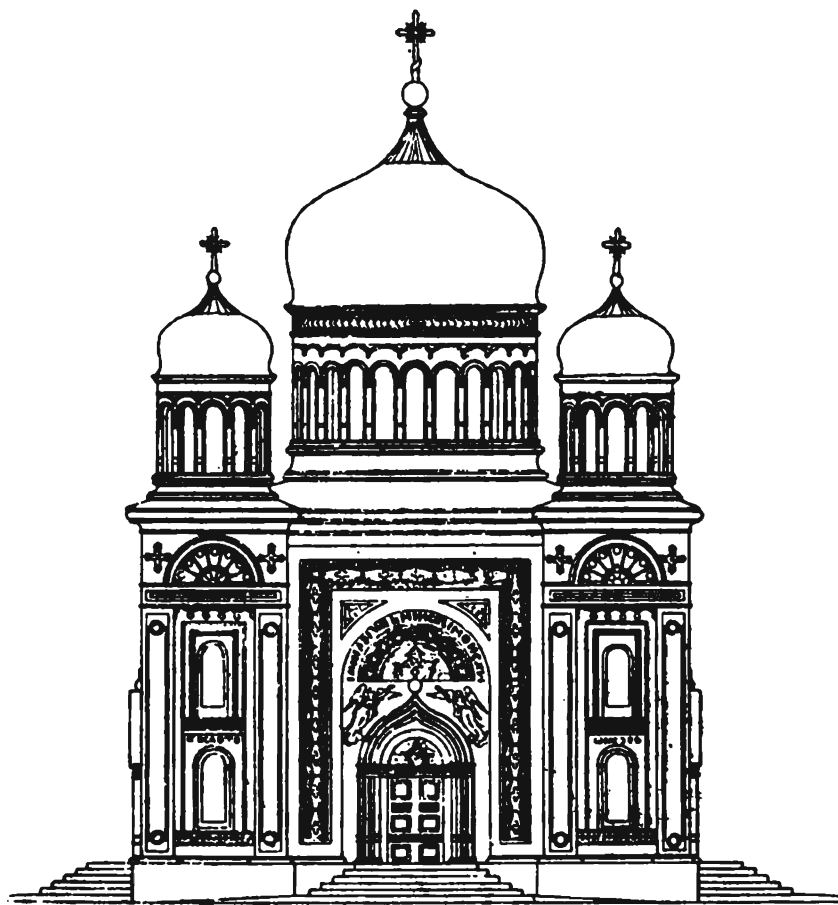

4.



Київські домонгольські церкви.

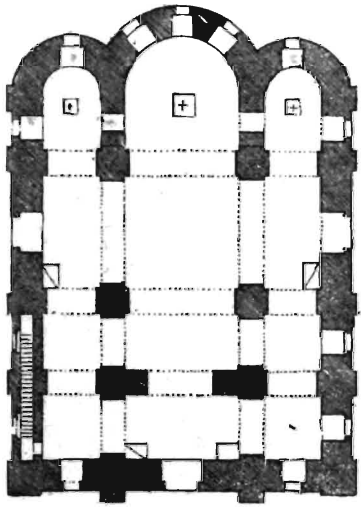

1.

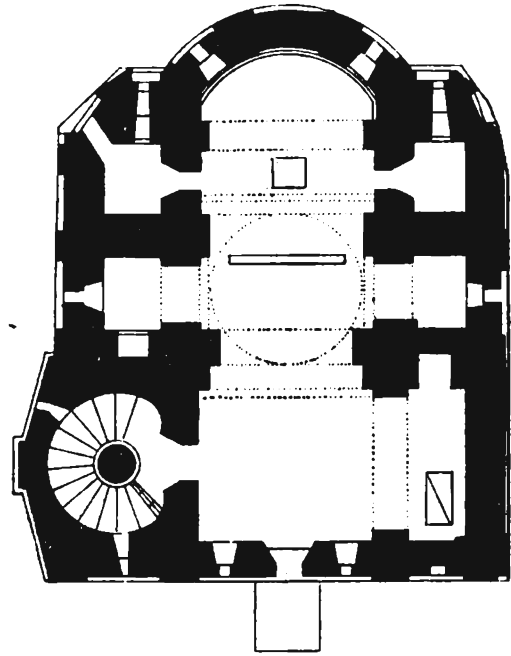

3.



2.

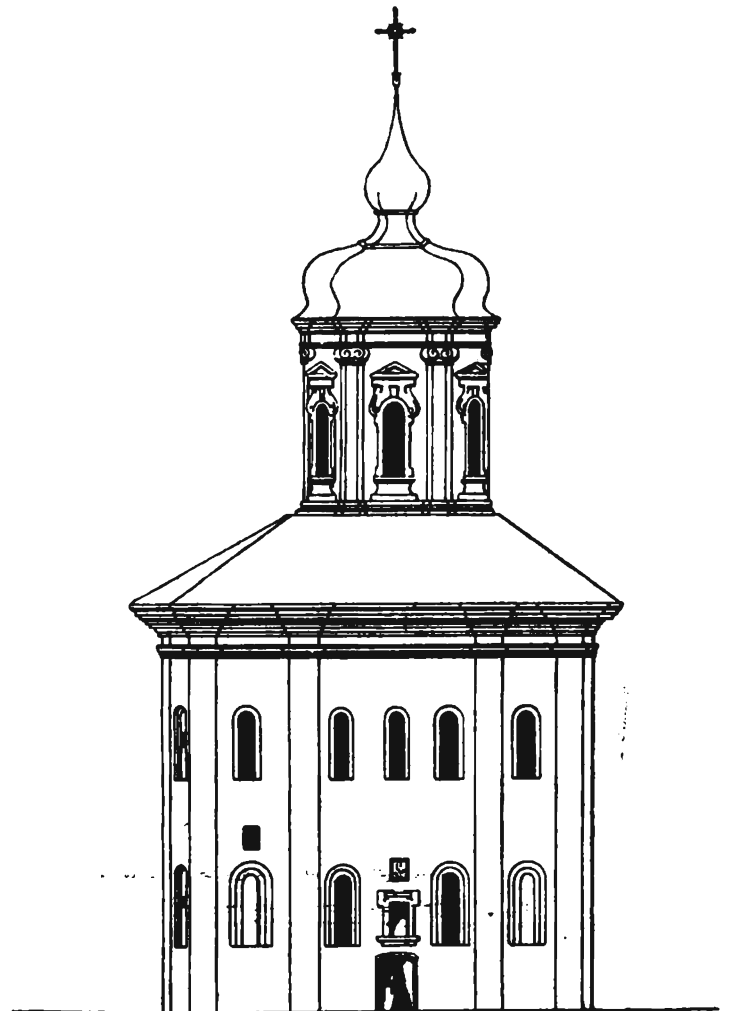

4.



Київські домонгольські церкви.

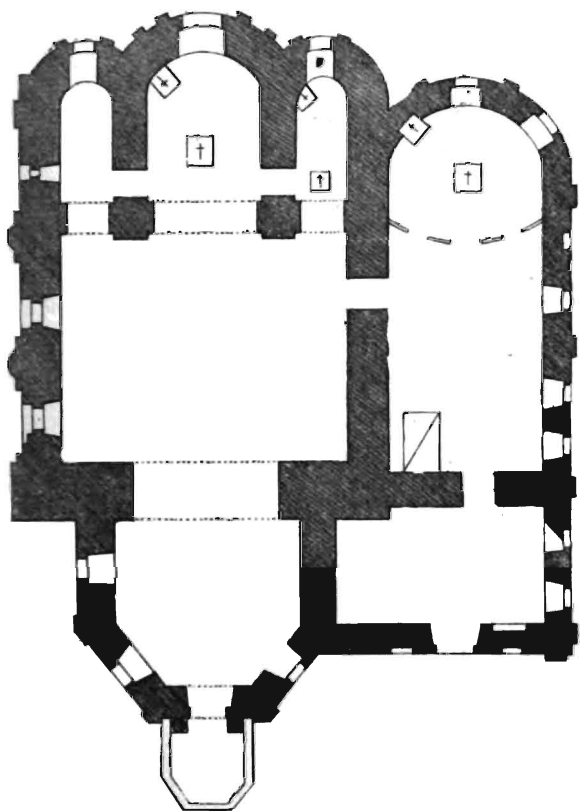

1.

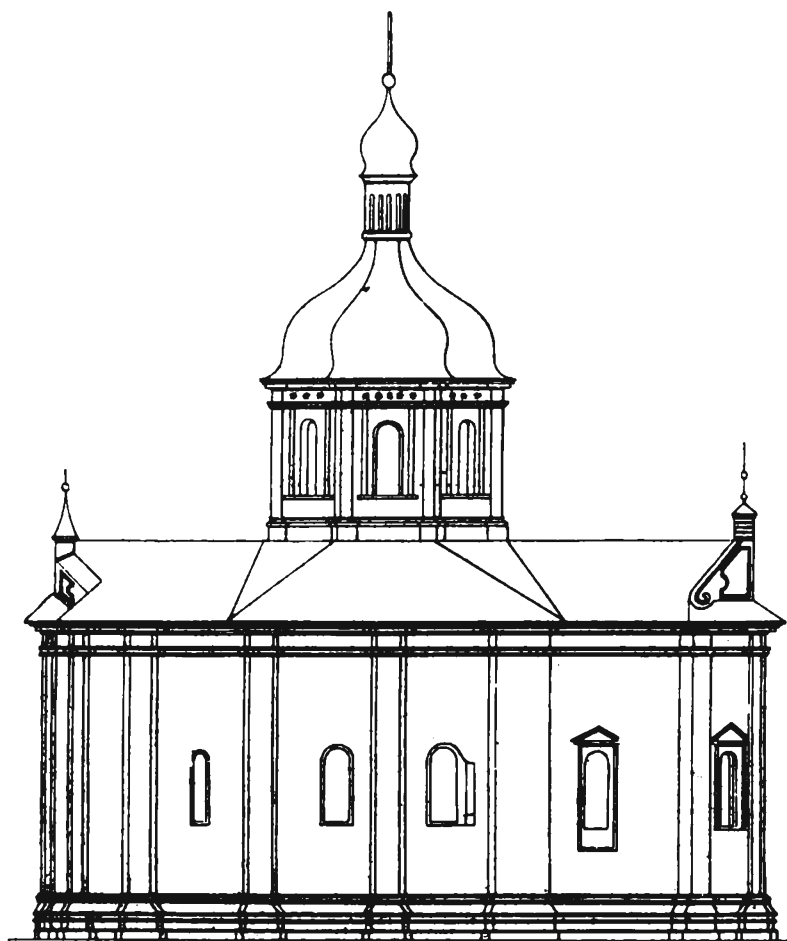

2.

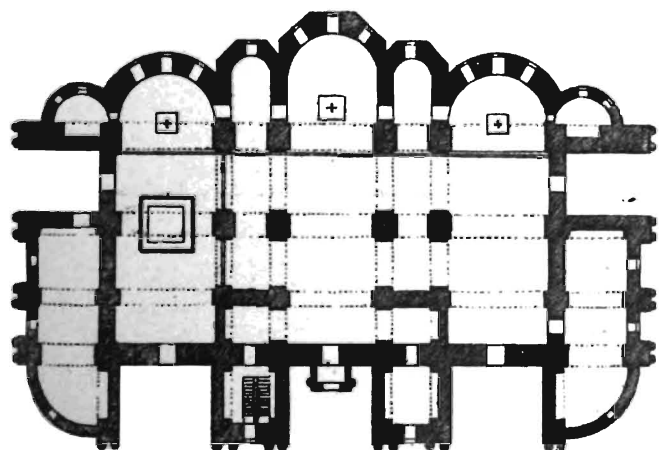

3.

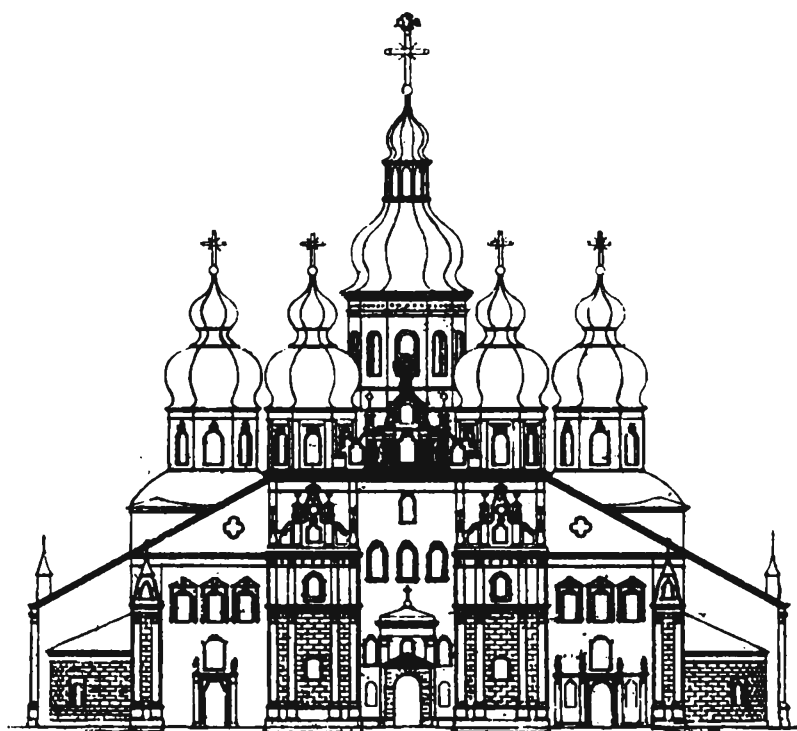

4.



Кіевскія домонгольскія церкви.

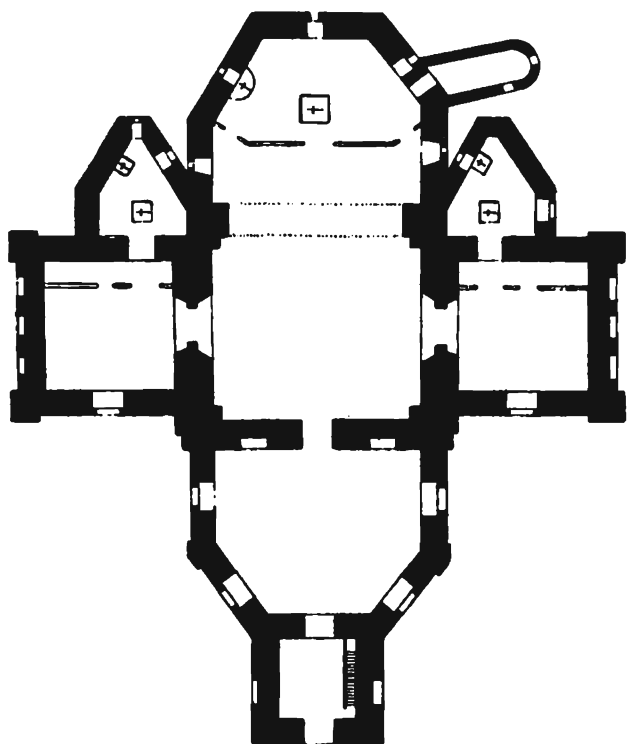

1.



2.

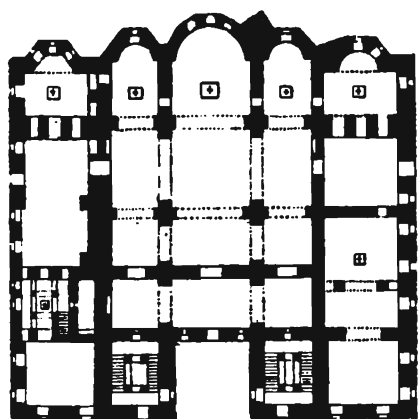

3.



4.





Новгородскій Софіѣскій соборъ.

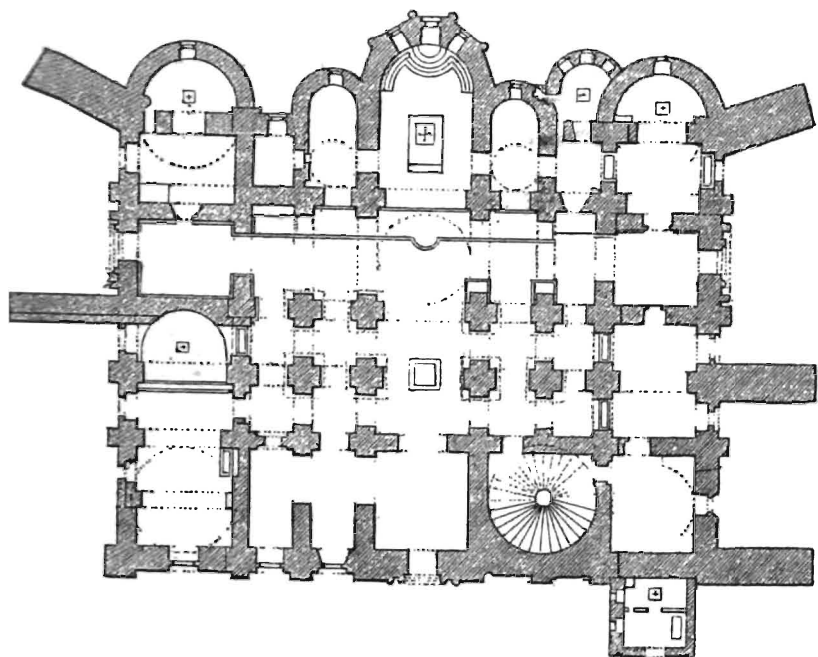

1.

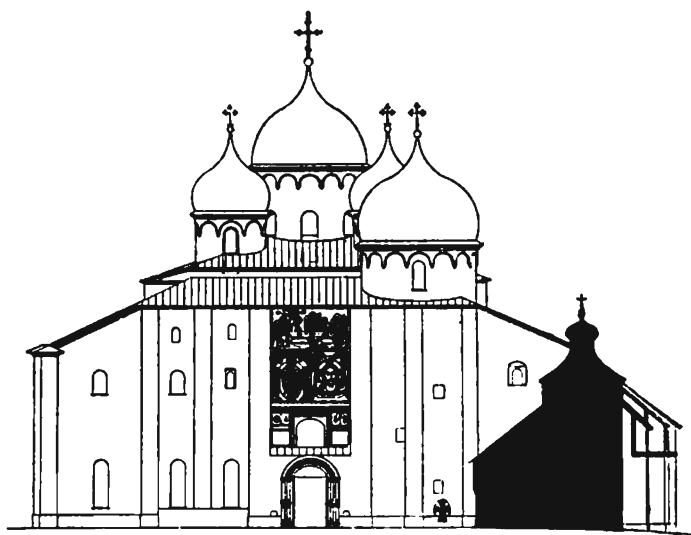

3.

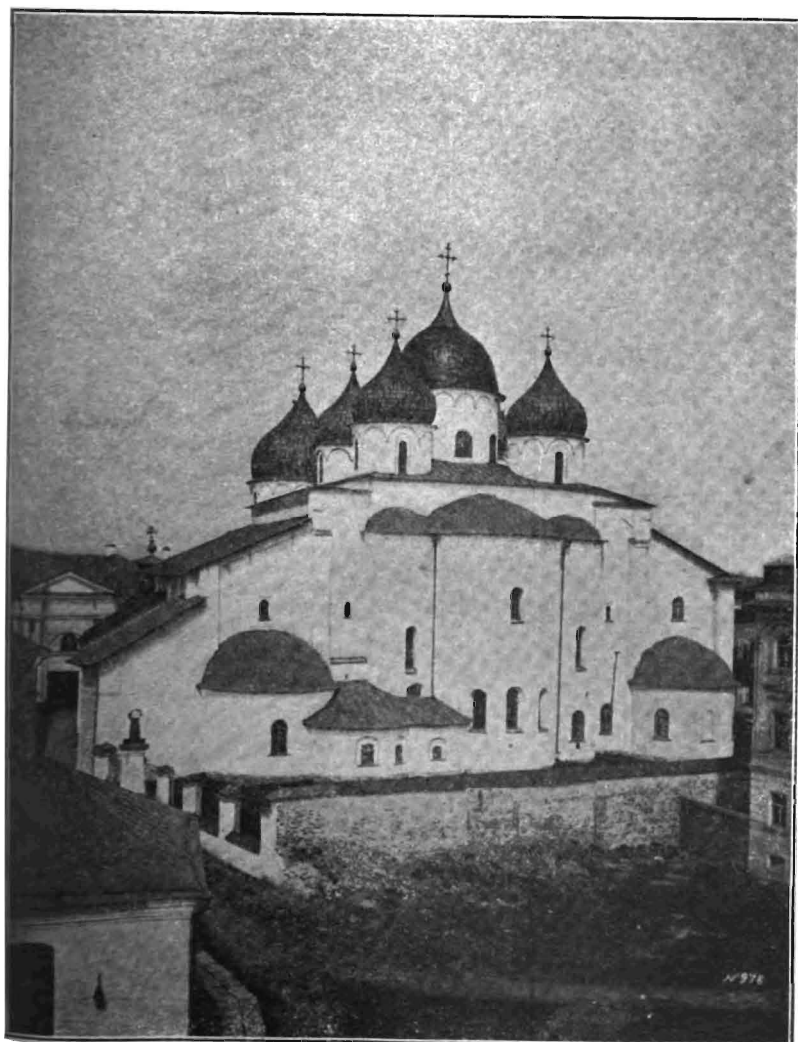

2.

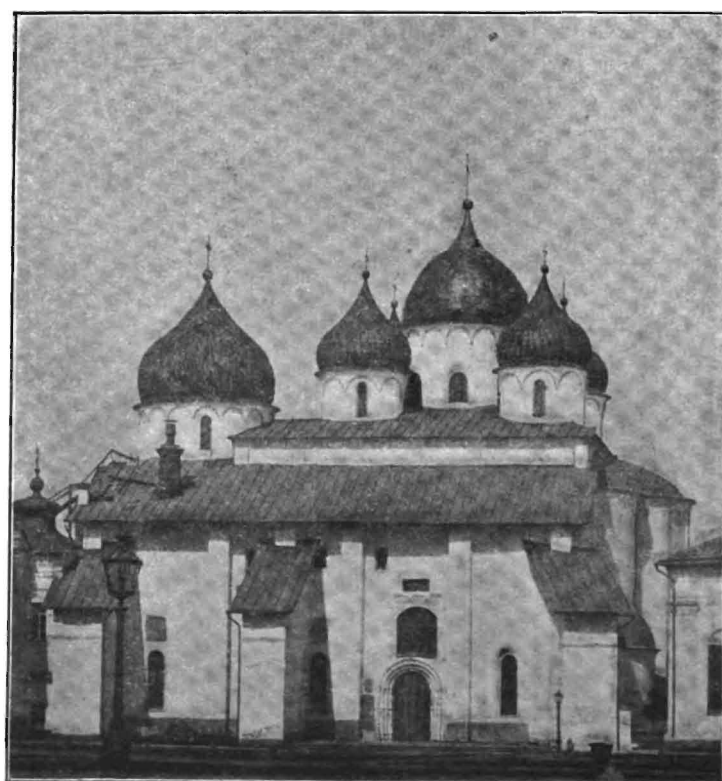

4.



Новгородскій Софійскій соборъ.

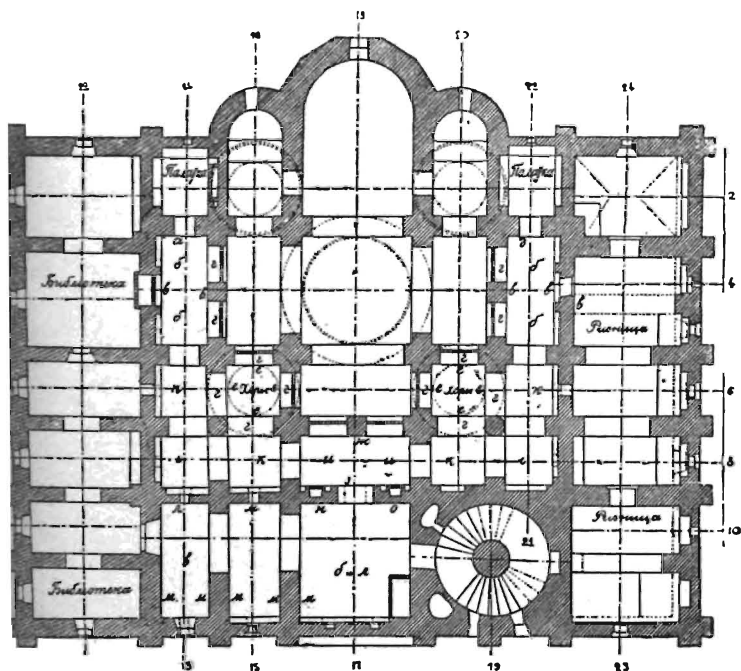

1.

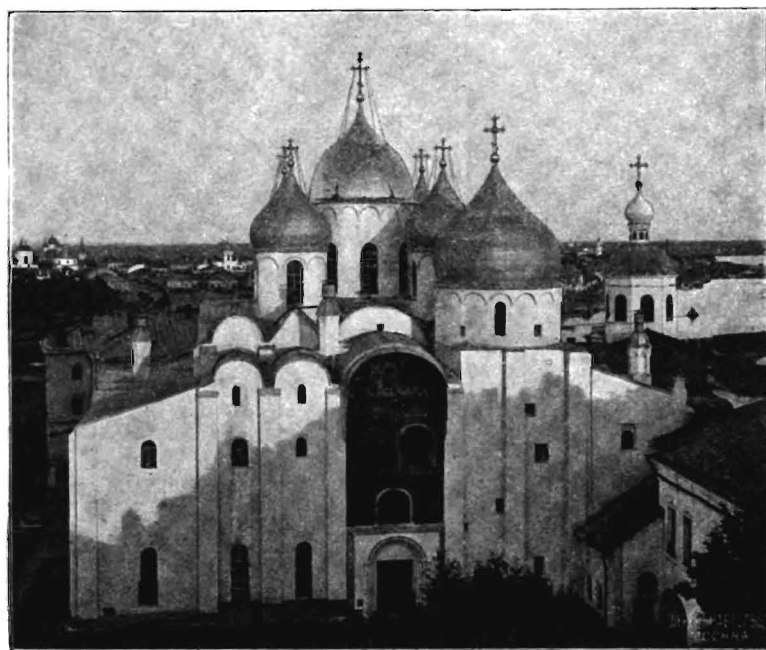

2.



3.



4.



Новгородскія домонгольскія церкви.



1.



2.

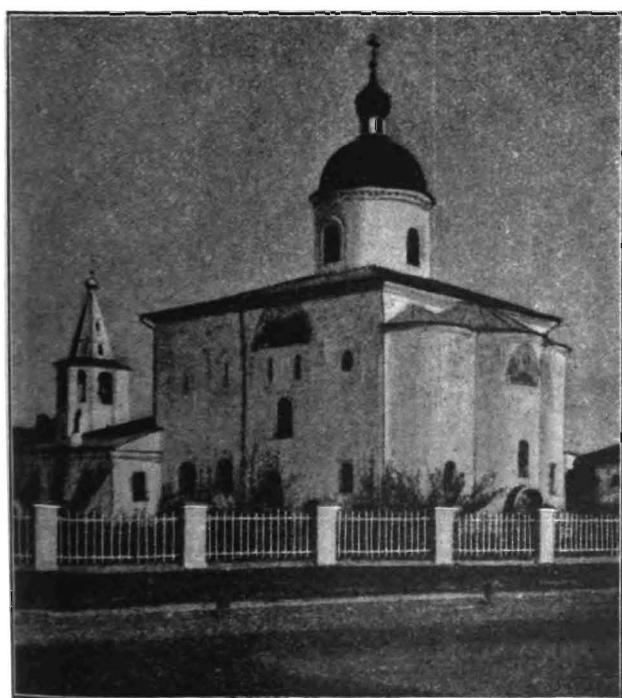

3.



4.



Новгородскія церкви.

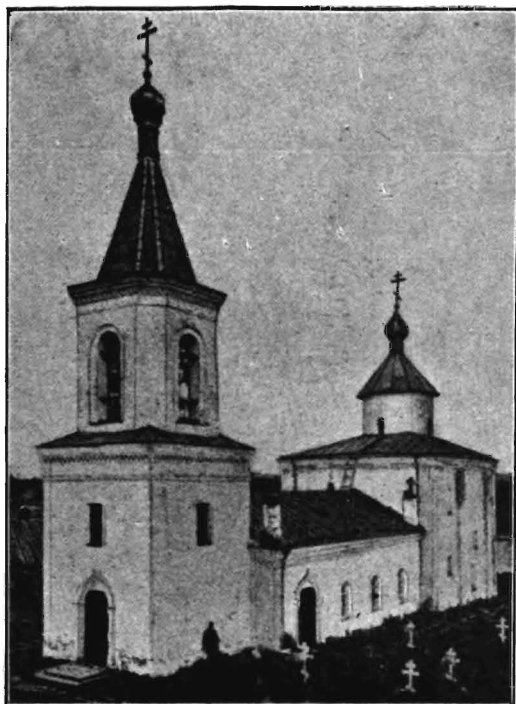

1.



2.



3.



4.





Церковь села Кудекши.

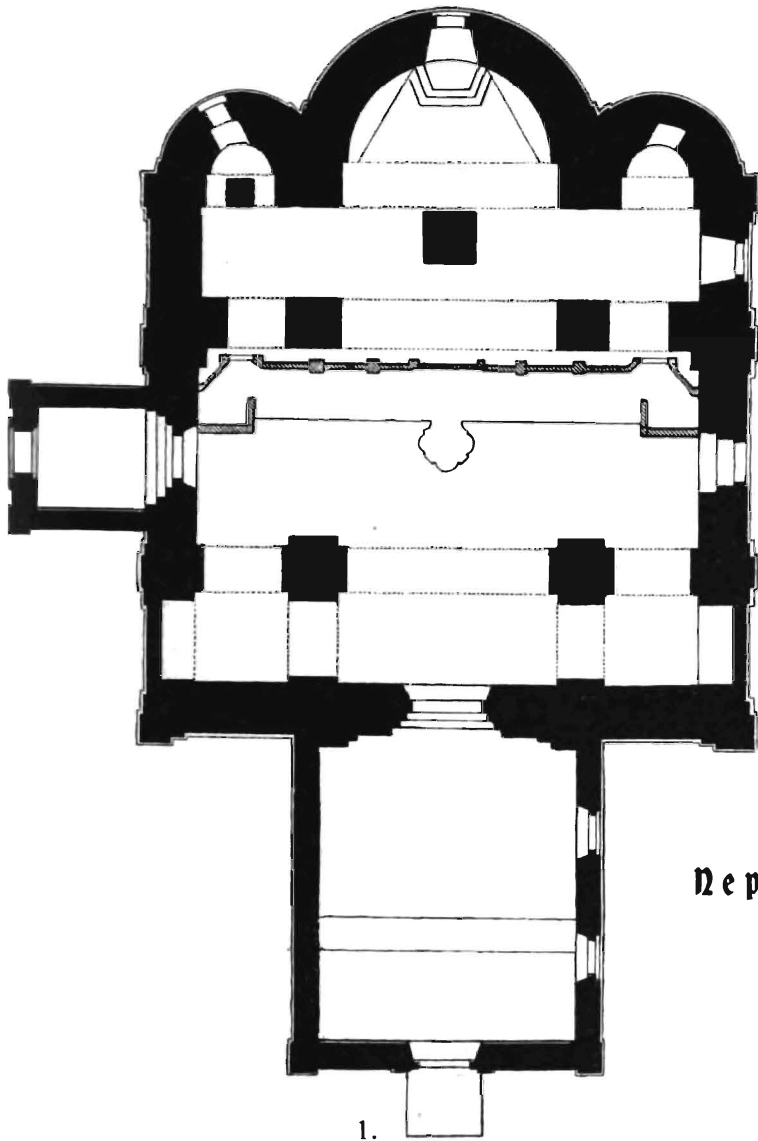

1.



2.

Переяславский соборъ.



4.



3.



Владимирскій Успенскій соборъ.

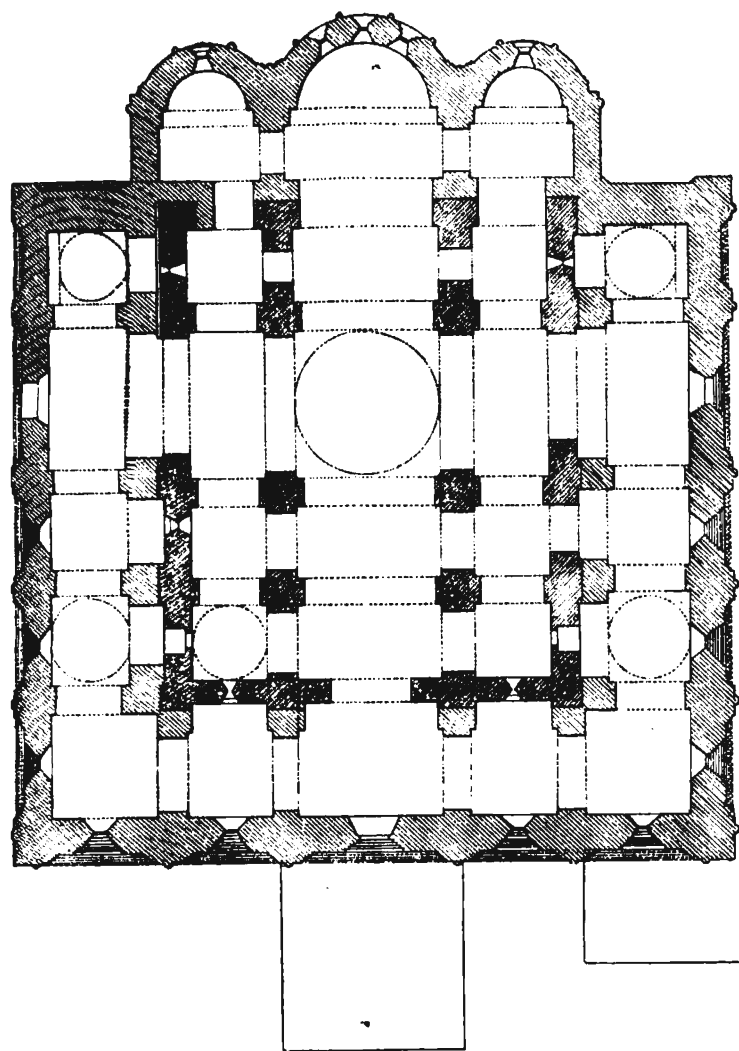

1.

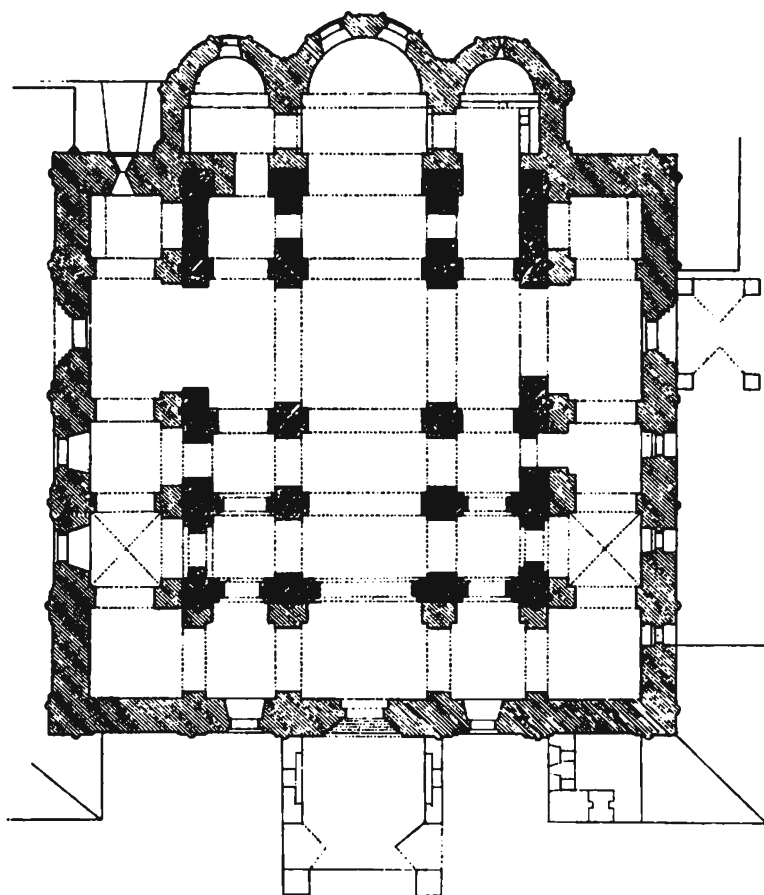

2.





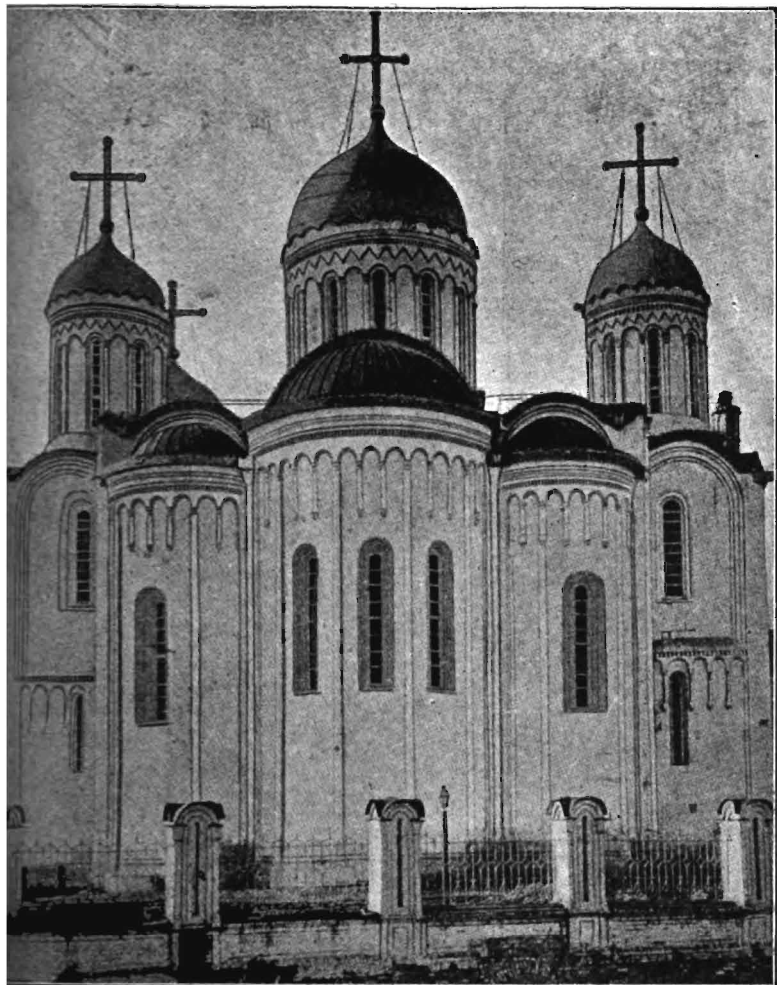

1.

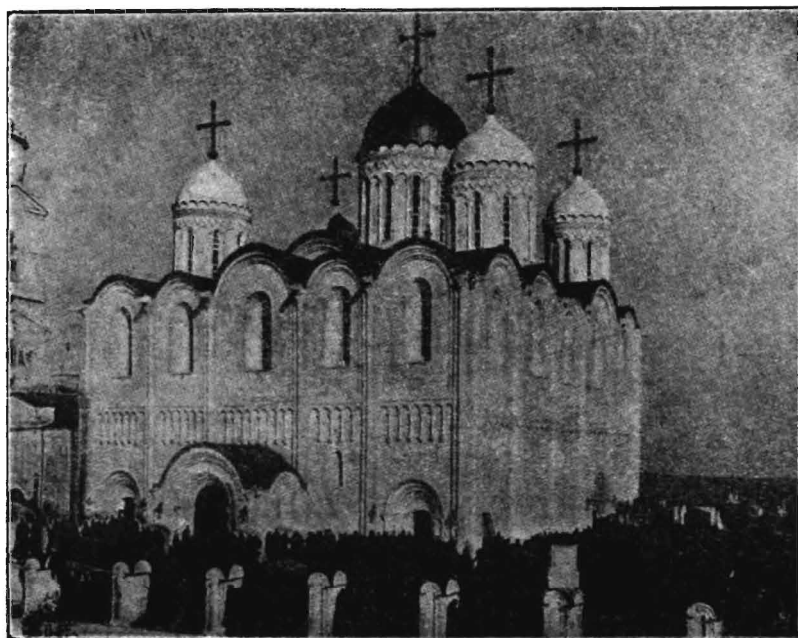

2.

Покровская церковь на Щерди.

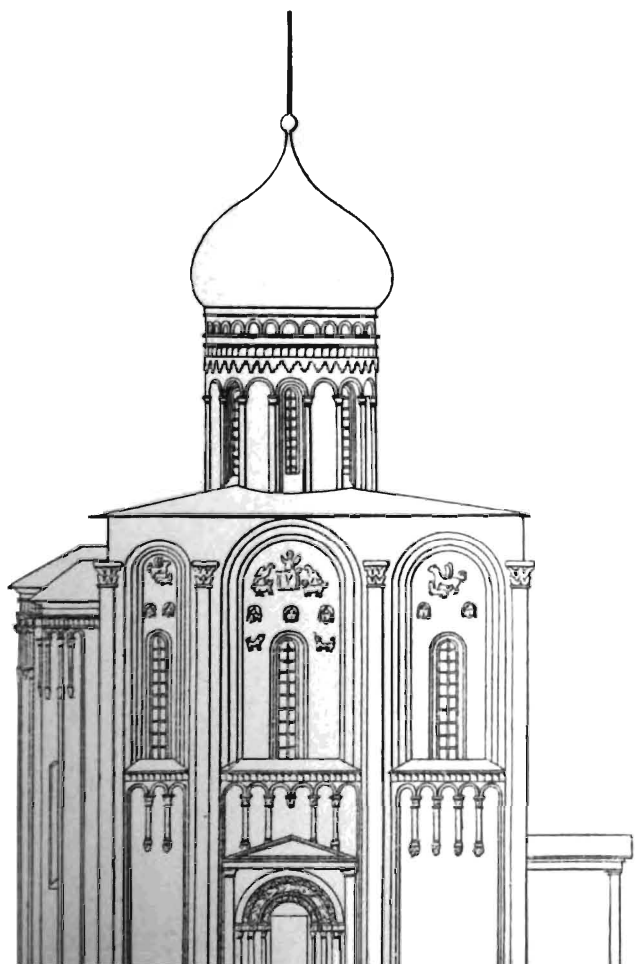



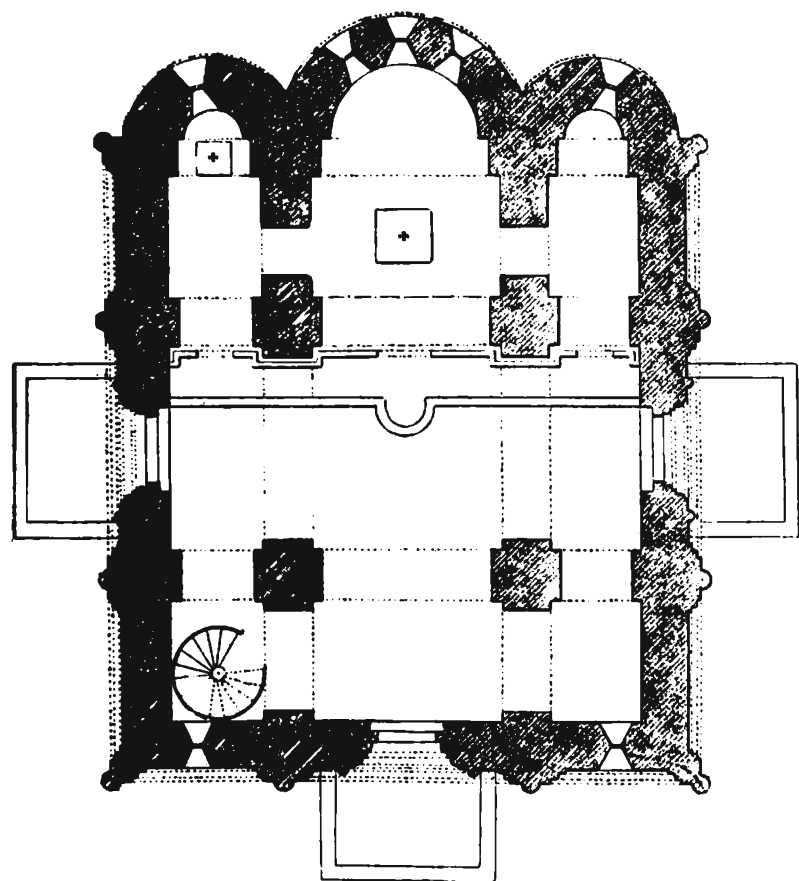

1.

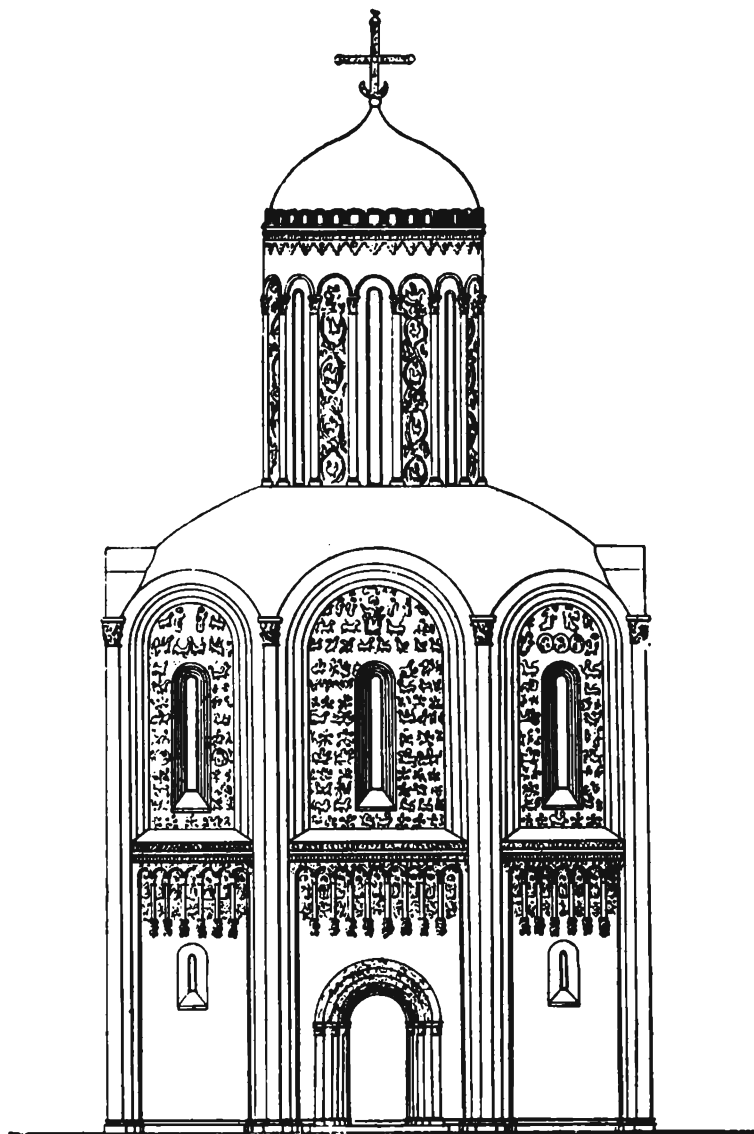

2.

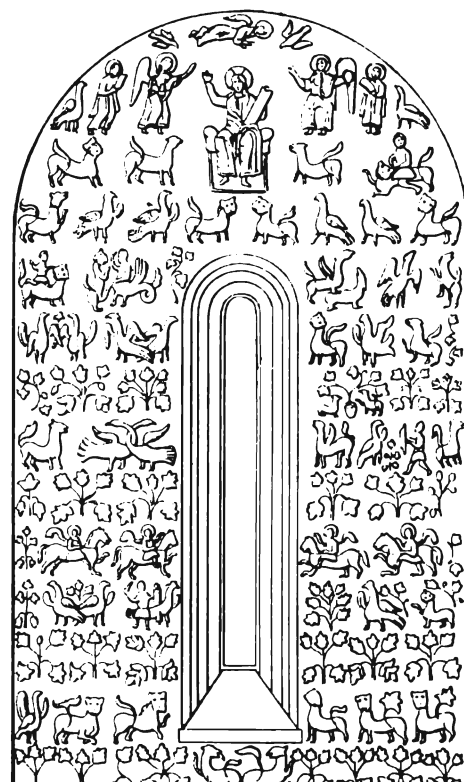
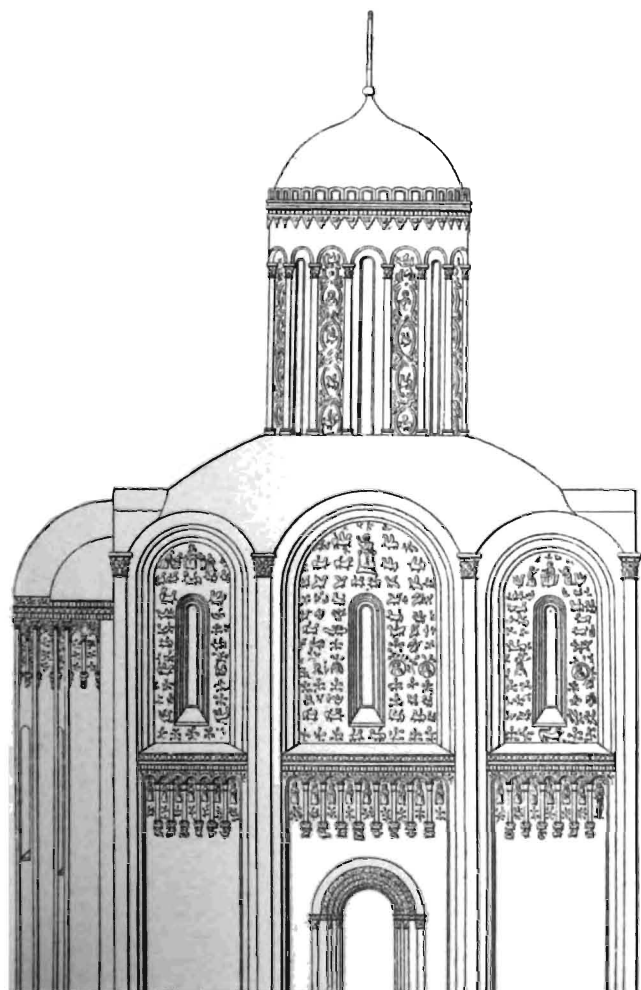





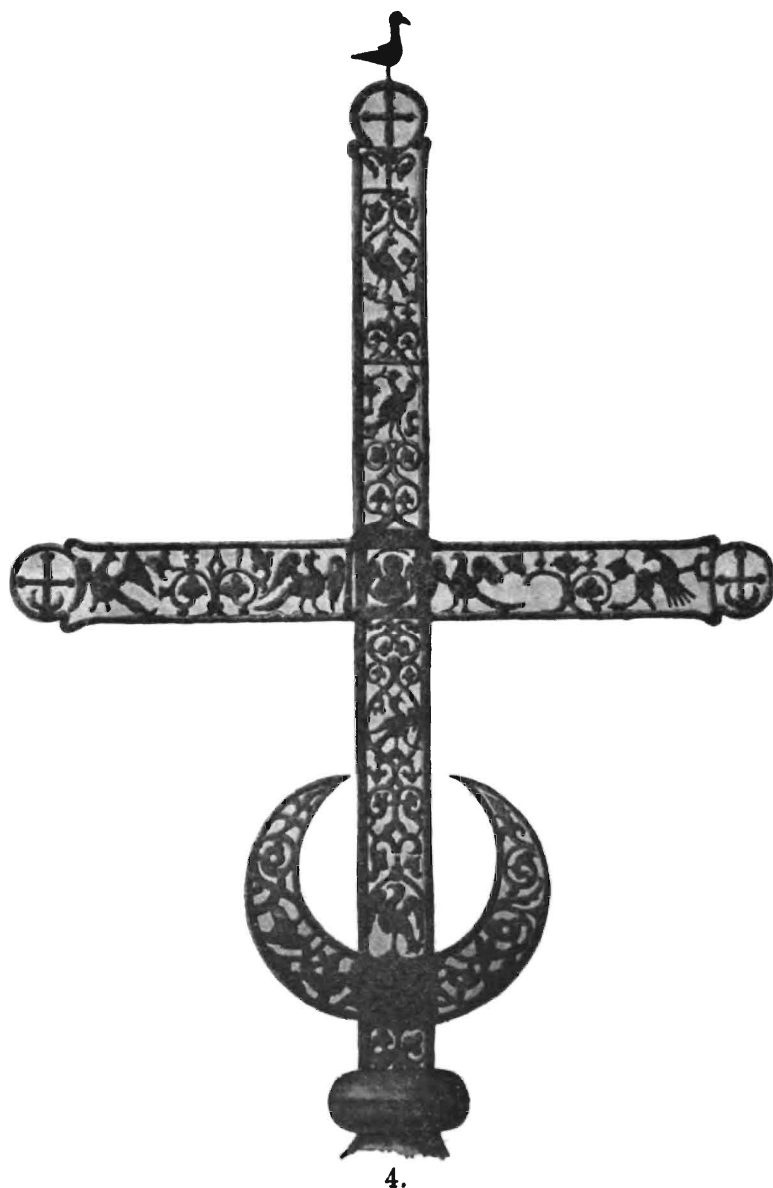
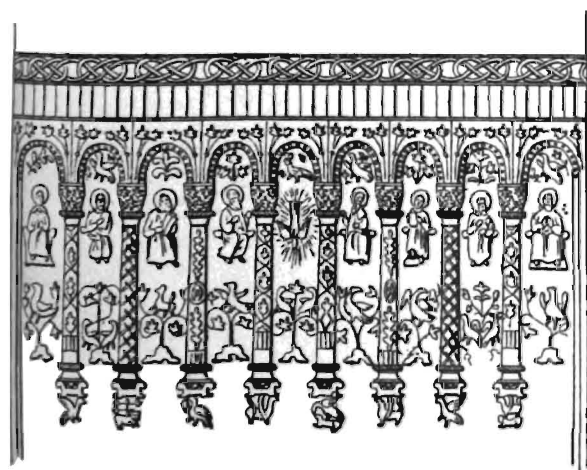
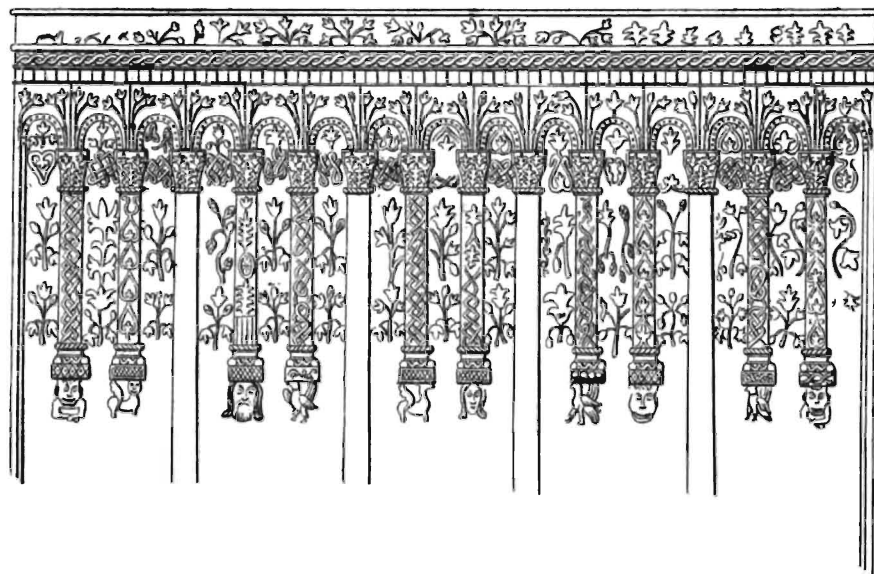
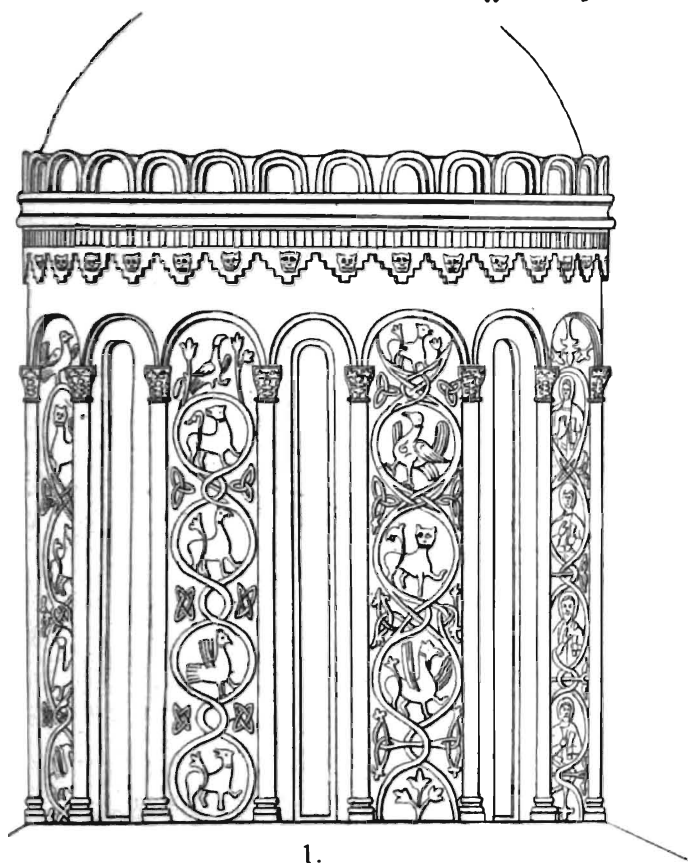



Георгиевскій соборъ въ Юрьевѣ Польскомъ.

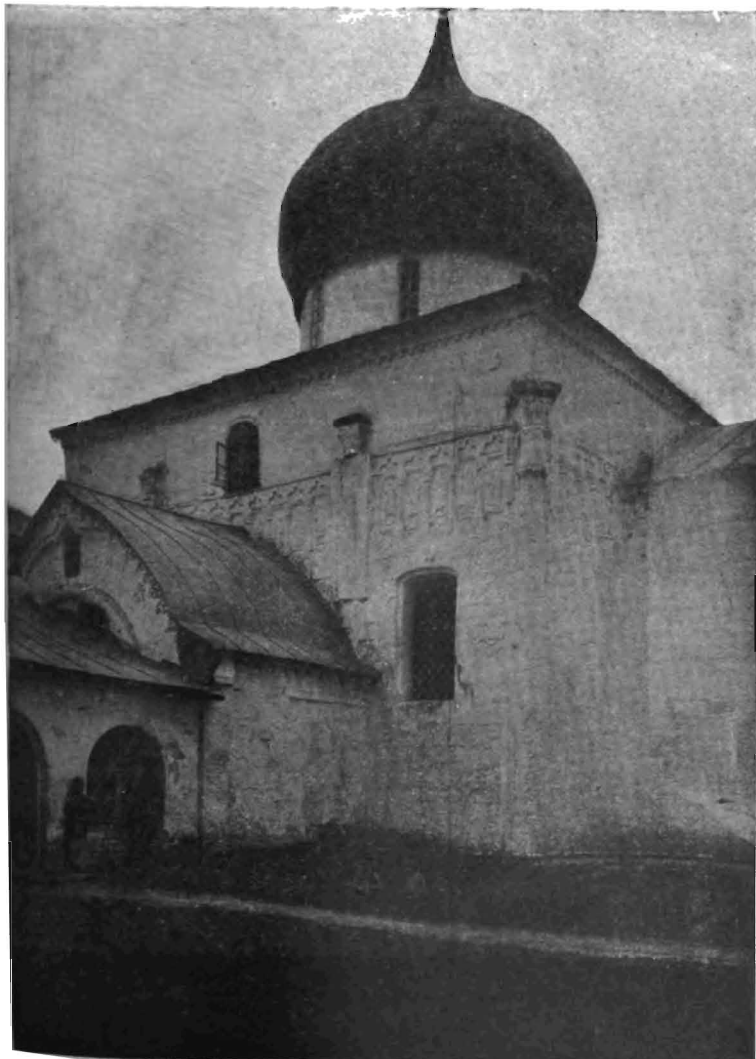
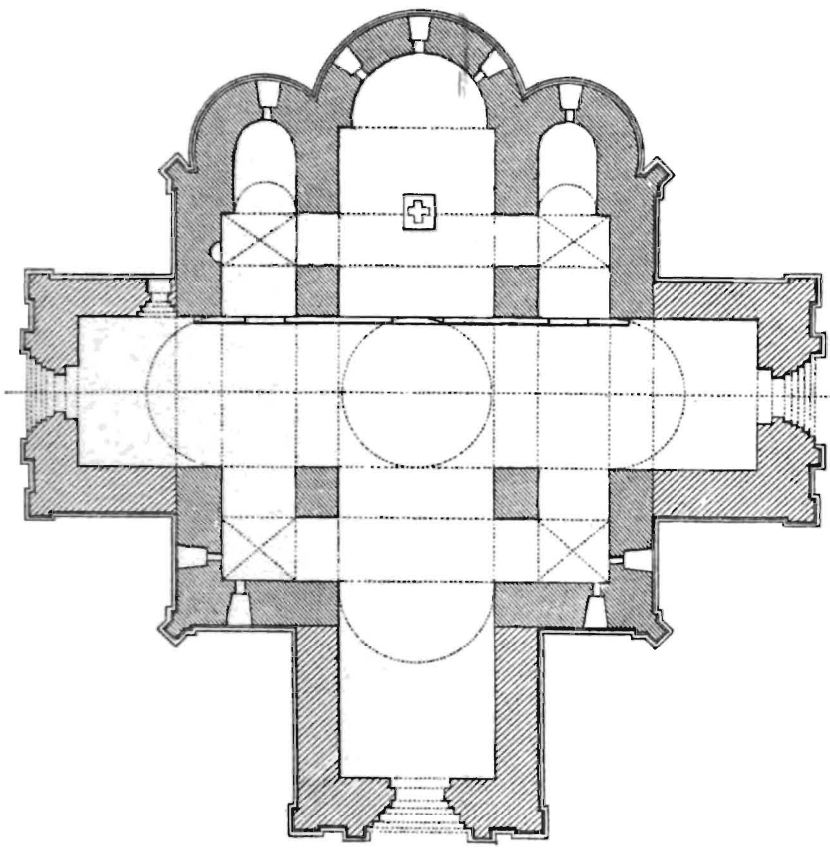



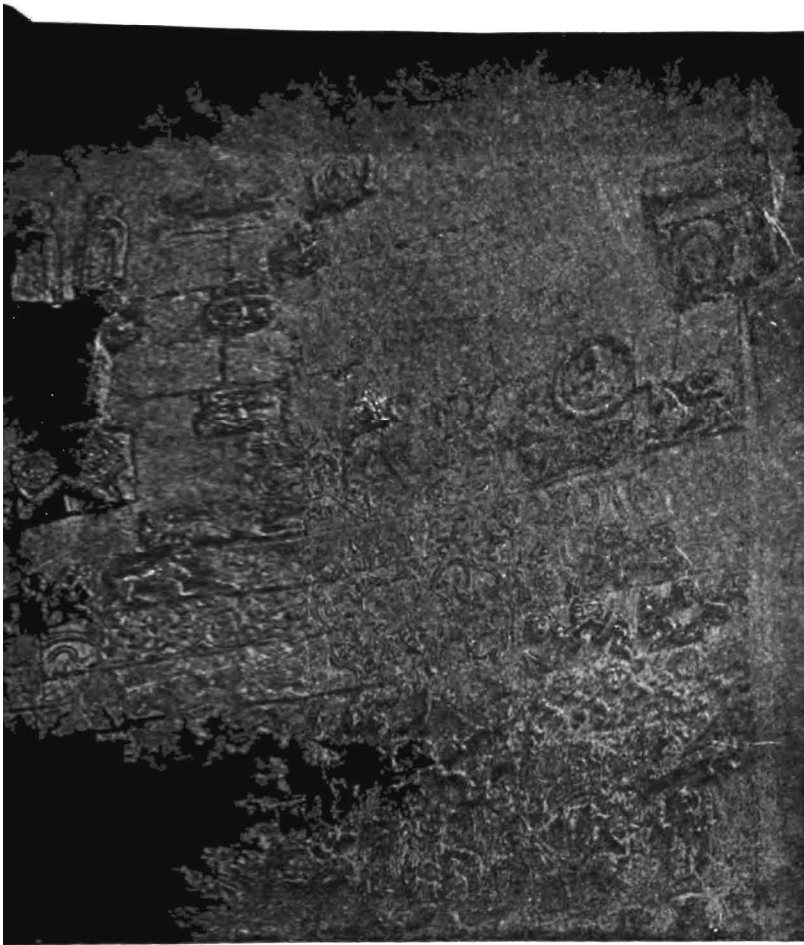

1.



4.

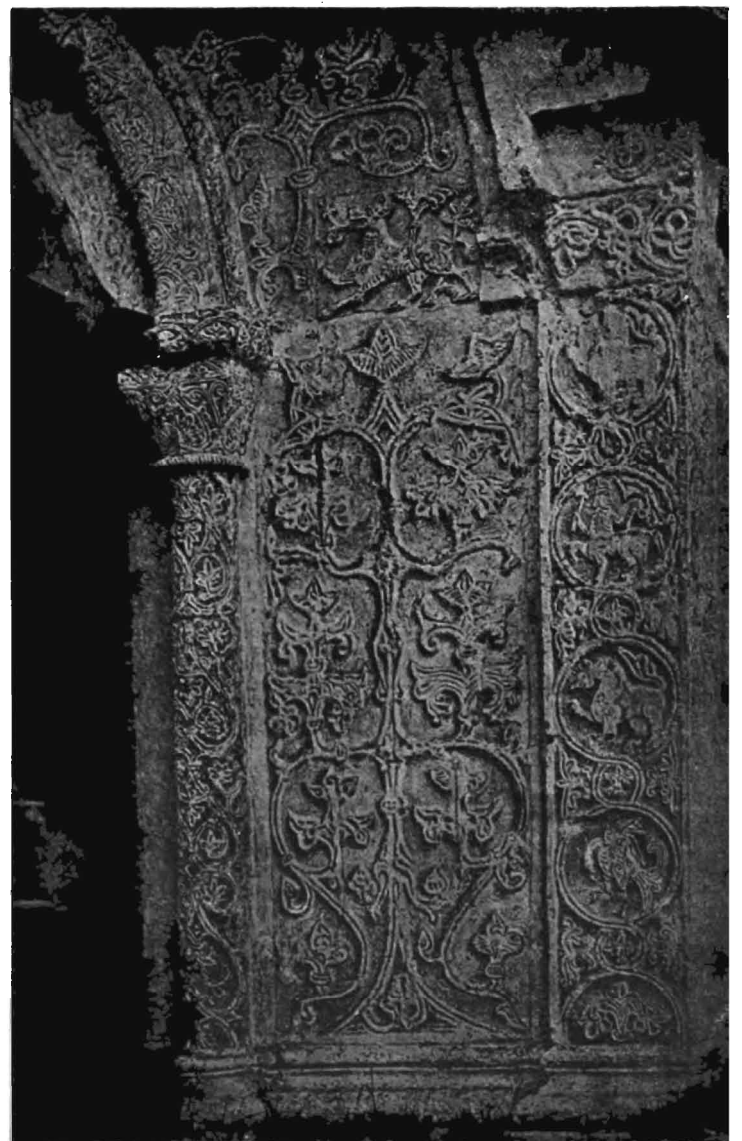





Колокольни и колокола.



1.



2.



3.



4.



5.



6





Порталъ Владимирскаго Димитріевскаго собора.

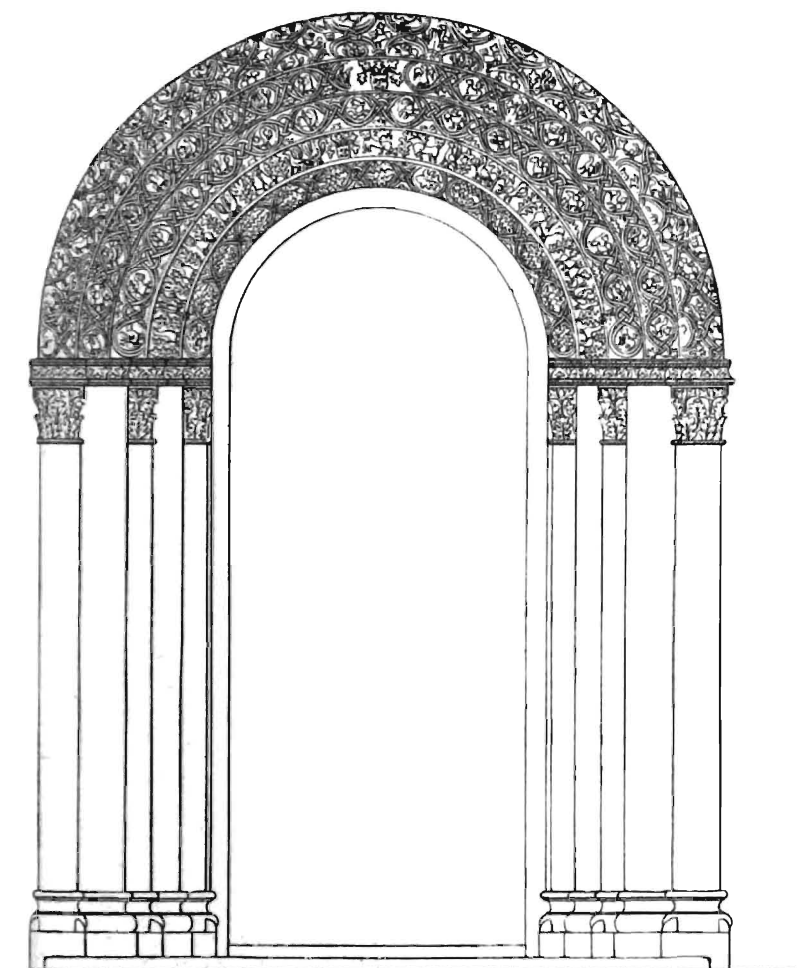

1.

Корсунскія врата Новгородскаго Софійскаго собора.

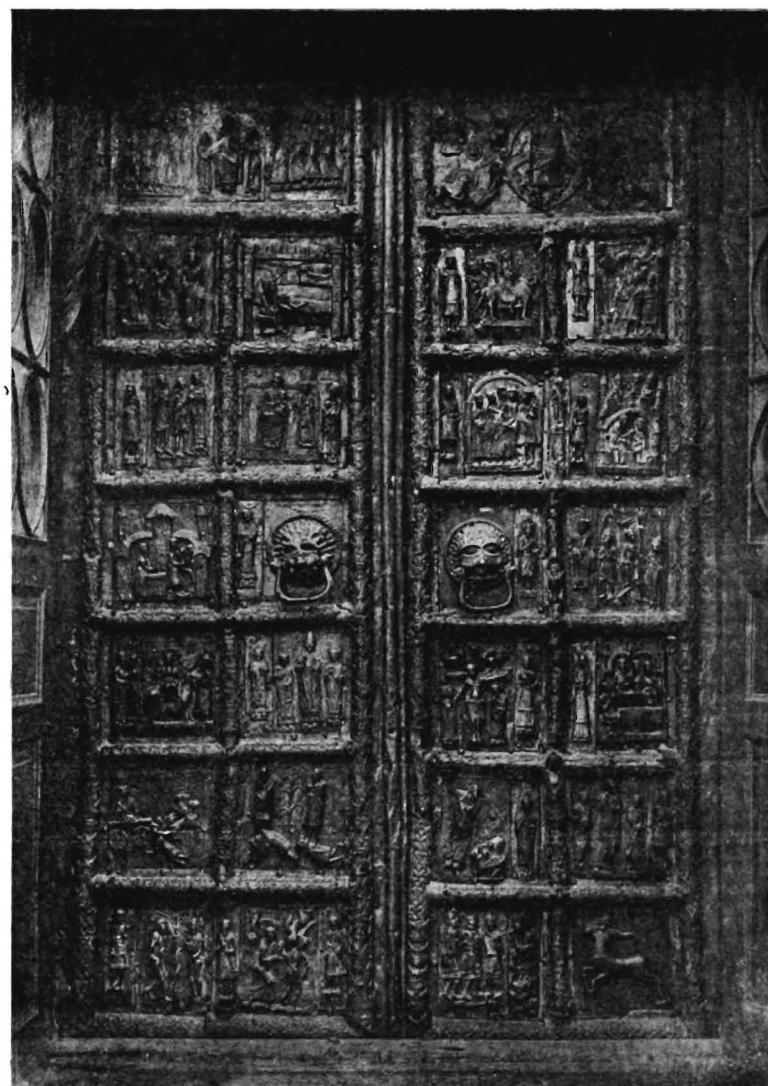

2.



3.



4.



Деревянные церкви.

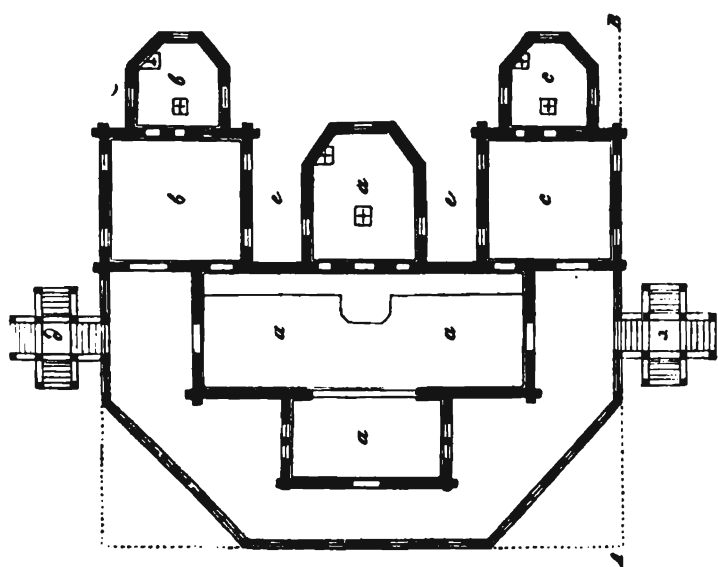

1.

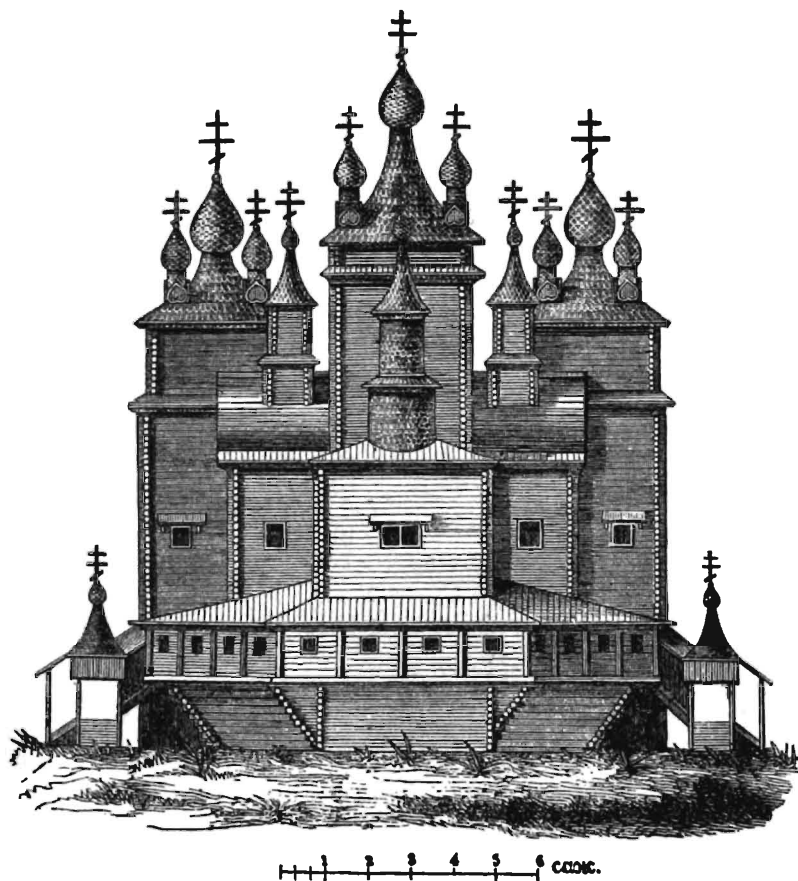

2.

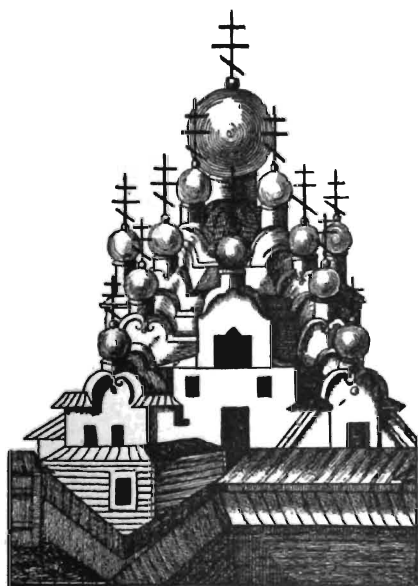

3.



4.





1.

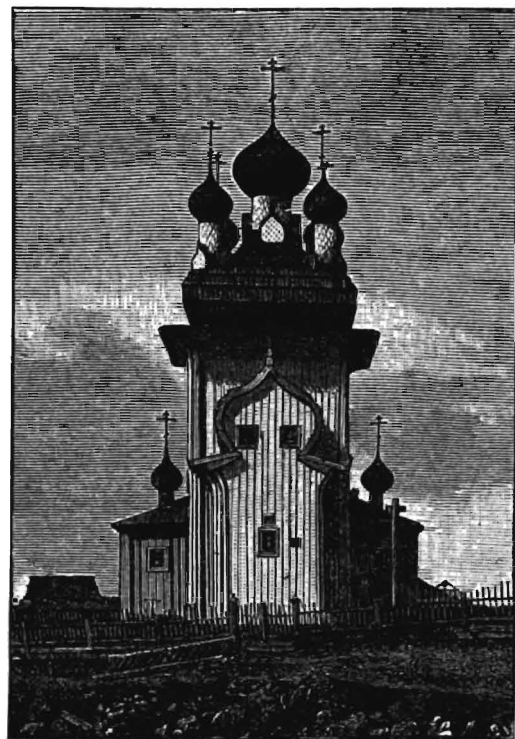

2.

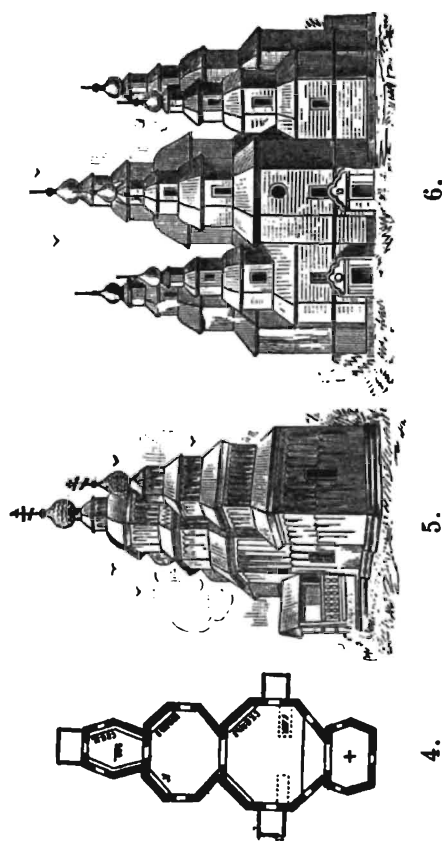



Деревянные церкви.



1.

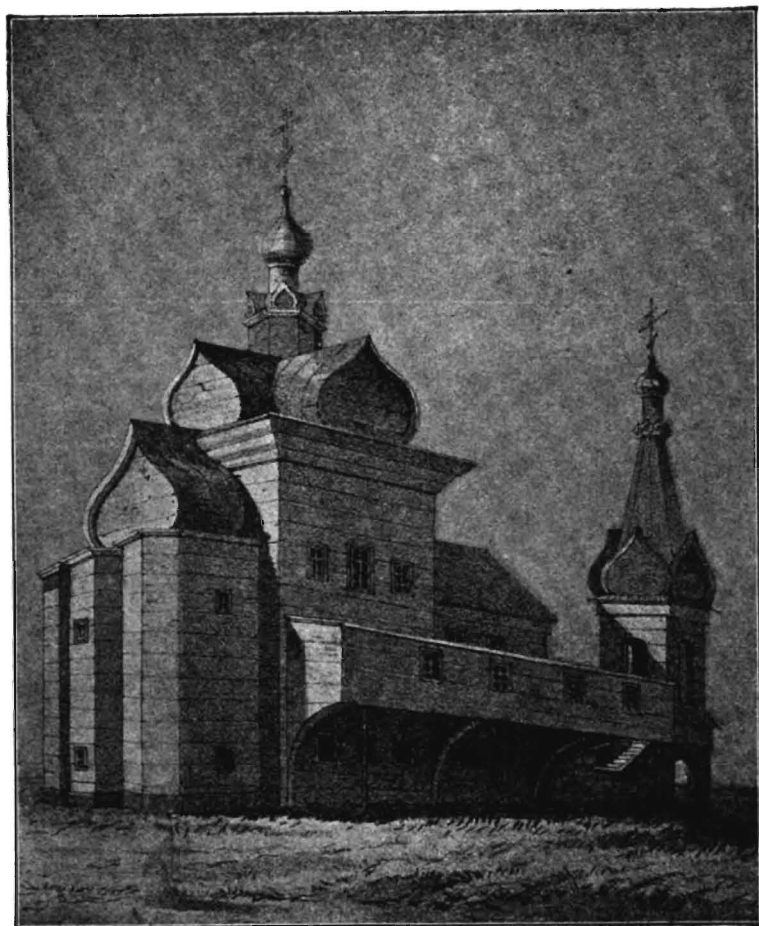

2.

Вива и бивница.



3.



4.

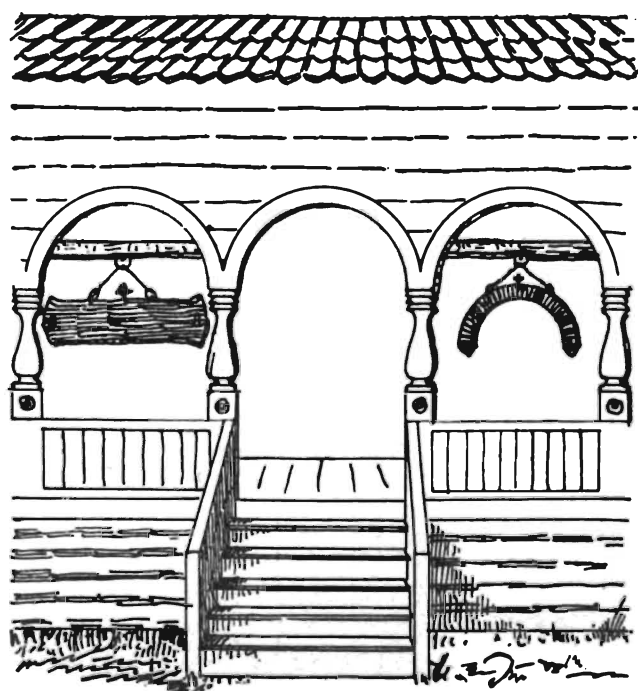

5.





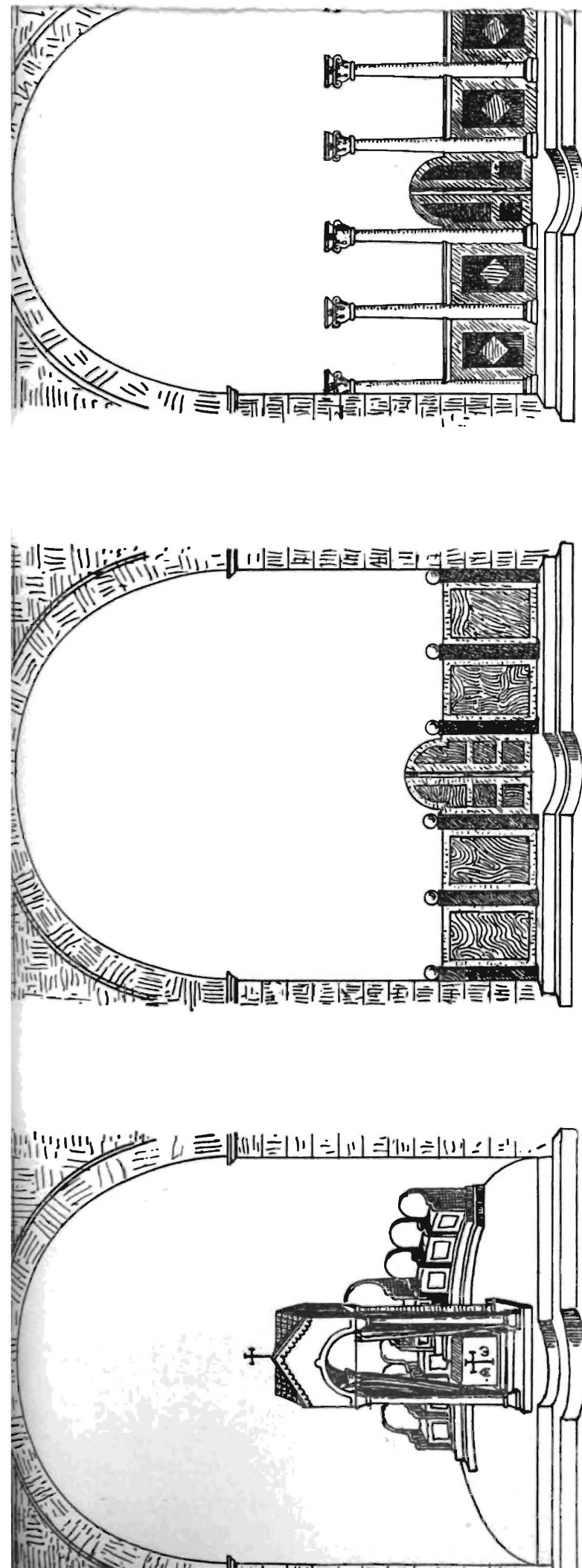

3.

2.

1.

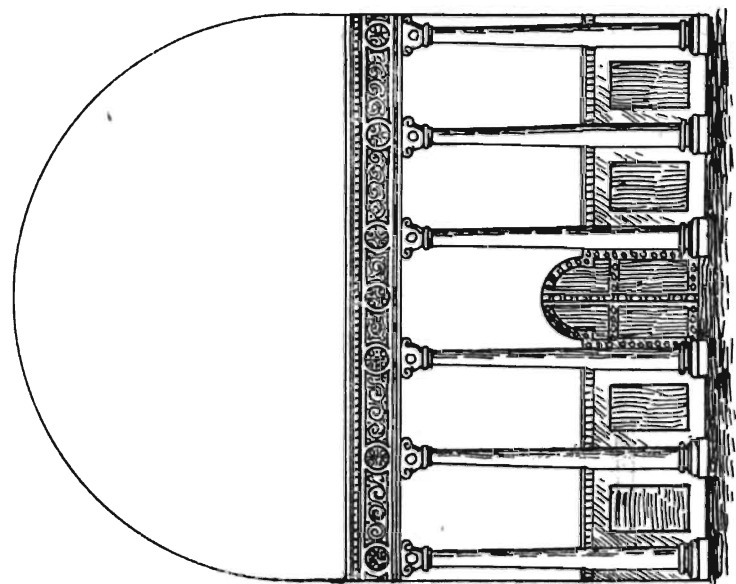

5.

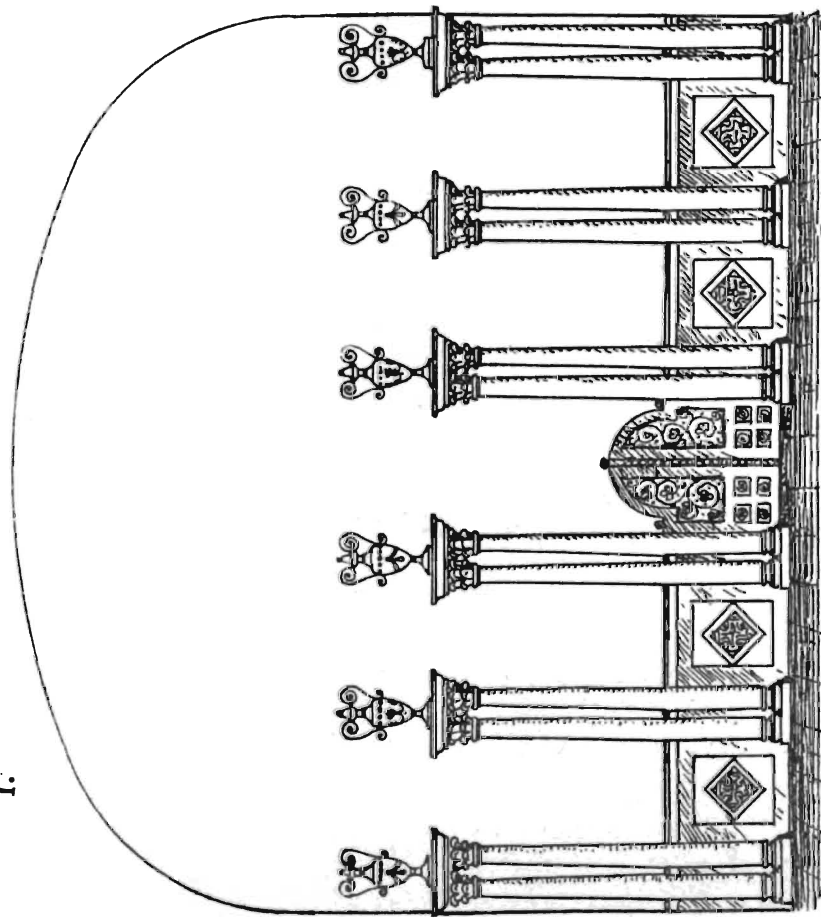

4.



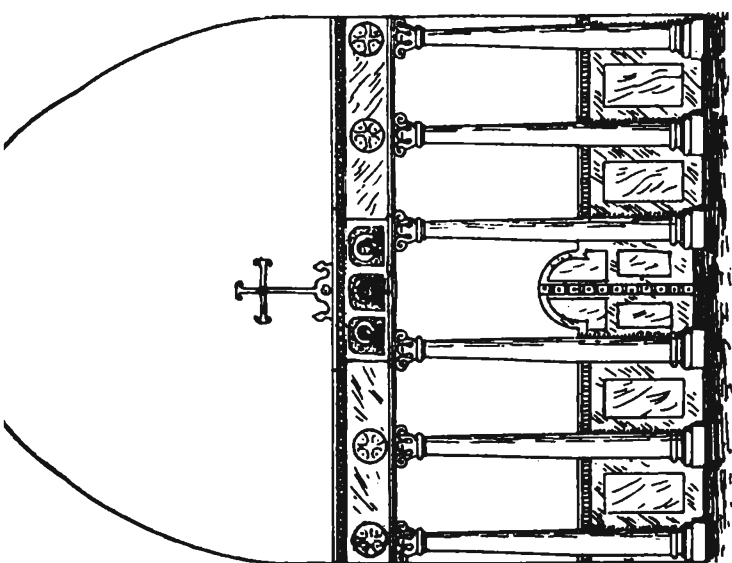

1.

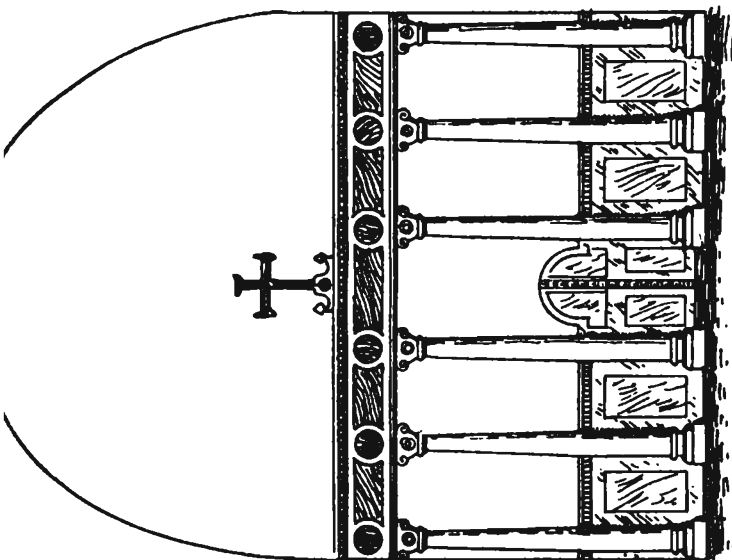

2.

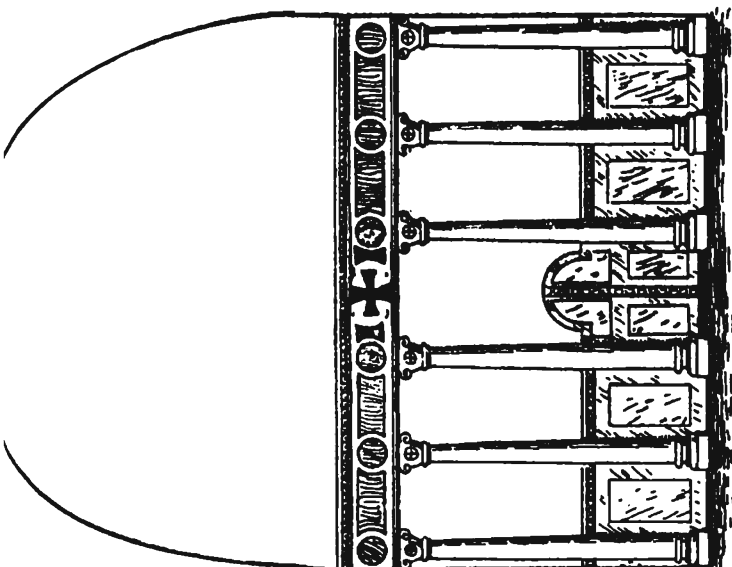

3.

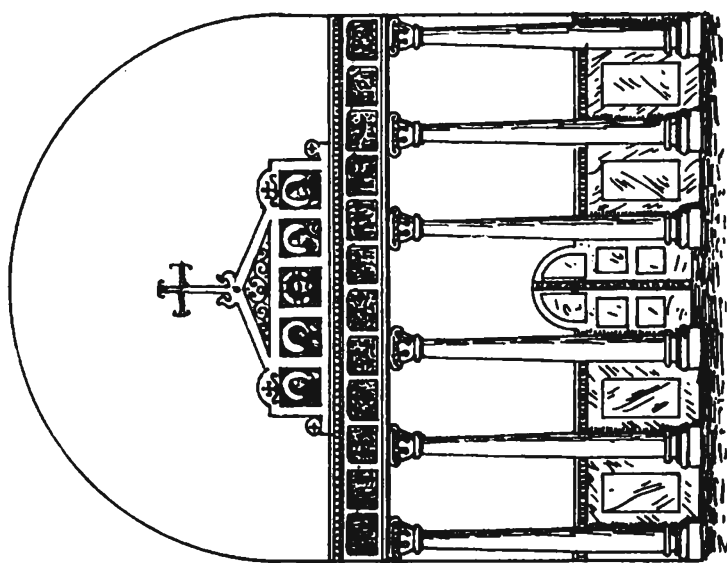

4.

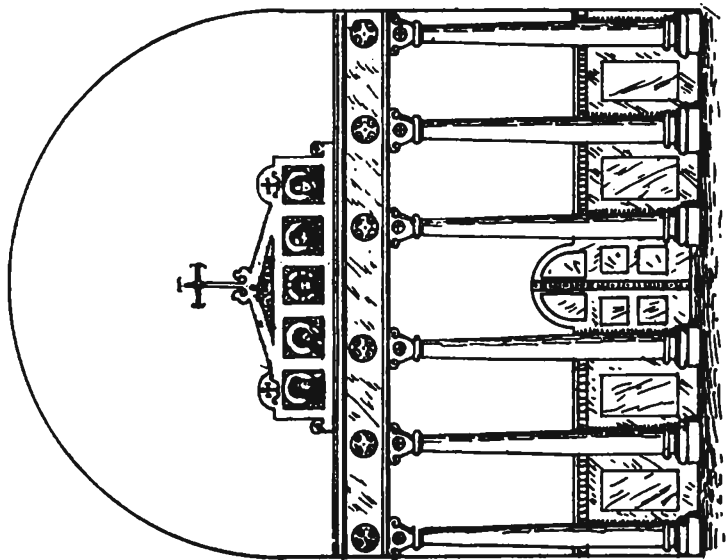

5.

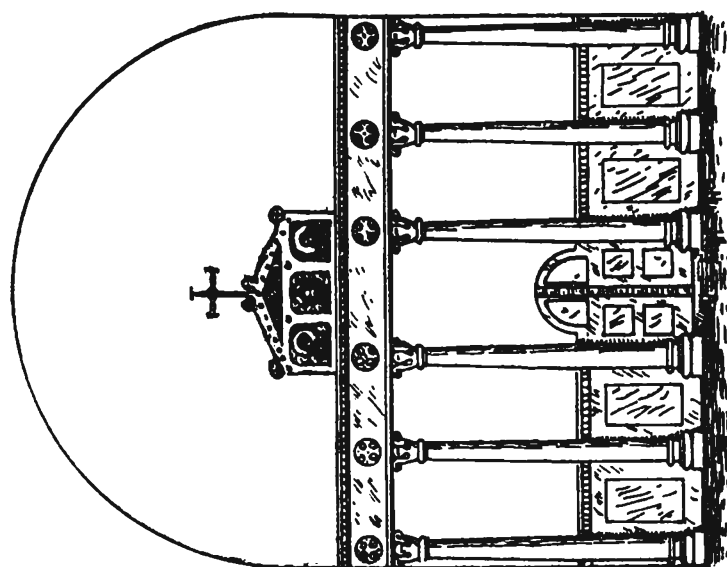

6.



Олтарная преграда.

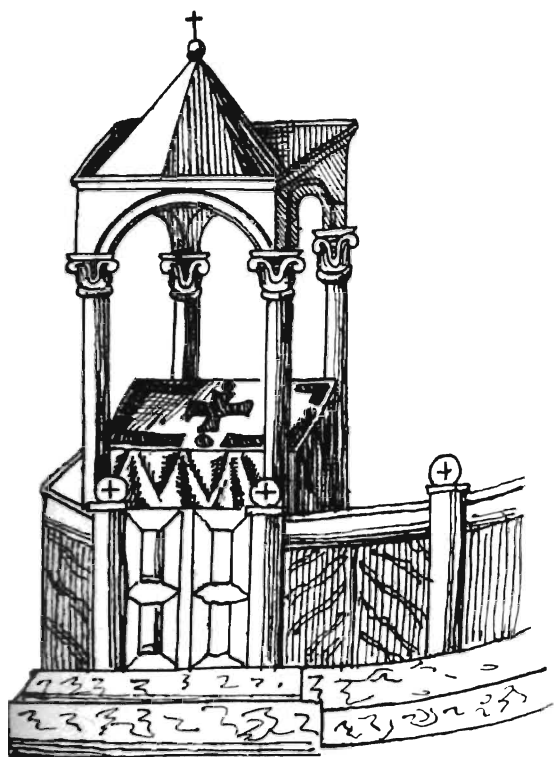

1.

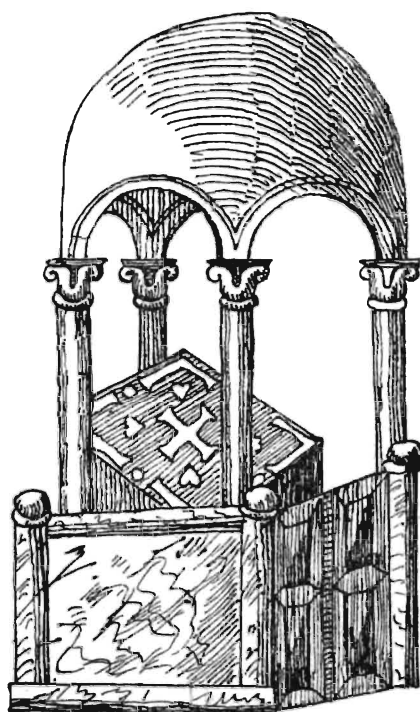

2.

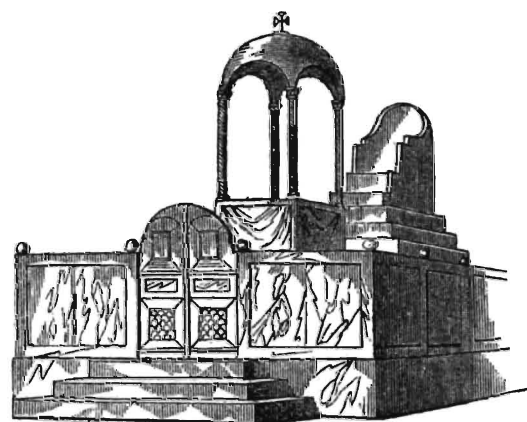

3.

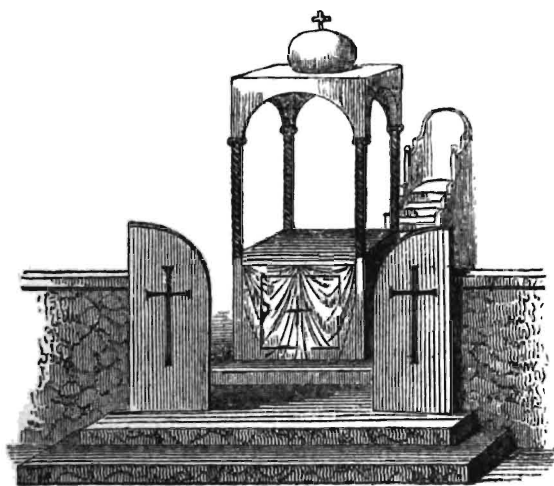

4.

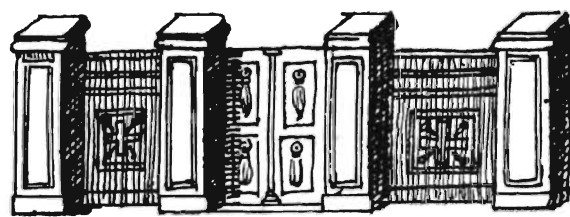

5.

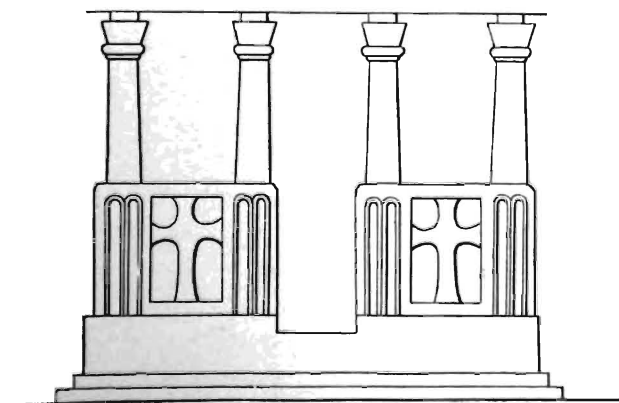

6.



7.



Греческія оптарныя преграды на Западѣ, малый иконостасъ и стасидіи.

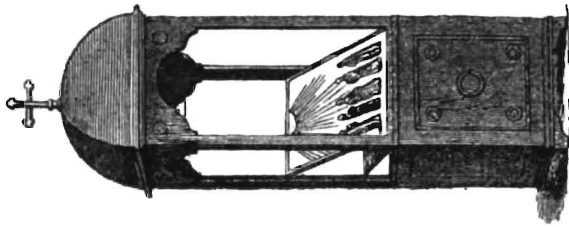

5.

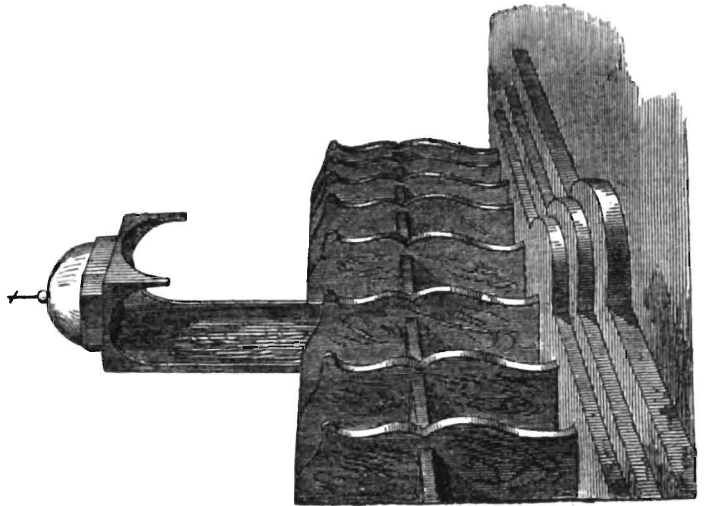

6.

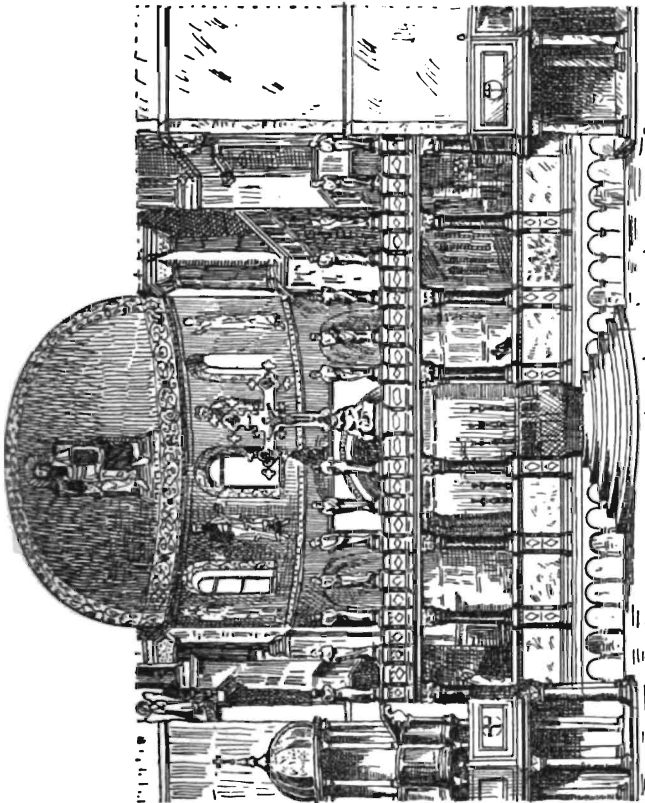

2.

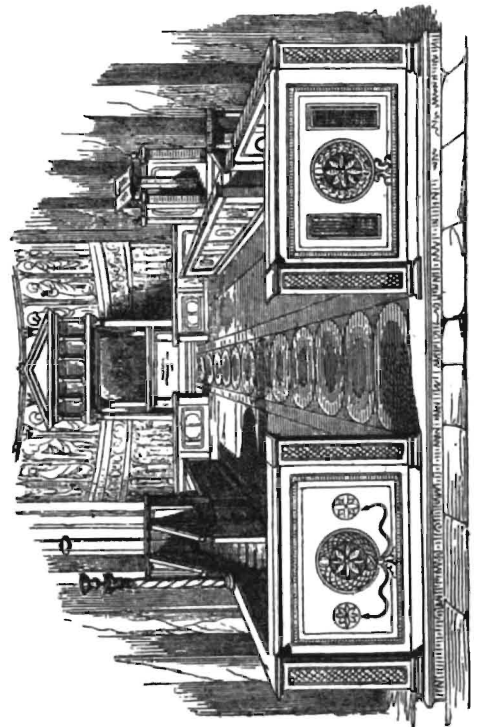

4.

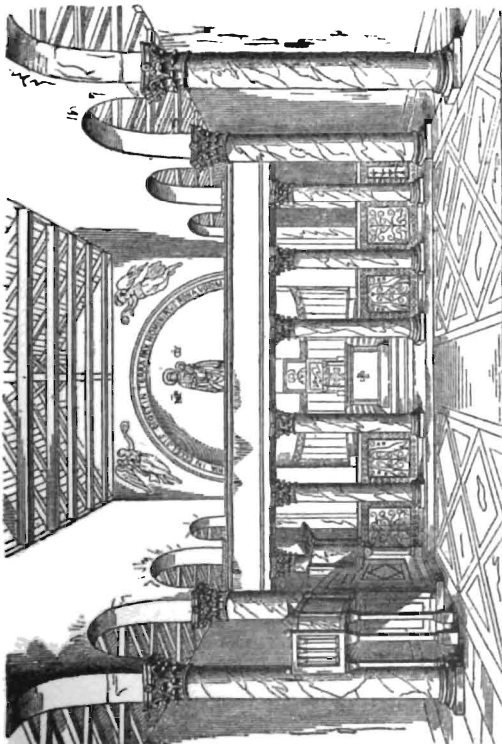

1.

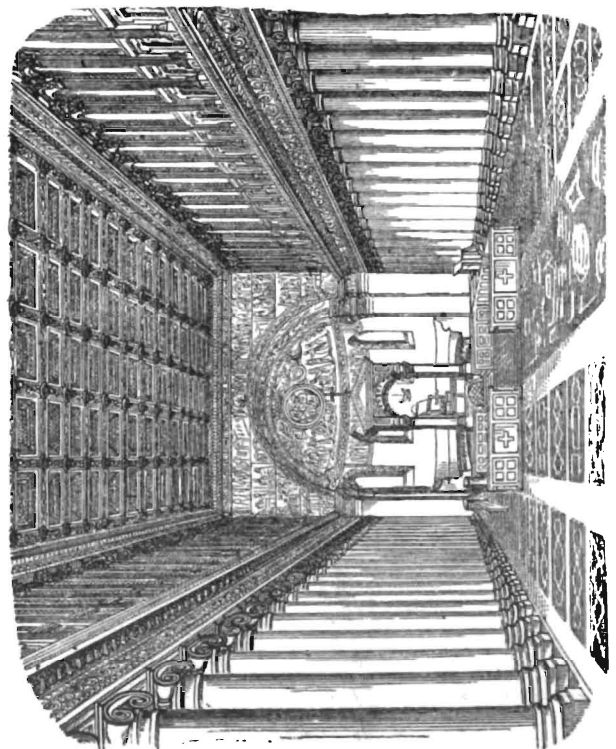

3.





Грузинскія олтарныя преграды.

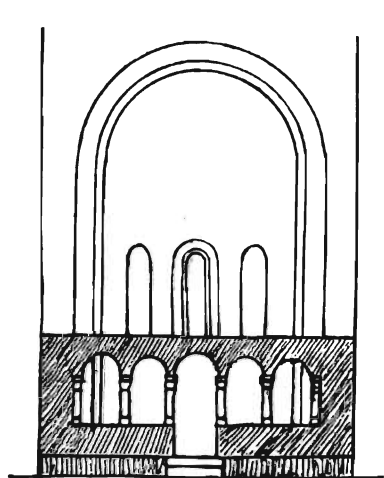

1.

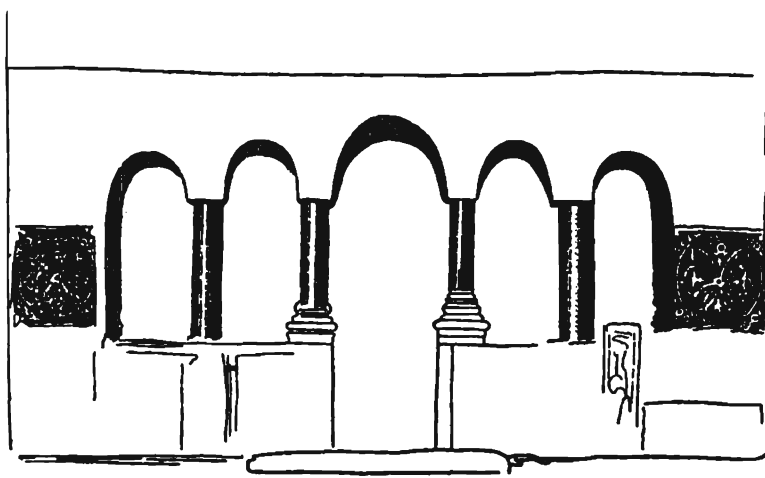

2.

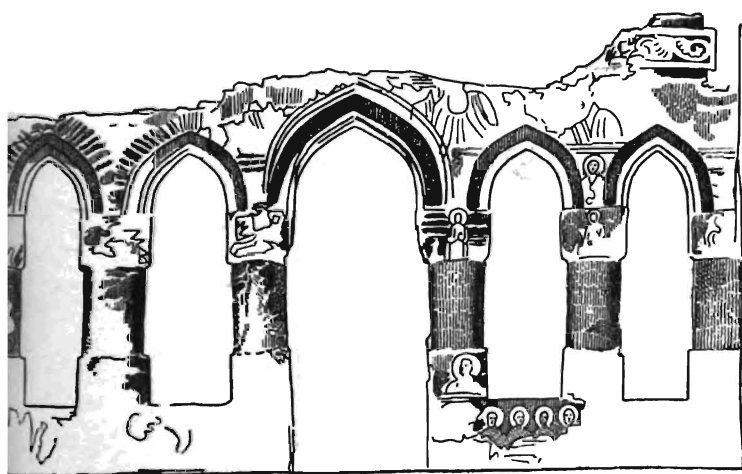

3.

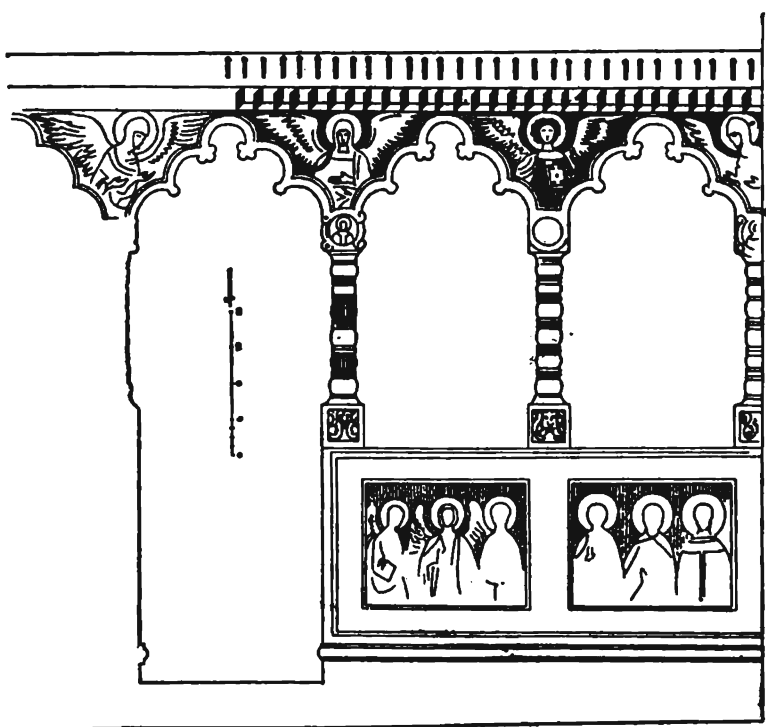

4.

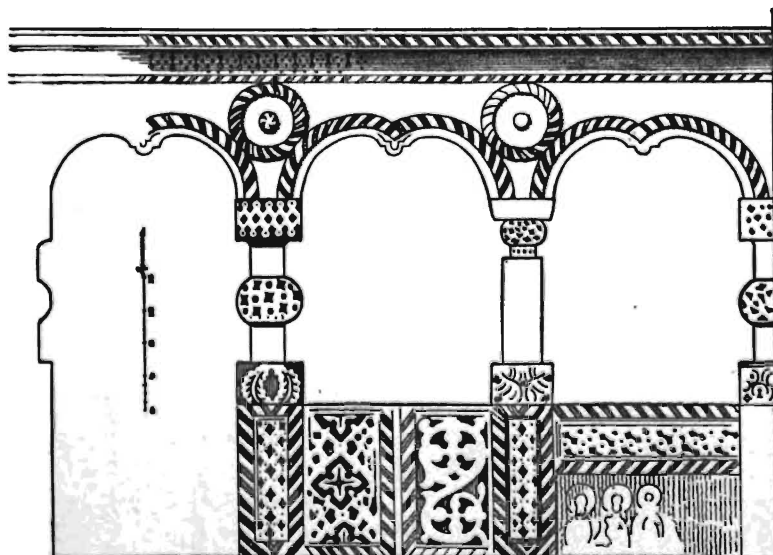

5.



Русскія олтарныя преграды.

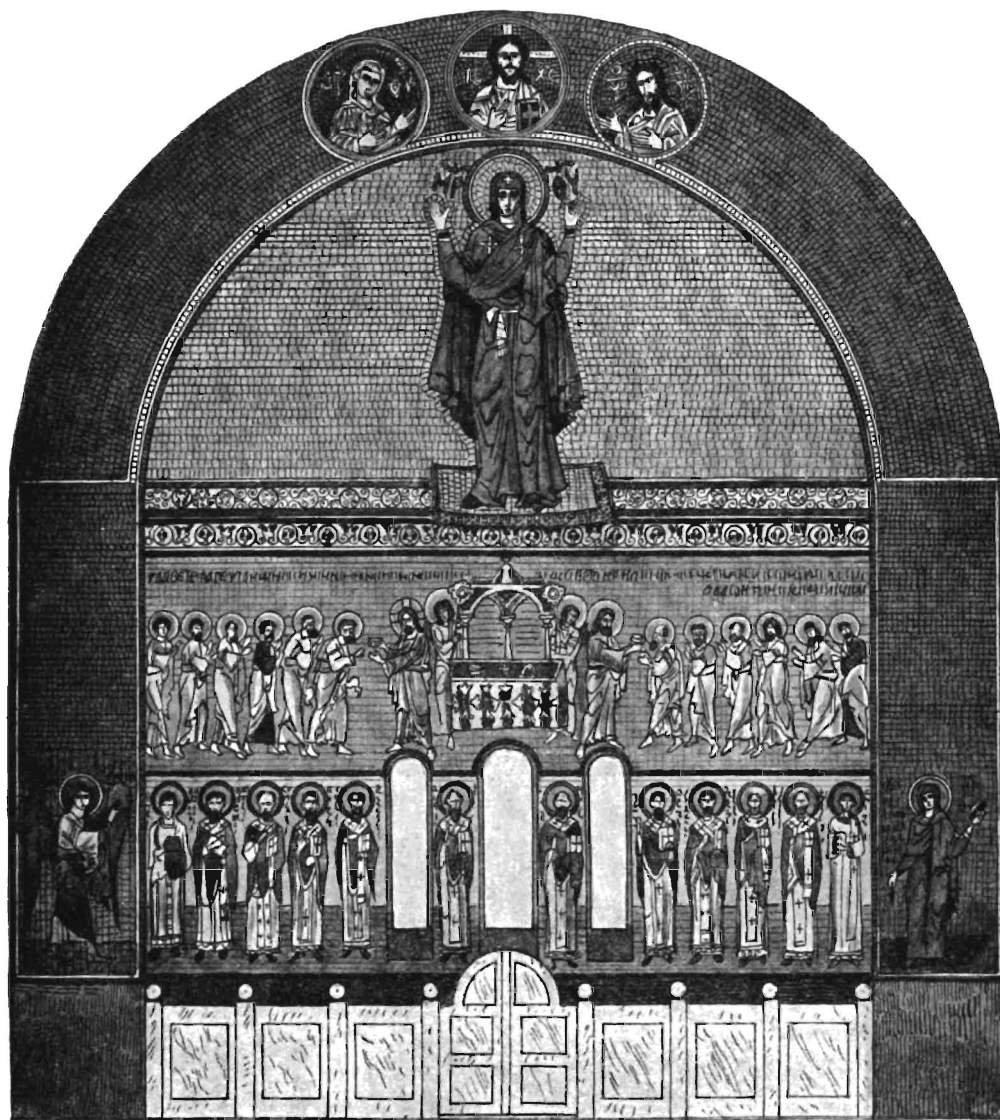

1.

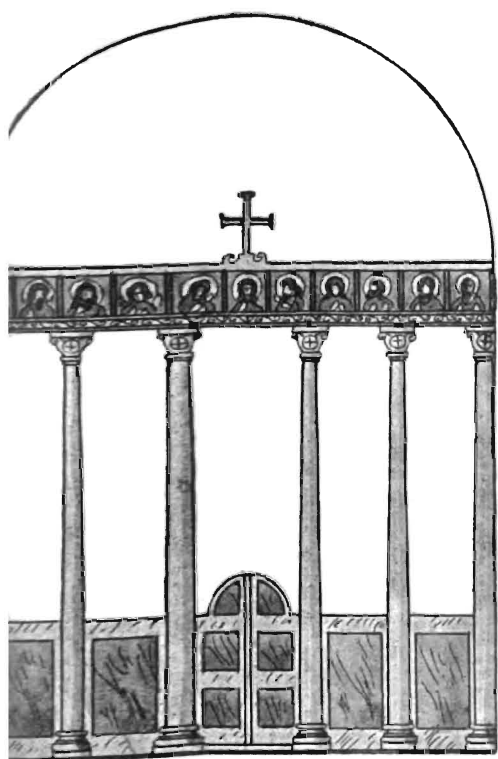

2.

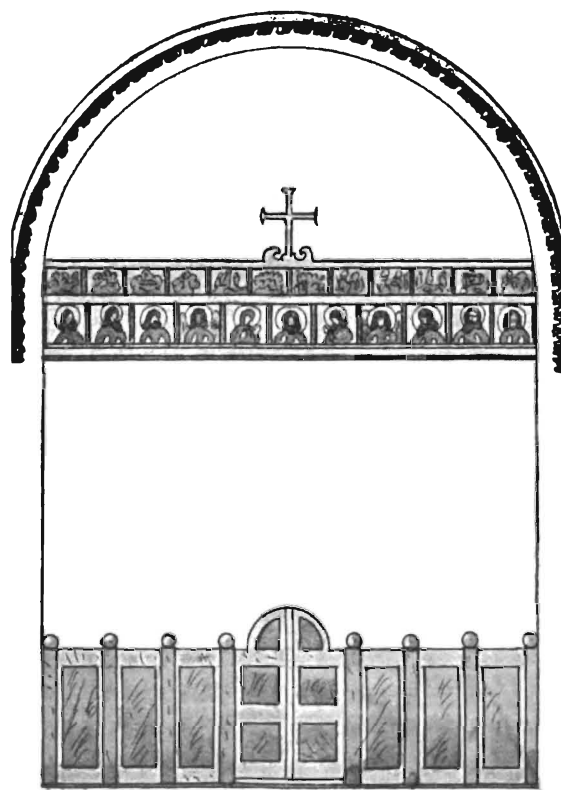

3.



4.



А М Б О Н Ы .



1.

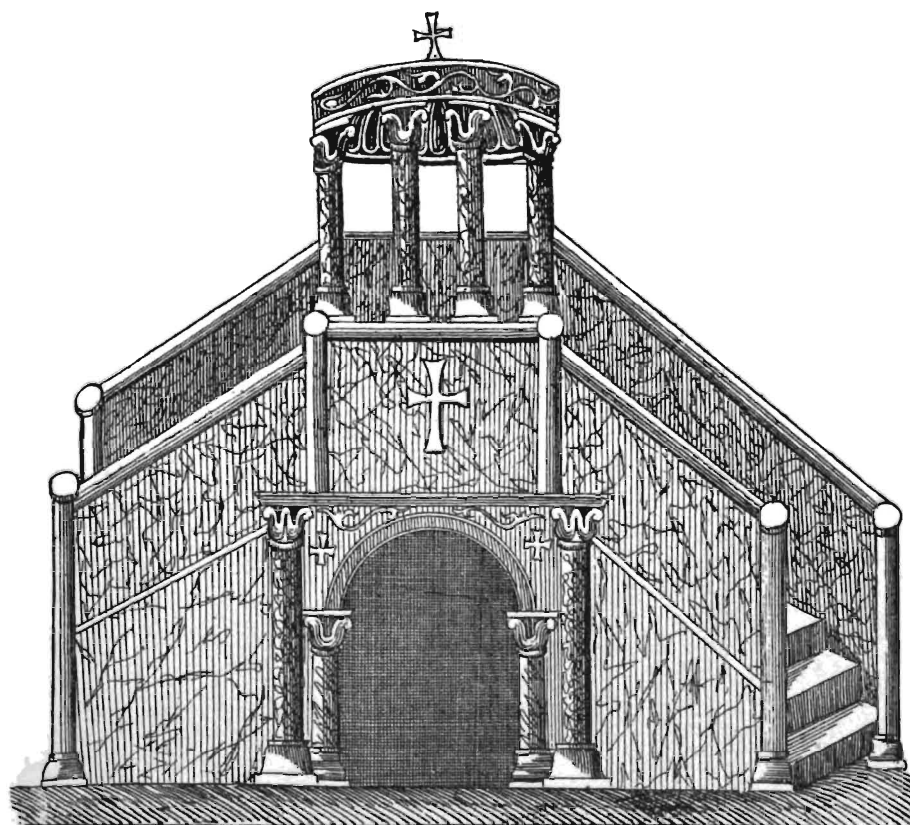

2.



Я М В О И Ч.

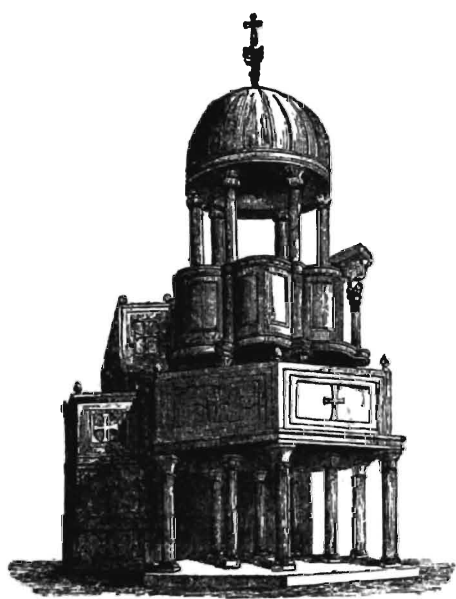

1.

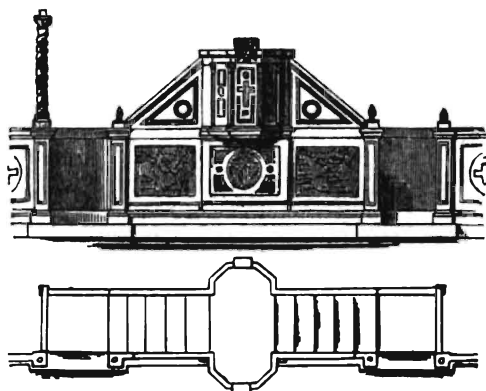

2.



3.

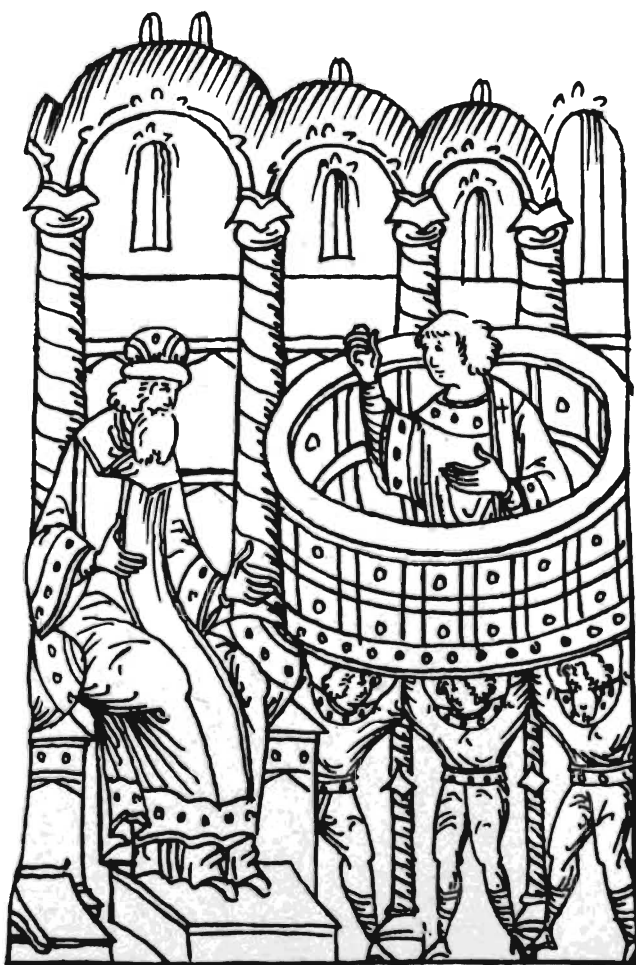

4.





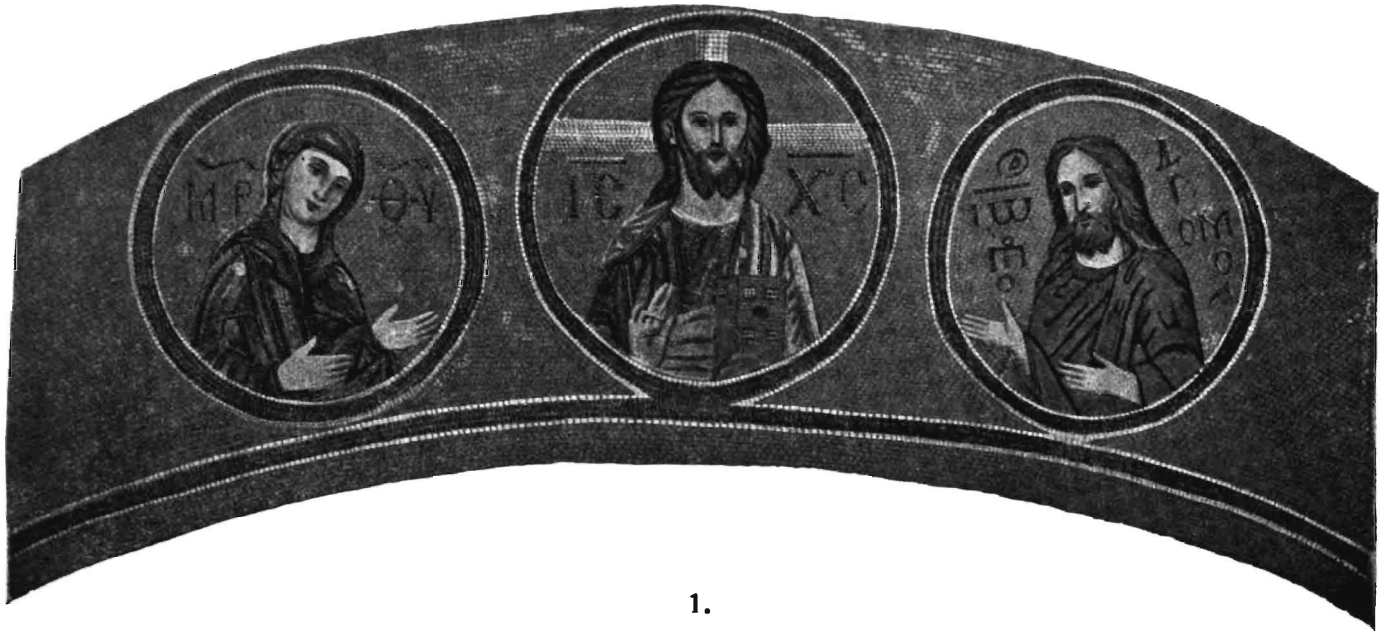

1.



2.



3.





1.



2.



Богослужбная одежда.



1.



2.



3.



4.



5.



6.



7.



8.



Вогослужебниѣ одежѣ.



1.



2.

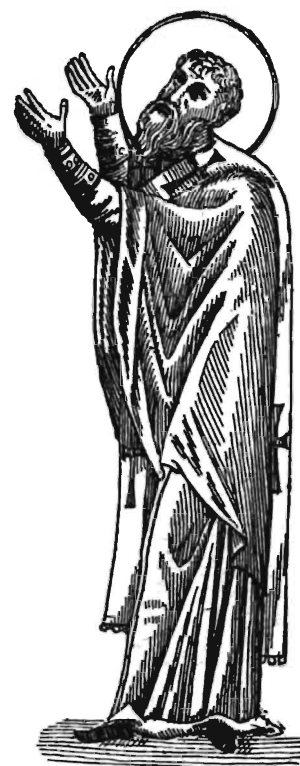

3.



4.

5.



6.



7.



8.





**Богослужбняя одежды.**



1.



2.



3.



4.



5.

**Небогослужбное одѣяніе духовенства.**



1.



2.





1.



2.





Одры, гробы и раки.

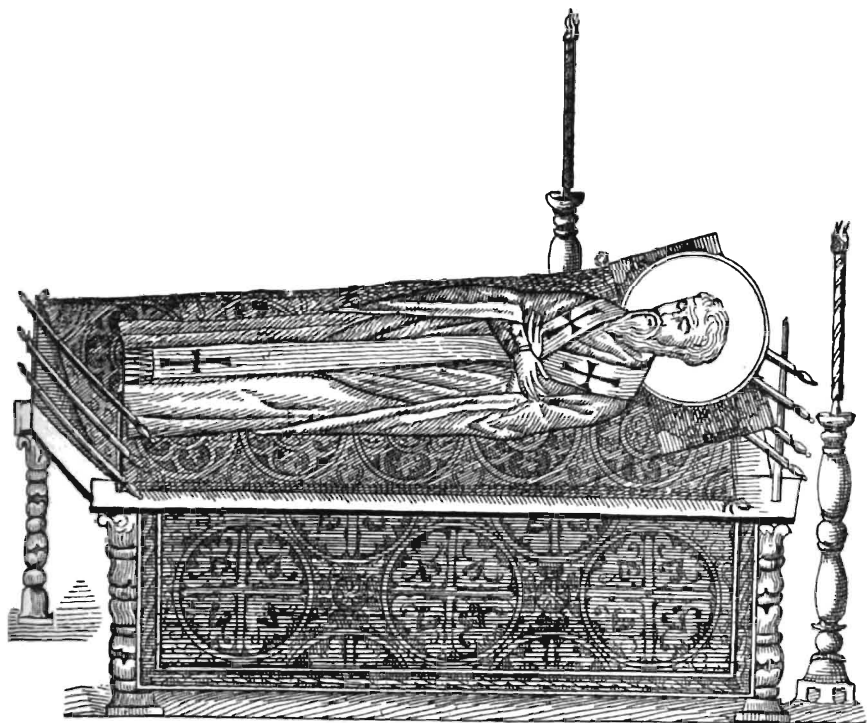

1.



3.

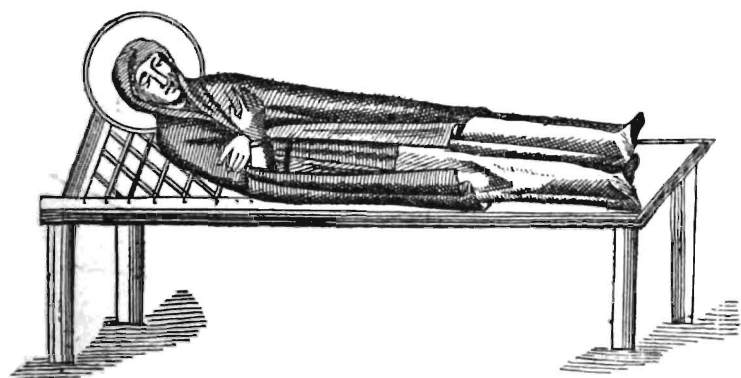

2.

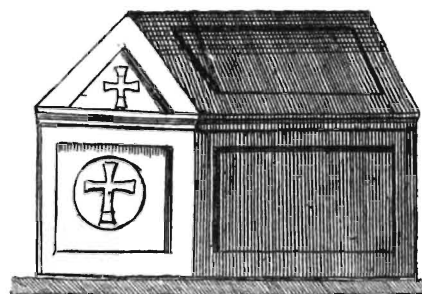

4.

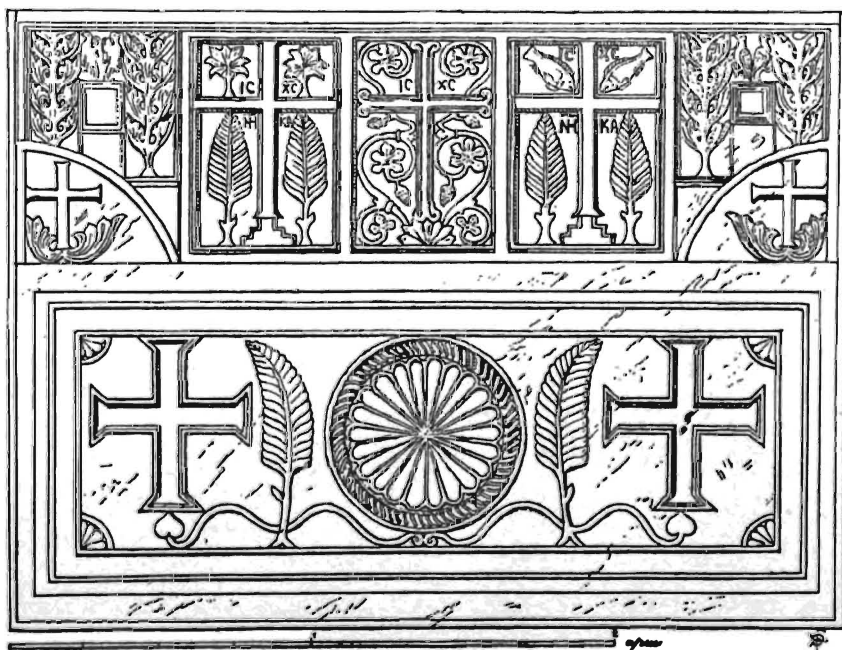

5.





1.



2.





Шейныя іконкі — амулеты, посяціе названіе змѣвикоу.



1.



2.



3.



4.



5.



6.







1.



2.



3.



4.



5.



6.



7.

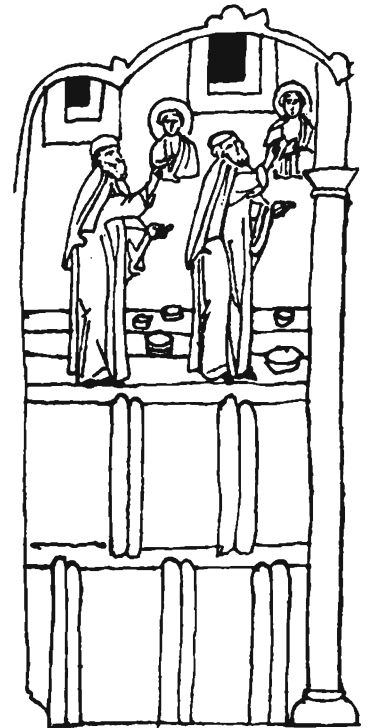

8.



9.



10.



11.





## О п е ч а т к и

въ предисловіи и въ объяснительномъ текстѣ:

Стран.	Col.	Строк.	Напечатано:	Должно бы быть:
6	—	8—9	сверху вѣковъ	вѣка
10	1	21	снизу западѣ	Западѣ
11	2	7	сверху за которымъ	на которомъ
—	—	19	„ Pignatoga	Pignatoga
15	1	3—2	снизу стѣны (построена церковь — вѣка) находится	стѣны. Построена церковь — вѣка; находится
16	1	16	„ Наворинѣ	Наваринѣ
—	2	5	сверху строеннаго	строеной
20	1	17	снизу западный	юго-западный
—	—	17—16	„ юго-западный	юго-восточный
22	1	2	сверху сторонамъ	сторонамъ
24	2	15	снизу великими и мѣдными (желѣзными)	великимъ и мѣднымъ (желѣзнымъ)
26	1	6	„ <i>áylos</i>	<i>áylos</i>
27	1	12	сверху по запреградѣ	по-за преградѣ

### ОШИБКИ въ помѣстѣ рисунковъ и въ установкѣ ихъ клише:

На стран. 19, въ текстѣ къ листу XXXII, №№ 2 и 3 должны быть поставлены одинъ на мѣстѣ другаго.

На стран. 23, въ текстѣ къ листу XLII, №№ 3 и 4 должны быть поставлены одинъ на мѣстѣ другаго.

На листѣ XXVI № 3 поставленъ внизъ головой.

На листѣ XLIV № 4 также внизъ головой.

На листѣ L №№ 1 и 2 представляютъ одну и ту же преграду, при чемъ № 1 взятъ у Толстова-Кондакова, т. IV, № 35, стр. 4, а изъ Филимонова взято начиная съ № 2. № 3 на таблицѣ = № 2 объяснительнаго текста; № 4 = № 3 и № 5 = № 4.

### ОШИБКА въ размѣщеніи рисунковъ:

На листѣ LIX №№ 1 и 2 должны бы стоять одинъ на мѣстѣ другаго: № 2 взятъ изъ книги Crusius'a, которая напечатана въ 1584 г., а № 1 взятъ изъ книги Heineccius'a, которая напечатана въ 1711 г..

### Опущенная замѣтка къ листу XLVIII, № 2:

Надпрестольный ветхозавѣтный киворій Менологія импер. Василя въ изданіи Успенскихъ имѣеть на верху крестъ.



## Еще ошибки и пропуски:

---

На листъ XXI, № 3, послѣ п. 28, вмѣсто: съ южной стороны нужно: съ сѣверной стороны, и вмѣсто: съ сѣверной стороны нужно: съ южной стороны.

На листъ XXXI, № 1, на планѣ верхняго этажа Новгородскаго Софійскаго собора буквами обозначены живописныя изображенія, находящіяся въ верхнемъ этажѣ собора или на его хорахъ, т.-е. гдѣ какое находится изображеніе.

---

## Опечатки

въ предисловіи и въ объяснительномъ текстѣ:

<i>Стран.</i>	<i>Col.</i>	<i>Строк.</i>	<i>Напечатано:</i>	<i>Должно бы быть:</i>
6	—	8—9 сверху	вѣковъ	вѣка
10	1	21 снизу	западѣ	Западѣ
11	2	7 сверху	за которымъ	на которомъ
—	—	19 „	Pignatoga	Pignataga
15	1	3—2 снизу	стѣны (построена церковь — вѣка) находится	стѣны. Построена церковь — вѣка; находится
16	1	16 „	Наваринѣ	Наваринѣ
—	2	5 сверху	строеннаго	строенной

---

### Опущенная замѣтка къ листу XLVIII, № 2:

Надпрестольный ветхозавѣтный киворій Менологія импер. Василя въ изданіи Успенскихъ имѣеть на верху крестъ.





# Отъ Императорскаго Общества Исторіи и Древностей Россійскихъ при Московскомъ Университетѣ.

О преміи за исторію градоначальствованія въ Москвѣ князя Д. В. Голицына.

Императорское Общество Исторіи и Древностей Россійскихъ симъ объявляетъ конкурсъ на *премію* за изслѣдованіе о *Градоначальствованіи князя Дм. Влад. Голицына въ Москву.*

Условія, которымъ означенный трудъ долженъ удовлетворять, согласно волѣ жертвователей, слѣдующія:

1) Сочинитель долженъ представить исторію Москвы въ періодъ главноначальствованія князя Голицына и описать съ надлежащею полнотою дѣйствія и распоряженія князя для внѣшняго украшенія и внутренняго благоустройства города.

2) Сочиненіе должно быть основано на фактахъ и написано съ безпристрастіемъ и отчетливостью.

3) Сочиненіе представится въ Московское Общество Исторіи и Древностей Россійскихъ не позже, какъ черезъ годъ со дня объявленія Обществомъ конкурса на премію (къ 1 сентября 1907 г.).

4) Если сочиненіе будетъ удостоено награды, то сочинитель обязуется напечатать свой трудъ въ продолженіе года со дня присужденія награды. Отъ автора зависитъ впрочемъ издать свое сочиненіе особою книжкой или помѣстить подлинникомъ и вполнѣ въ какое-либо другое изданіе.

Премію составляетъ весь пожертвованный для этой цѣли капиталъ съ наросшими на него по день выдачи процентами, въ настоящее время достигающій *3.600 рублей.*

Авторы свои труды благоволятъ присылать въ Императорское Общество Исторіи и Древностей Россійскихъ — по адресу: Москва Моховая, зданіе Университета.

*НВ. Настоящее объявленіе имѣетъ быть ежегодно возобновляемо до тѣхъ поръ, пока не будетъ представлено сочиненіе.*

# ЧТЕНІЯ

въ Императорскомъ Обществѣ Исторіи и Древностей Россійскихъ  
при Московскомъ Университетѣ

выходятъ въ неопредѣленные сроки не менѣе *четыре*хъ книгъ въ годъ,  
отъ 20 до 30 и болѣе печатныхъ листовъ. Подписка годовая (*восемь*  
*рублей пятьдесятъ копѣекъ* сер. съ доставкой въ Москвѣ и пересылкой въ  
другія мѣста) — принимается у Казначея Общества С. А. Бѣлокурова.  
Книги «Чтеній» продаются и каждая отдѣльно по особо-назначенной  
цѣнѣ.

## ПРАВЛЕНІЕ ОБЩЕСТВА:

### ПРЕДСѢДАТЕЛЬ

Владимиръ Гавриловичъ **Глазовъ**,  
*Большой Аванасьевскій пер. (около Арбата), д. Остроумовой.*

### СЕКРЕТАРЬ

Елпидифоръ Васильевичъ **Барсовъ**,  
*Близъ Донского монастыря, Шаболовская ул., собств. домъ.*

### КАЗНАЧЕЙ

Сергѣй Алексѣевичъ **Бѣлокуровъ**,  
*Воздвиженка, д. Архива Министерства Иностранныхъ Дѣлъ.*

### БИБЛИОТЕКАРЬ

Егоръ Ивановичъ **Соколовъ**,  
*1-я Мъщанская, Троице-Капельскій переулокъ, домъ Соколовыхъ.*

---

Изданія Общества можно получать: 1) въ помѣщеніи Общества,  
Моховая, старое зданіе Университета, подъ актовымъ заломъ и 2) чрезъ  
книгопродавца Н. Карбасникова (въ **Москвѣ**, Варшавѣ и Петербургѣ).



